



KEMENTERIAN PENDIDIKAN, KEBUDAYAAN,
RISET, DAN TEKNOLOGI

Jalan Jenderal Sudirman, Senayan, Jakarta 10270
Telepon (021) 5711144
Laman www.kemdikbud.go.id

Nomor : 12604/A5/HK.01.04/2022 21 Februari 2022
Lampiran : Satu berkas
Hal : Salinan Keputusan Menteri Pendidikan, Kebudayaan,
Riset, dan Teknologi Nomor 55/O/2022

- Yth. 1. Sekretaris Jenderal Kementerian Pendidikan, Kebudayaan, Riset, dan Teknologi;
2. Inspektur Jenderal Kementerian Pendidikan, Kebudayaan, Riset, dan Teknologi;
3. Semua Direktur Jenderal di Kementerian Pendidikan, Kebudayaan, Riset, dan Teknologi;
4. Semua Kepala Badan di Kementerian Pendidikan, Kebudayaan, Riset, dan Teknologi;
5. Semua Sekretaris Direktorat Jenderal di Kementerian Pendidikan, Kebudayaan, Riset, dan Teknologi; dan
6. Semua Sekretaris Badan di Kementerian Pendidikan, Kebudayaan, Riset, dan Teknologi.

Berkenaan dengan telah ditetapkannya Keputusan Menteri Pendidikan, Kebudayaan, Riset, dan Teknologi Nomor 55/O/2022 tentang Peta Proses Bisnis Kementerian Pendidikan, Kebudayaan, Riset, dan Teknologi, dengan hormat bersama ini kami sampaikan Salinan Keputusan Menteri Pendidikan, Kebudayaan, Riset, dan Teknologi tersebut untuk dipergunakan sebagaimana mestinya.

Atas perhatian dan kerja sama Bapak/Ibu, kami sampaikan terima kasih.



Kepala Biro Hukum,

Dian Wahyuni

NIP 196210221988032001

SALINAN

KEPUTUSAN MENTERI PENDIDIKAN, KEBUDAYAAN, RISET, DAN TEKNOLOGI
REPUBLIK INDONESIA
NOMOR 55/O/2022
TENTANG
PETA PROSES BISNIS KEMENTERIAN PENDIDIKAN, KEBUDAYAAN, RISET,
DAN TEKNOLOGI

MENTERI PENDIDIKAN, KEBUDAYAAN, RISET, DAN TEKNOLOGI
REPUBLIK INDONESIA,

- Menimbang : a. bahwa berdasarkan ketentuan Pasal 41 ayat (2) Peraturan Presiden Nomor 62 Tahun 2021 tentang Kementerian Pendidikan, Kebudayaan, Riset, dan Teknologi, proses bisnis antar unit organisasi di lingkungan Kementerian ditetapkan oleh Menteri;
- b. bahwa berdasarkan pertimbangan sebagaimana dimaksud dalam huruf a, perlu menetapkan Keputusan Menteri Pendidikan, Kebudayaan, Riset, dan Teknologi tentang Peta Proses Bisnis Kementerian Pendidikan, Kebudayaan, Riset, dan Teknologi;
- Mengingat : 1. Peraturan Presiden Nomor 62 Tahun 2021 tentang Kementerian Pendidikan, Kebudayaan, Riset, dan Teknologi (Lembaran Negara Republik Indonesia Tahun 2021 Nomor 156);
2. Peraturan Menteri Pendayagunaan Aparatur Negara dan Reformasi Birokrasi Nomor 19 Tahun 2018 tentang Penyusunan Peta Proses Bisnis (Berita Negara Republik Indonesia Tahun 2018 Nomor 411);
3. Peraturan Menteri Pendidikan, Kebudayaan, Riset, dan Teknologi Nomor 28 Tahun 2021 tentang Organisasi dan

Tata Kerja Kementerian Pendidikan, Kebudayaan, Riset, dan Teknologi (Berita Negara Republik Indonesia Tahun 2021 Nomor 963);

MEMUTUSKAN:

Menetapkan : KEPUTUSAN MENTERI PENDIDIKAN, KEBUDAYAAN, RISET, DAN TEKNOLOGI TENTANG PETA PROSES BISNIS KEMENTERIAN PENDIDIKAN, KEBUDAYAAN, RISET, DAN TEKNOLOGI.

KESATU : Menetapkan Peta Proses Bisnis Kementerian Pendidikan, Kebudayaan, Riset, dan Teknologi yang selanjutnya disebut Peta Proses Bisnis sebagaimana tercantum dalam Lampiran yang merupakan bagian tidak terpisahkan dari Keputusan Menteri ini.

KEDUA : Peta Proses Bisnis sebagaimana dimaksud dalam Diktum KESATU terdiri atas:

- a. peta proses;
- b. peta subproses;
- c. peta relasi; dan
- d. peta lintas fungsi.

KETIGA : Peta proses sebagaimana dimaksud dalam Diktum KEDUA huruf a memuat seluruh kegiatan yang ada di Kementerian Pendidikan, Kebudayaan, Riset, dan Teknologi terdiri atas:

- a. Proses utama merupakan proses yang menciptakan aliran nilai utama dan memenuhi kriteria sebagai berikut:
 1. berperan langsung dalam memenuhi kebutuhan pengguna eksternal dan internal;
 2. berpengaruh langsung terhadap keberhasilan Kementerian Pendidikan, Kebudayaan, Riset, dan Teknologi dalam mencapai visi, misi, dan strategi organisasi; dan
 3. memberikan respon langsung terhadap permintaan dan memenuhi kebutuhan pengguna.

- b. Proses pendukung merupakan proses untuk mengelola operasional dari suatu sistem dan memastikan proses utama berjalan dengan baik, serta memenuhi kriteria sebagai berikut:
 - 1. memenuhi kebutuhan pengguna internal; dan
 - 2. memberikan dukungan atas aktivitas pada proses utama.
- c. Proses sumber daya merupakan proses yang tidak memiliki kaitan langsung dengan proses utama namun menghasilkan nilai manfaat bagi pemangku kepentingan. Proses sumber daya memiliki kriteria yang memungkinkan aktivitas pada semua proses berjalan dengan baik dan optimal.

KEEMPAT : Peta subproses sebagaimana dimaksud dalam Diktum KEDUA huruf b merupakan penjabaran dari peta proses yang menjelaskan proses-proses yang lebih spesifik sebagai bagian dari proses besar yang tergambar dalam peta proses.

KELIMA : Peta relasi sebagaimana dimaksud dalam Diktum KEDUA huruf c merupakan peta yang menggambarkan dan menunjukkan pihak yang terlibat dalam setiap proses yang tergambar pada Peta Proses Bisnis.

KEENAM : Peta lintas fungsi sebagaimana dimaksud dalam Diktum KEDUA huruf d merupakan peta yang menggambarkan rangkaian kerja lintas unit/fungsi yang saling berhubungan dan membentuk suatu proses kerja.

KETUJUH : Peta Proses Bisnis digunakan sebagai pedoman penyusunan:

- a. Peta Proses Bisnis setiap unit organisasi Jabatan Pimpinan Tinggi Madya; dan
- b. Prosedur Operasional Standar Administrasi Pemerintah (POS AP).

KEDELAPAN : Peta Proses Bisnis unit organisasi Jabatan Pimpinan Tinggi Madya ditetapkan oleh pemimpin unit organisasi Jabatan Pimpinan Tinggi Madya.

KESEMBILAN : Pada saat Keputusan Menteri ini mulai berlaku, Keputusan Menteri Pendidikan dan Kebudayaan Nomor 154/P/2018 tentang Peta Proses Bisnis Kementerian Pendidikan dan Kebudayaan, dicabut dan dinyatakan tidak berlaku.

KESEPULUH : Keputusan Menteri ini mulai berlaku pada tanggal ditetapkan.

Ditetapkan di Jakarta
pada tanggal 10 Februari 2022

MENTERI PENDIDIKAN, KEBUDAYAAN,
RISET, DAN TEKNOLOGI
REPUBLIK INDONESIA,

TTD.

NADIEM ANWAR MAKARIM

Salinan sesuai dengan aslinya.
Kepala Biro Hukum
Kementerian Pendidikan, Kebudayaan,
Riset, dan Teknologi,



Dian Wahyuni
NIP.196210221988032001

PETA PROSES BISNIS KEMENTERIAN PENDIDIKAN, KEBUDAYAAN, RISET, DAN TEKNOLOGI

P: 12 ; SP: 51

PDK-01
Pengelolaan Kebijakan dan
Peraturan Perundang-
Undangan

PDK-02
Pengelolaan dan Pengembangan
Substansi Pendidikan, Pelestarian
Cagar Budaya, Pemajuan
Kebudayaan, dan Pengembangan
Bahasa

PDK-03
Pengelolaan Dukungan
Inklusifitas Penyelenggaraan
dan Peningkatan Prestasi
Pendidikan dan Kebudayaan

PDK-04
Pengelolaan Pendidik,
Tenaga Kependidikan,
Tenaga Kebudayaan, dan
Tenaga Kebahasaan

PDK-05
Pemberdayaan Lembaga
Pendidikan dan Kebudayaan

Proses Utama

PDK-06
Pengelolaan Data, Teknologi
Informasi, dan Media
Pendidikan dan Kebudayaan

PDK-07
Pengelolaan Pengembangan,
Promosi, dan Kerja Sama
Pendidikan dan Kebudayaan

PDK-08
Pengelolaan Layanan
kepada Pemangku
Kepentingan Pendidikan
dan Kebudayaan

Proses Pendukung

PDK-09
Pengelolaan Akuntabilitas
Program dan Anggaran

PDK-10
Pengelolaan SDM

PDK-11
Pengelolaan Kelembagaan,
Tata Laksana, dan
Pengawasan

PDK-12
Layanan Administrasi dan
Umum

Proses Sumber Daya

PETA RELASI KEMENTERIAN PENDIDIKAN, KEBUDAYAAN, RISET, DAN TEKNOLOGI REPUBLIK INDONESIA

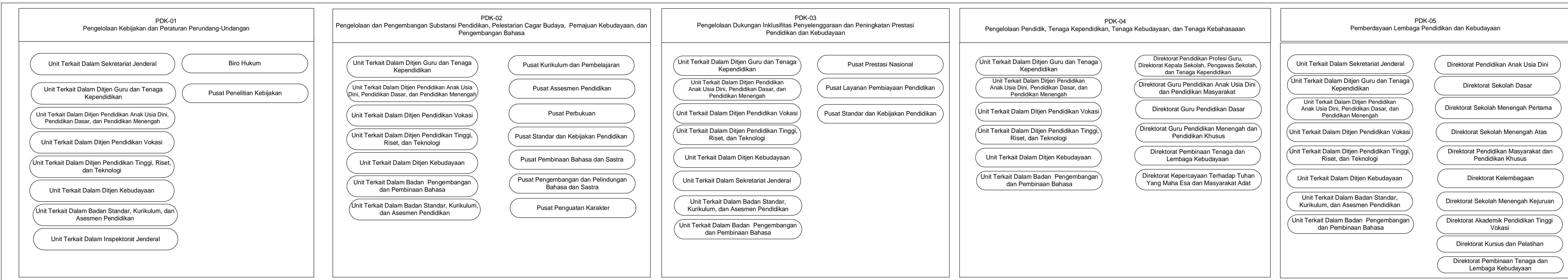

Proses Utama

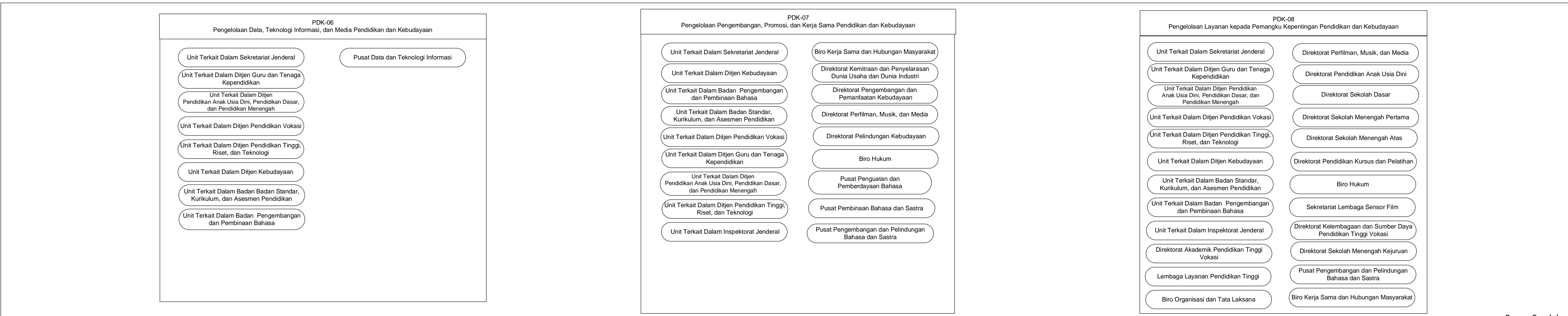

Proses Pendukung

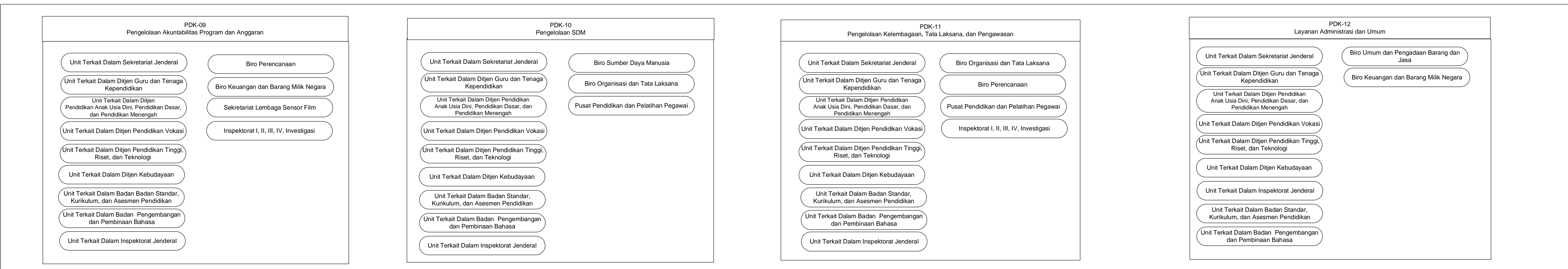

Proses Sumber Daya

Kode Proses	Peta Proses Bisnis	Kode Subproses	Peta Subproses	Kode Peta Lintas Fungsi	Peta Lintas Fungsi
PDK-01	Pengelolaan Kebijakan dan Peraturan Perundang-Undangan	PDK-01.01	Penyusunan Rancangan Undang - Undang	PDK-01.01.CFM.01	Penyusunan Rancangan Undang - Undang
		PDK-01.02	Penyusunan Rancangan Peraturan Pemerintah dan Peraturan/ Keputusan Presiden	PDK-01.02.CFM.01	Penyusunan Rancangan Peraturan Pemerintah (Melalui Izin Prakarsa)
				PDK-01.02.CFM.02	Penyusunan Rancangan Peraturan Presiden (Melalui Program Penyusunan)
				PDK-01.02.CFM.03	Penyusunan Rancangan Keputusan Presiden
		PDK-01.03	Penyusunan Rancangan Peraturan/ Keputusan Menteri dan Pejabat Pimpinan Tinggi	PDK-01.03.CFM.01	Penyusunan Rancangan Peraturan Menteri (Diluar Program Penyusunan Permen)
				PDK-01.03.CFM.02	Penyusunan Rancangan Peraturan Menteri (Melalui Program Penyusunan Permen)
				PDK-01.03.CFM.03	Penyusunan Rancangan Keputusan Menteri
		PDK-01.04	Pengelolaan Kajian Kebijakan Pendidikan dan Kebudayaan	PDK-01.04.CFM.01	Pengelolaan Kajian Kebijakan Pendidikan dan Kebudayaan

PDK-01

Pengelolaan Kebijakan dan Peraturan Perundang-Undangan

PDK-01.01
Penyusunan Rancangan Undang -
Undang

PDK-01.02
Penyusunan Rancangan Peraturan
Pemerintah dan Peraturan / Keputusan
Presiden

PDK-01.03
Penyusunan Rancangan Peraturan /
Keputusan Menteri

PDK-01.04
Pengelolaan Kajian Kebijakan
Pendidikan dan Kebudayaan

PDK-01.01.CFM.01 Penyusunan Rancangan Undang - Undang

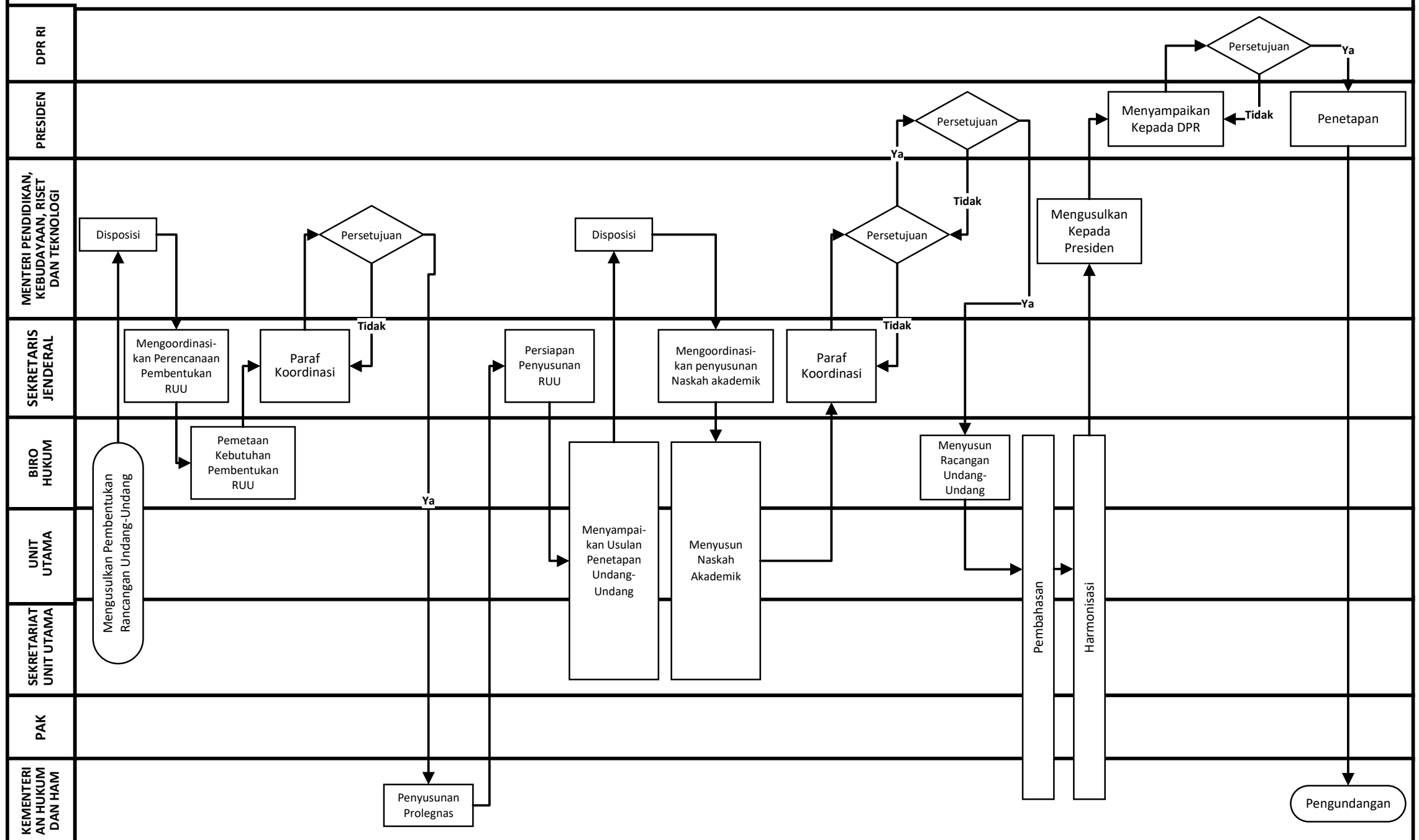

PDK-01.02 CFM.01 Penyusunan Rancangan Peraturan Pemerintah (Melalui Izin Prakarsa)

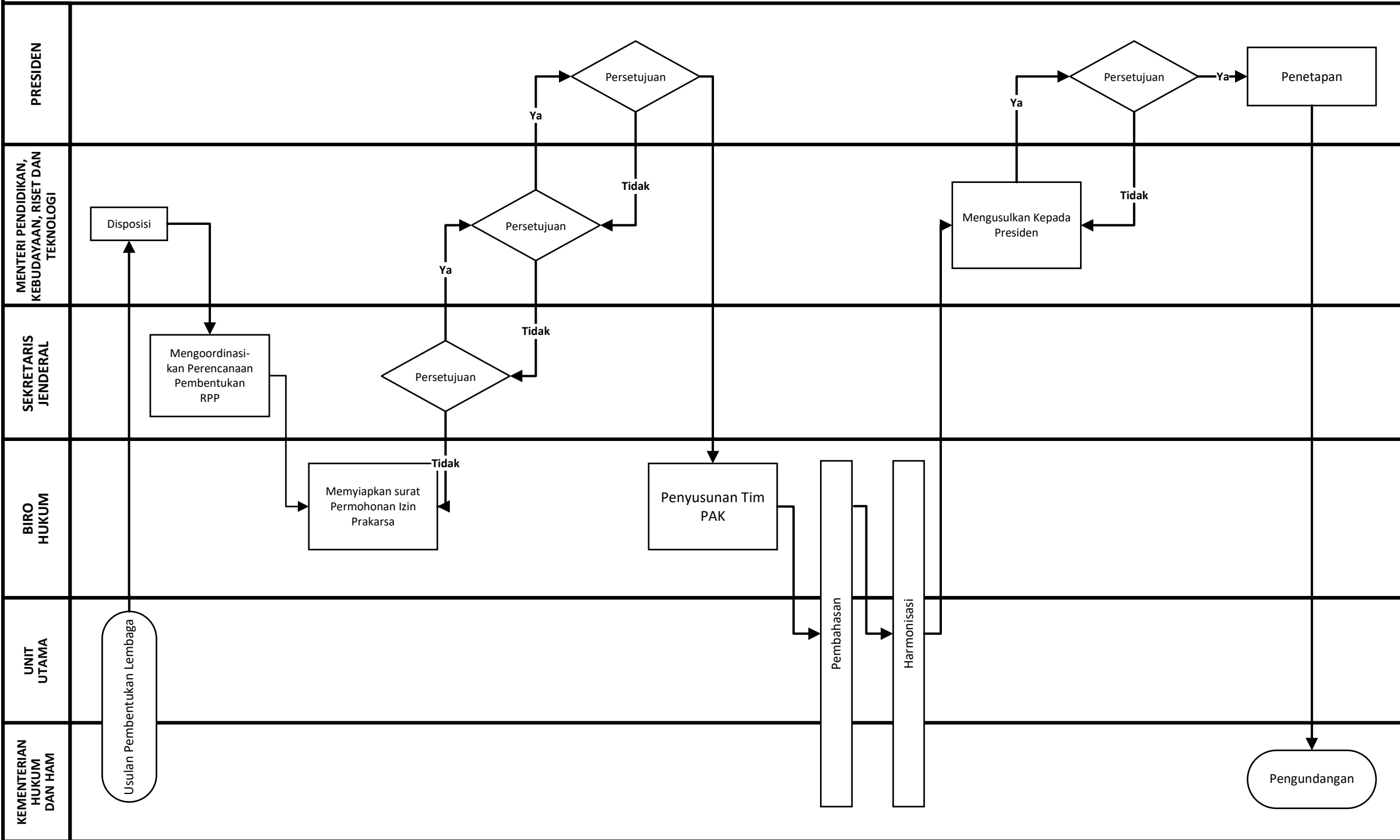

PDK-01.02.CFM.02 Penyusunan Rancangan Peraturan Pemerintah (Melalui Program Penyusunan)

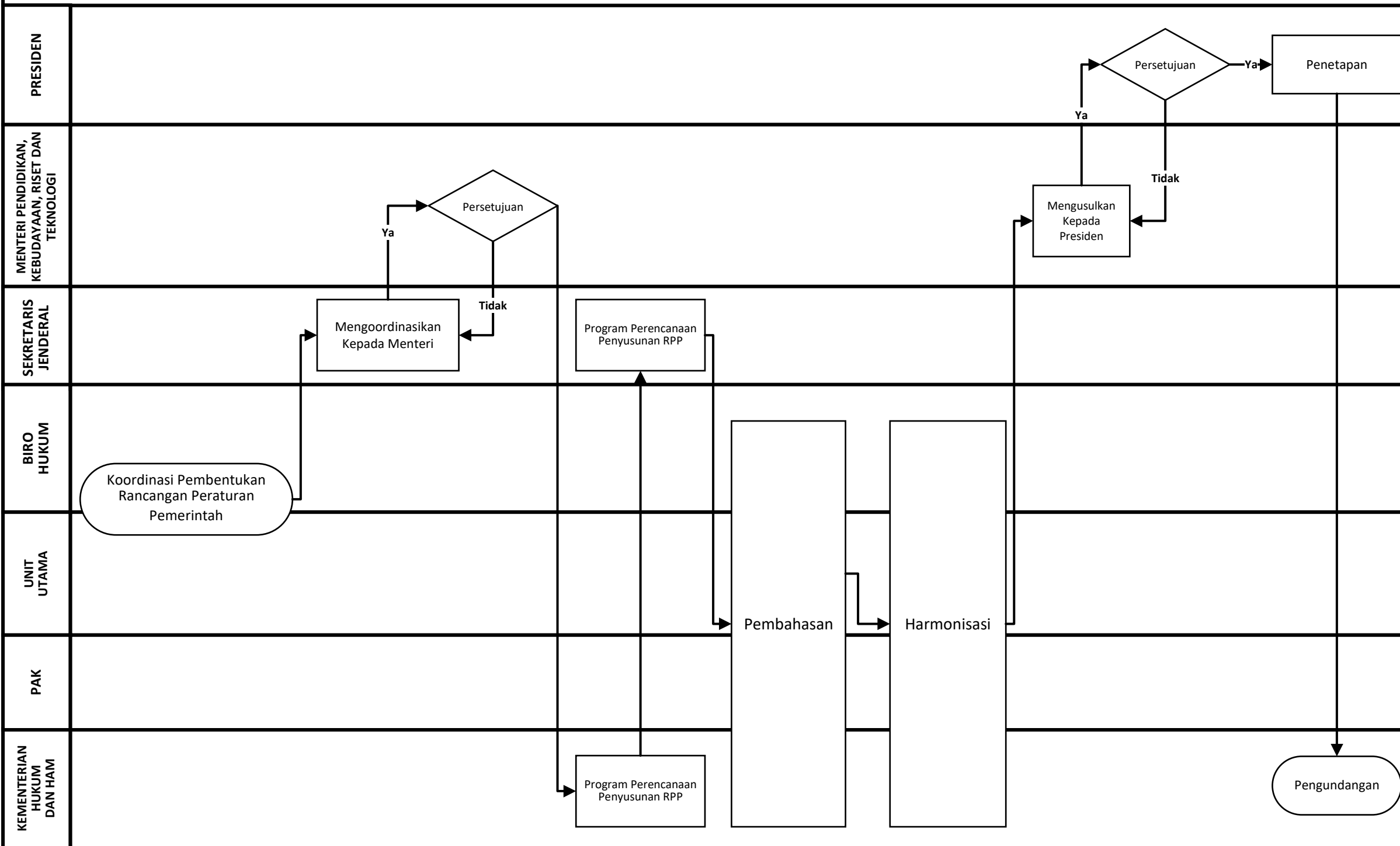

PDK-01.02.CFM.03 Penyusunan Rancangan Keputusan Presiden

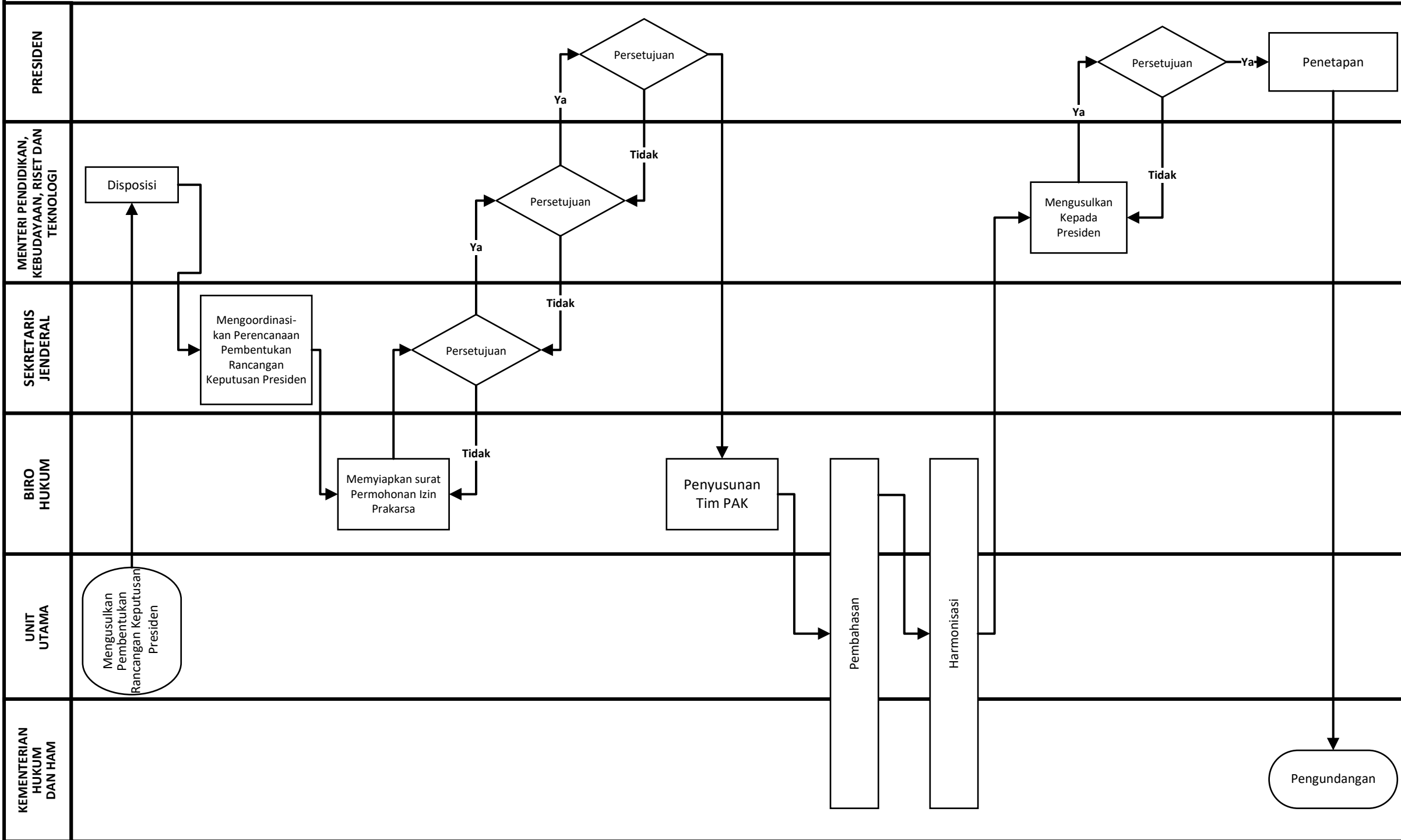

PDK-01.03.CFM.01 Penyusunan Rancangan Peraturan Menteri (Diluar Program Penyusunan Permen)

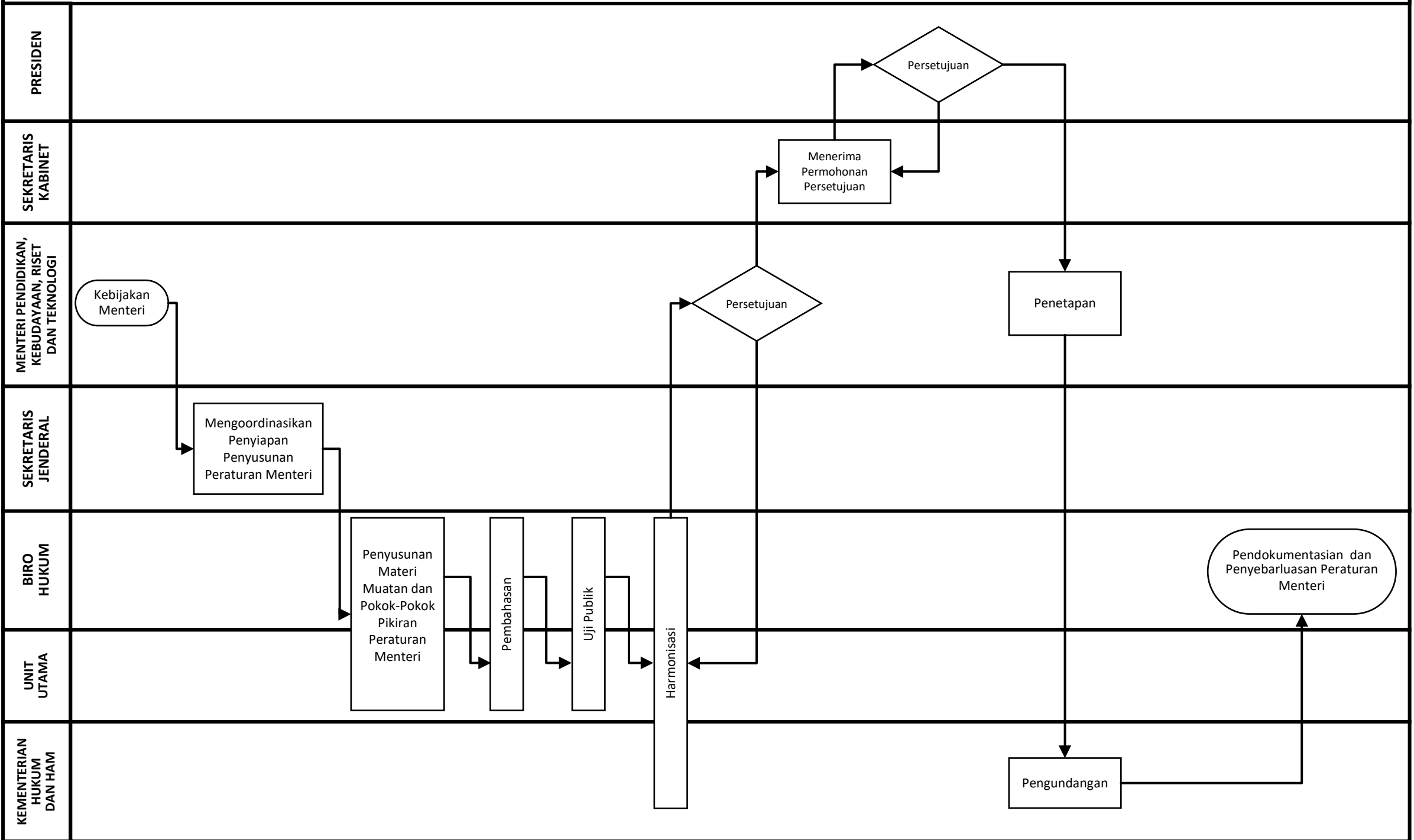

PDK-01.03.CFM.02 Penyusunan Rancangan Peraturan Menteri (Melalui Program Penyusunan Permen)

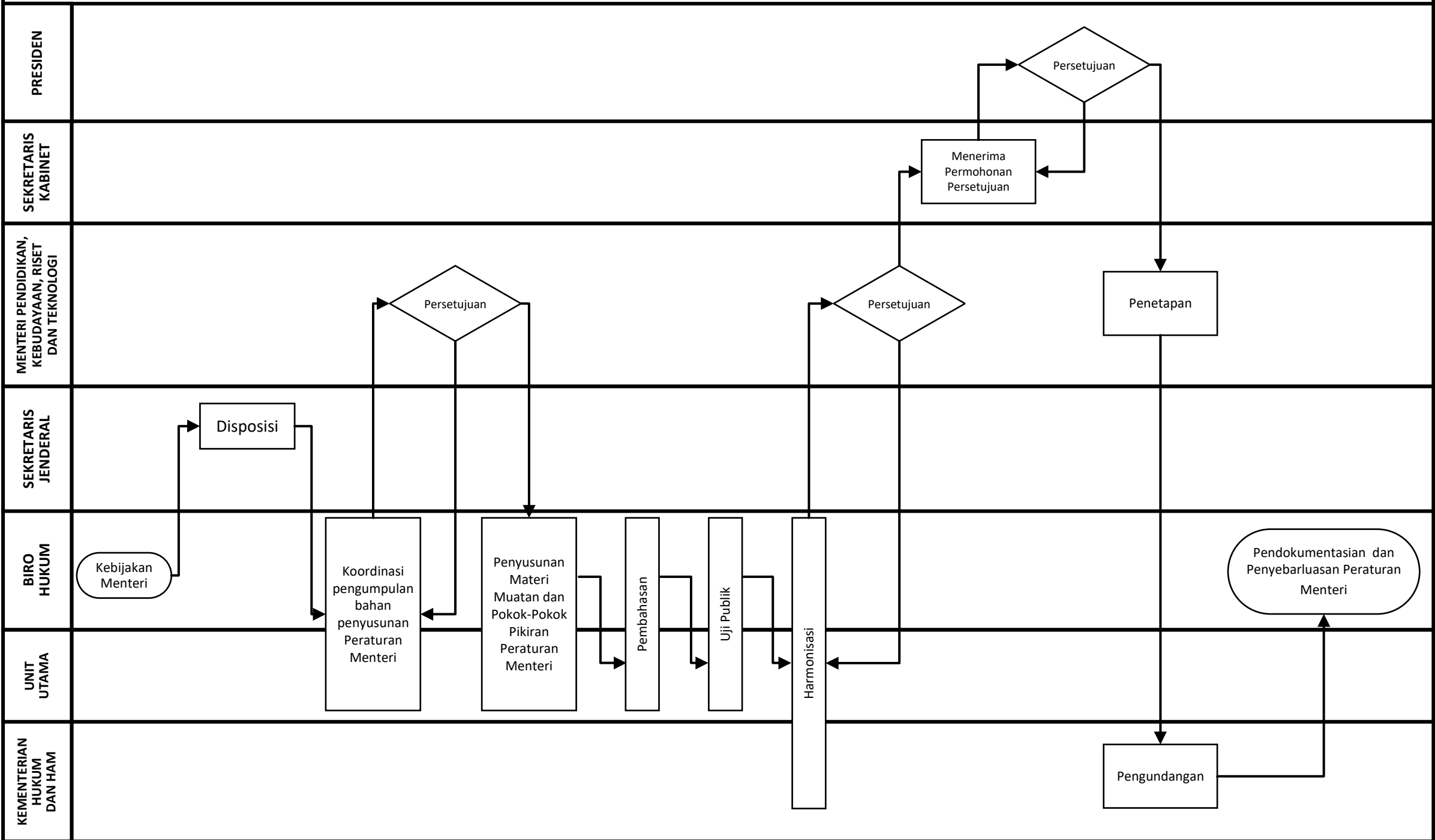

PDK-01.03.CFM.03 Penyusunan Rancangan Keputusan Menteri

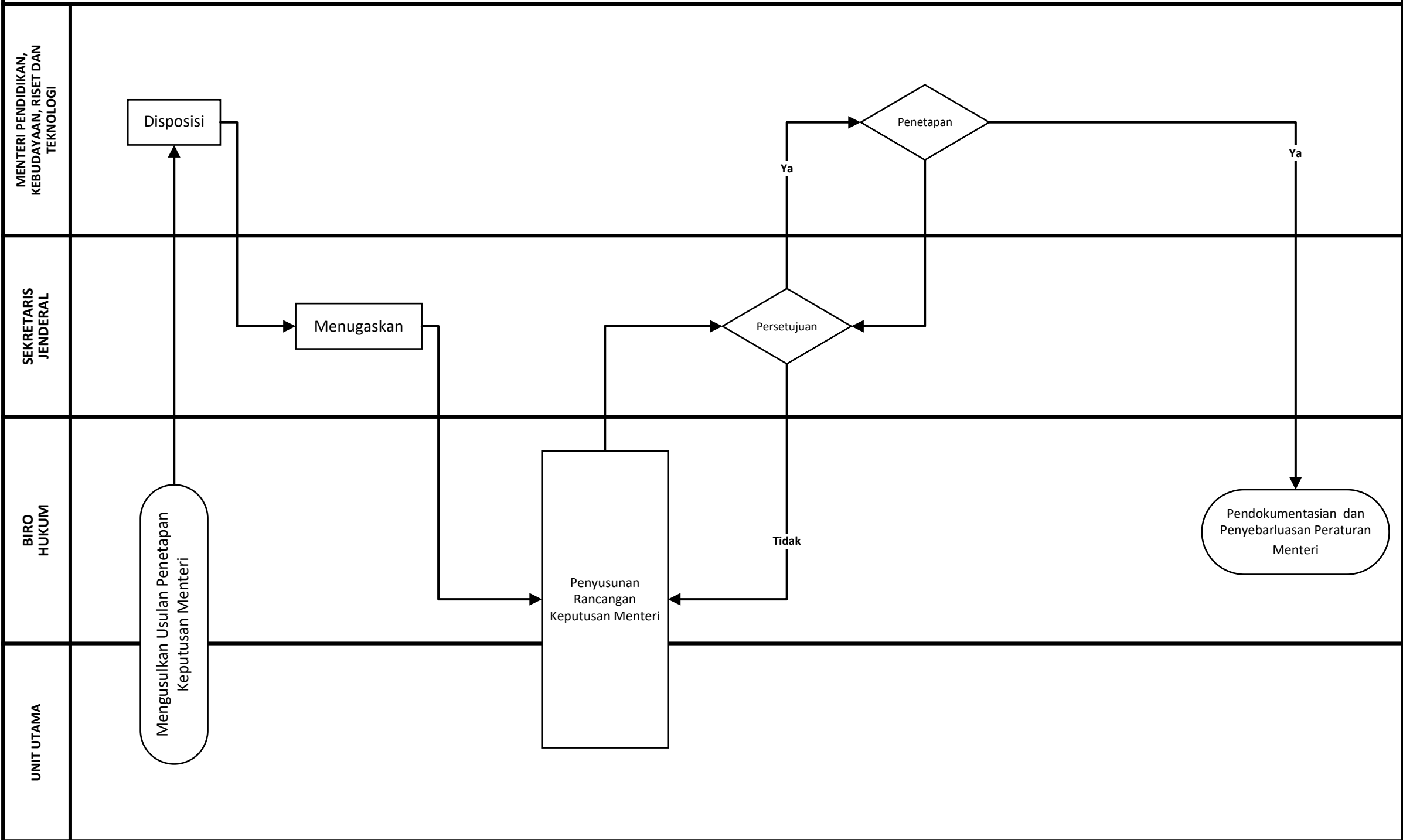

PDK-01.04.CFM. 01 Pengelolaan Koordinasi Kajian Kebijakan Pendidikan, Kebudayaan, Riset dan Teknologi

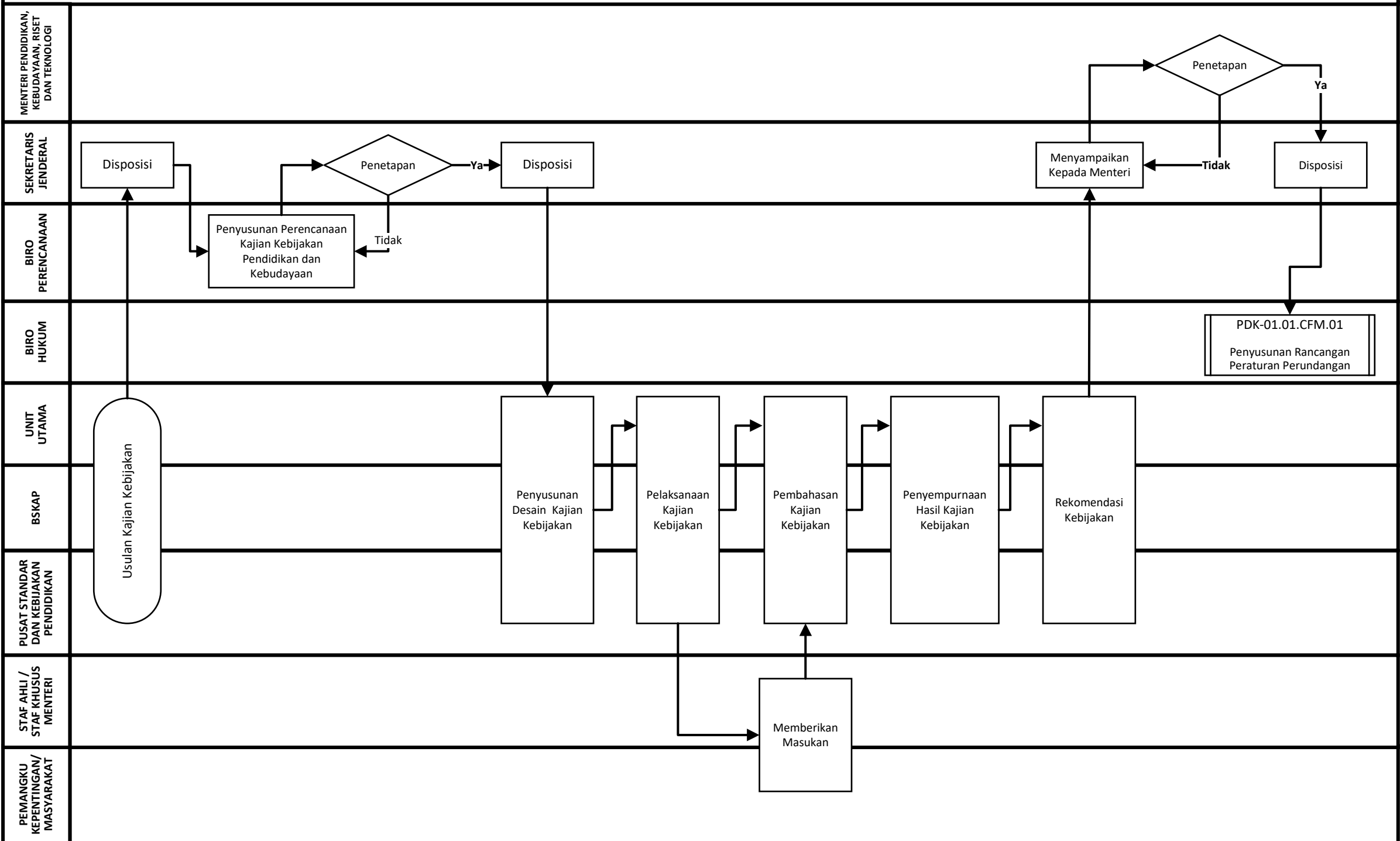

Kode Proses	Peta Proses Bisnis	Kode Subproses	Peta Subproses	Kode Peta Lintas Fungsi	Peta Lintas Fungsi
PDK-02	Pengelolaan dan Pengembangan Substansi Pendidikan, Pelestarian Cagar Budaya, Pemajuan Kebudayaan, dan Pengembangan Bahasa	PDK-02.01	Pengelolaan dan Pengembangan Kurikulum Nasional Pendidikan	PDK-02.01.CFM.01	Pengelolaan dan Pengembangan Kurikulum Nasional Pendidikan
		PDK-02.02	Pengelolaan dan Pengembangan Standar Penyelenggaraan Pendidikan	PDK-02.02.CFM.01	Pengelolaan dan Pengembangan Standar Pendidikan PAUD dan DASMEN (Vokasi SMK)
				PDK-02.02.CFM.02	Pengelolaan dan Pengembangan Standar Pendidikan Tinggi Akademik dan Pendidikan Tinggi Vokasi
		PDK-02.03	Penyelenggaraan Pendidikan Tinggi	PDK-02.03.CFM.01	Perencanaan Pengembangan Pendidikan Tinggi
				PDK-02.03.CFM.02	Pengawasan, Pemantauan, dan Evaluasi Penyelenggaraan Pendidikan Tinggi
				PDK-02.03.CFM.03	Pembinaan dan koordinasi Penyelenggaraan Pendidikan Tinggi
		PDK-02.04	Pengelolaan dan Pengembangan Sistem Perbukuan Nasional	PDK-02.04.CFM.01	Pengelolaan dan Pengembangan Sistem Perbukuan Nasional (Buku Pendidikan)
				PDK-02.04.CFM.02	Pengelolaan dan Pengembangan Sistem Perbukuan Nasional (Buku Umum)
		PDK-02.05	Pengelolaan Pemajuan Kebudayaan dan Pelestarian Cagar Budaya	PDK-02.05.CFM.01	Pengelolaan Pemajuan Kebudayaan
				PDK-02.05.CFM.02	Pelestarian Cagar Budaya (Melalui Registrasi Cagar Budaya Peringkat Nasional)
		PDK-02.06	Pengembangan, Pembinaan, dan Pelindungan Bahasa, dan Sastra	PDK-02.06.CFM.01	Pengembangan, Pembinaan dan Pelindungan Bahasa
				PDK-02.06.CFM.02	Pengembangan, Pembinaan dan Pelindungan Sastra
		PDK-02.07	Pengelolaan Penilaian (Asesmen) dan Evaluasi Pendidikan	PDK-02.07.CFM.01	Pengelolaan Penilaian (Asesmen) dan Evaluasi Pendidikan
		PDK-02.08	Penguatan Karakter Ekosistem Pendidikan dan Kebudayaan	PDK-02.08.CFM.01	Penguatan Karakter Ekosistem Pendidikan dan Kebudayaan

PDK-02

Pengelolaan dan Pengembangan Substansi Pendidikan, Pelestarian Cagar Budaya, Pemajuan Kebudayaan, dan Pengembangan Bahasa

PDK-02.01
Pengelolaan dan
Pengembangan Kurikulum
Nasional Pendidikan

PDK-02.02
Pengelolaan dan
Pengembangan Standar
Penyelenggaraan Pendidikan

PDK-02.03
Penyelenggaraan Pendidikan
Tinggi

PDK-02.04
Pengelolaan dan
Pengembangan Sistem
Perbukuan Nasional

PDK-02.05
Pengelolaan, Pemajuan
Kebudayaan dan Pelestarian
Cagar Budaya

PDK-02.06
Pengembangan, Pembinaan,
dan Perlindungan Bahasa dan
Sastra

PDK-02.07
Pengelolaan Penilaian
(Asesmen) dan Evaluasi
Pendidikan

PDK-02.08
Penguatan Karakter Ekosistem
Pendidikan dan Kebudayaan

PDK-02.01.CFM. 01 Pengelolaan dan Pengembangan Kurikulum Nasional Pendidikan

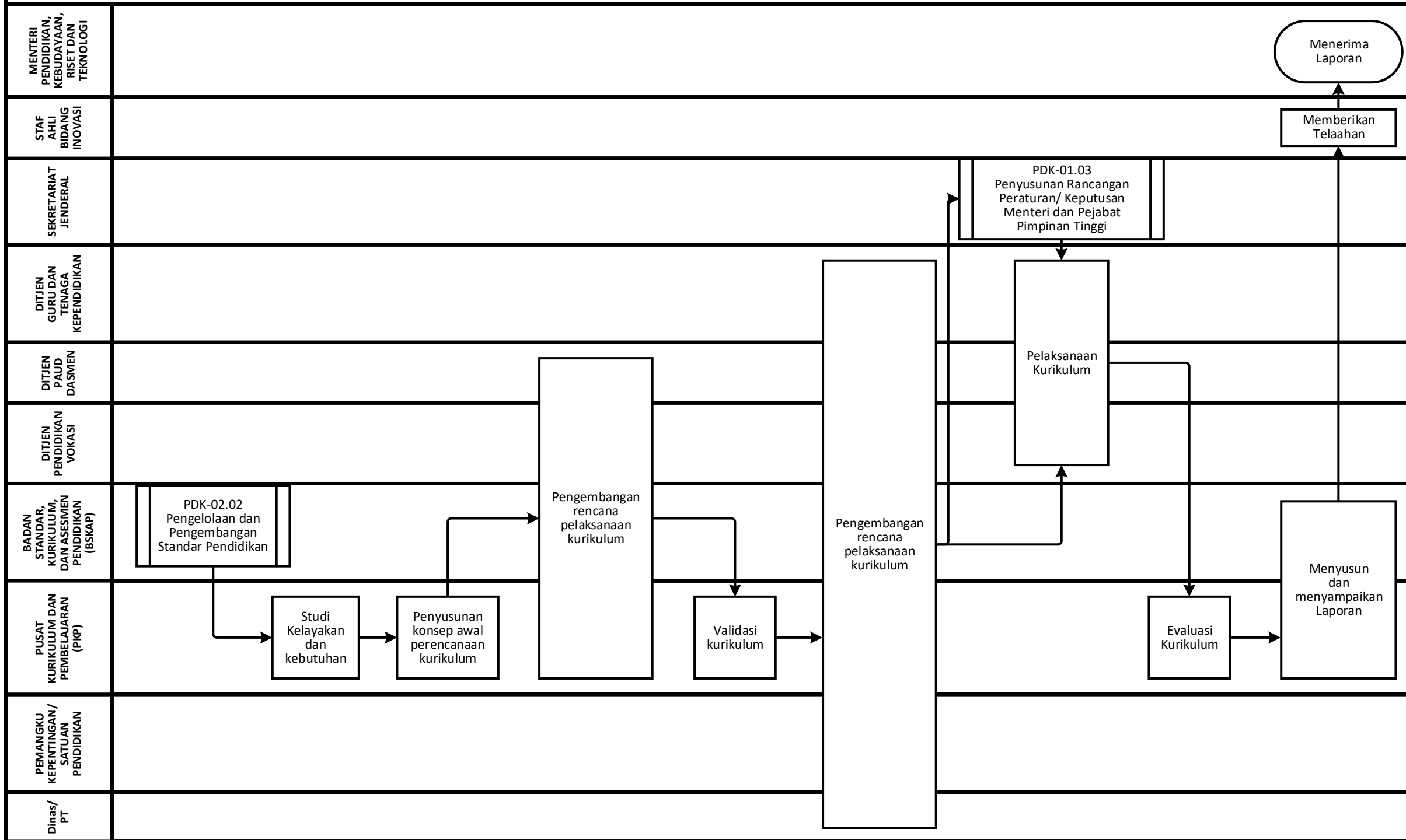

PDK-02.02.CFM. 01 Pengelolaan dan Pengembangan Standar Pendidikan PAUD dan DASMEN (Vokasi SMK)

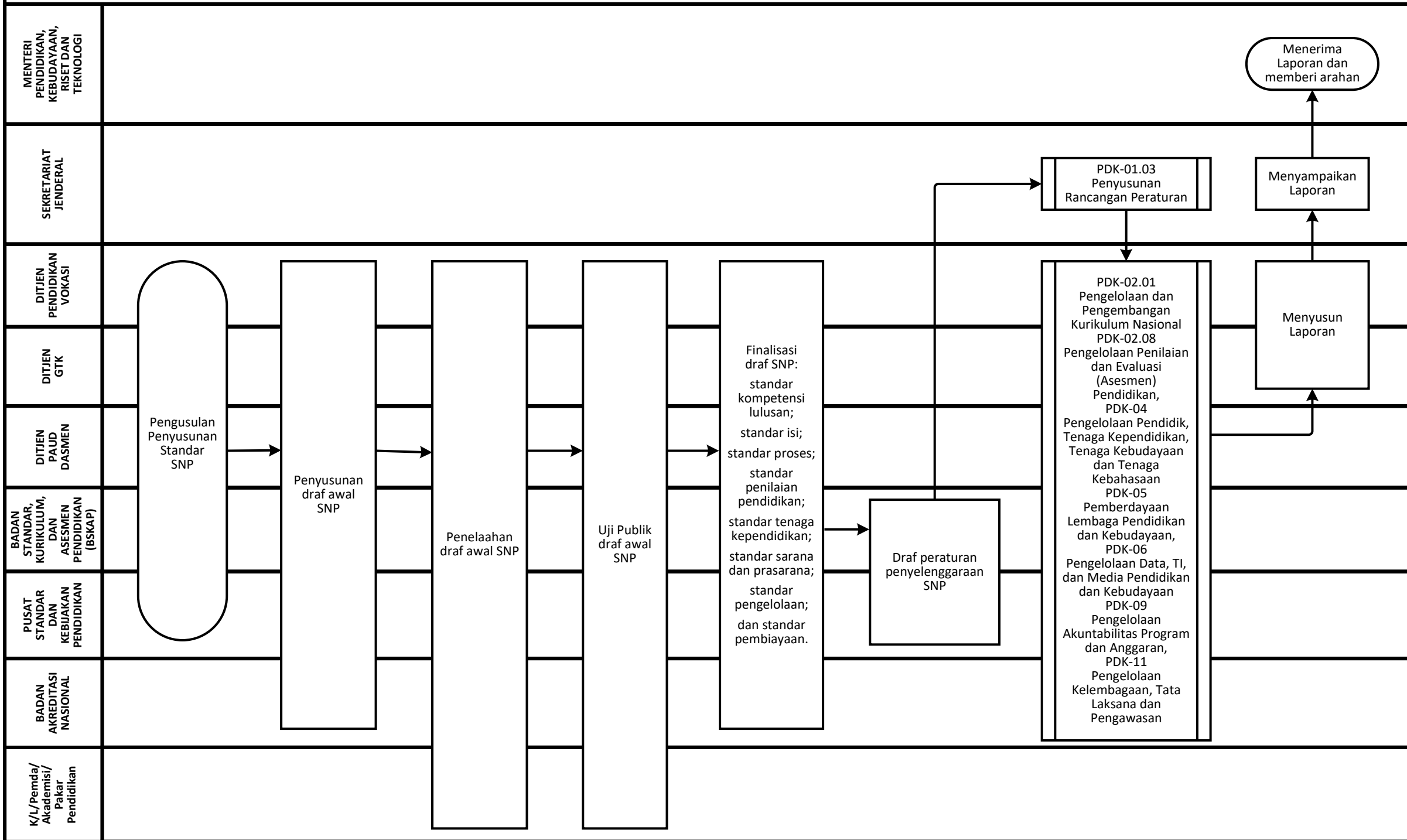

PDK-02.02.CFM. 02 Pengelolaan dan Pengembangan Standar Pendidikan Tinggi Akademik dan Pendidikan Tinggi Vokasi

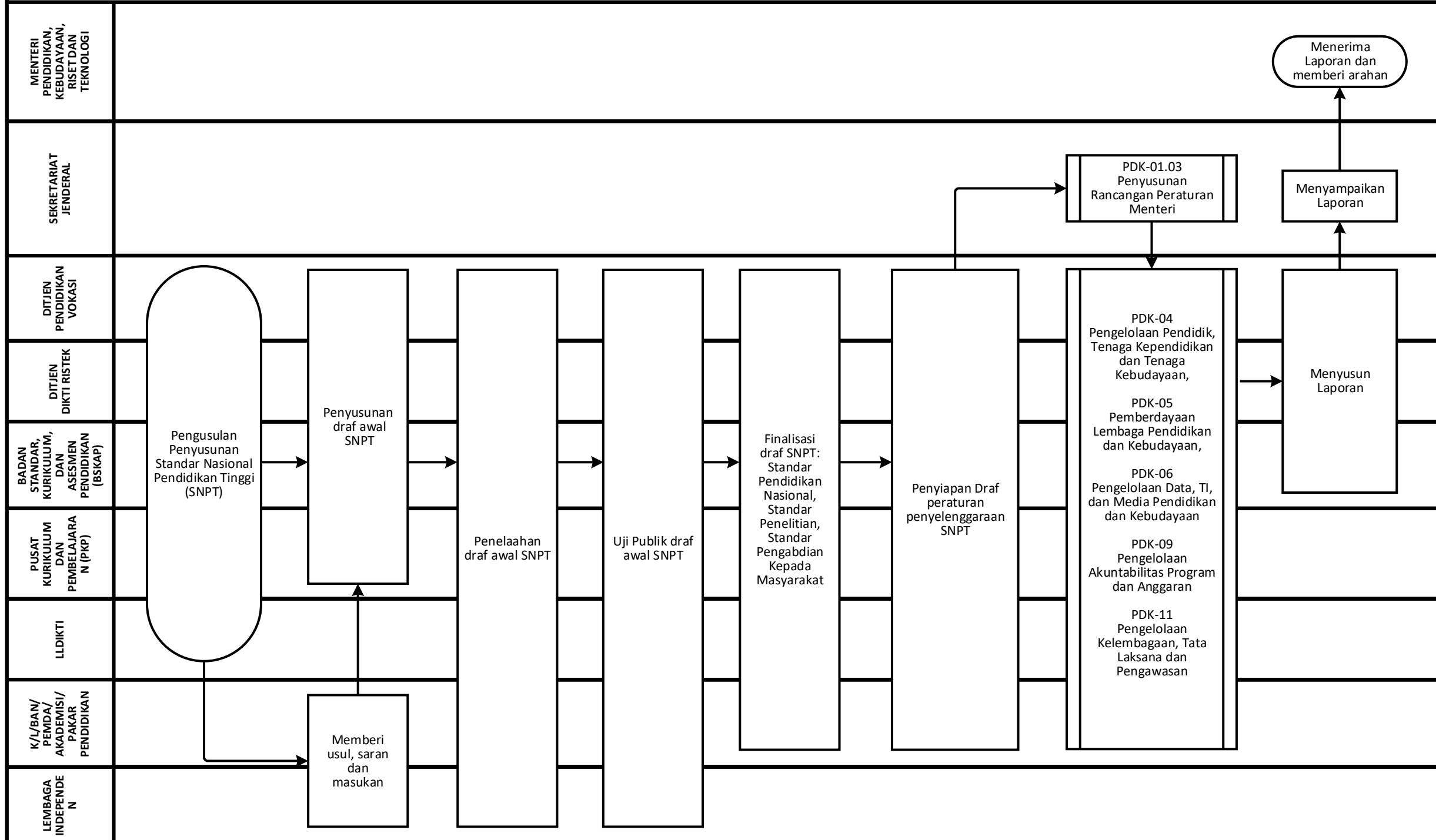

PDK-02.03.CFM. 01 Perencanaan Pengembangan Pendidikan Tinggi

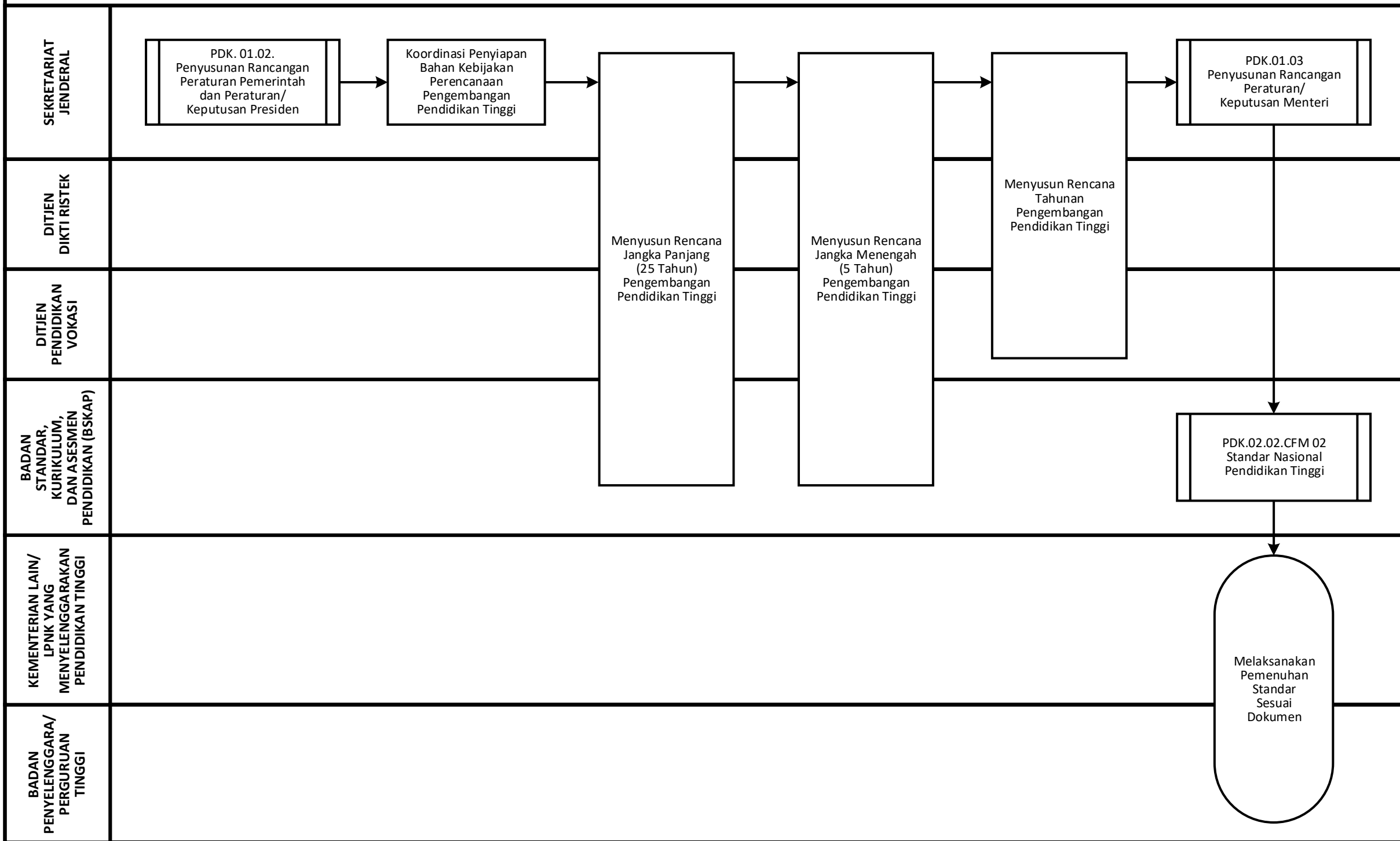

PDK-02.03.CFM. 02 Pengawasan, Pemantauan, dan Evaluasi Penyelenggaraan Pendidikan Tinggi

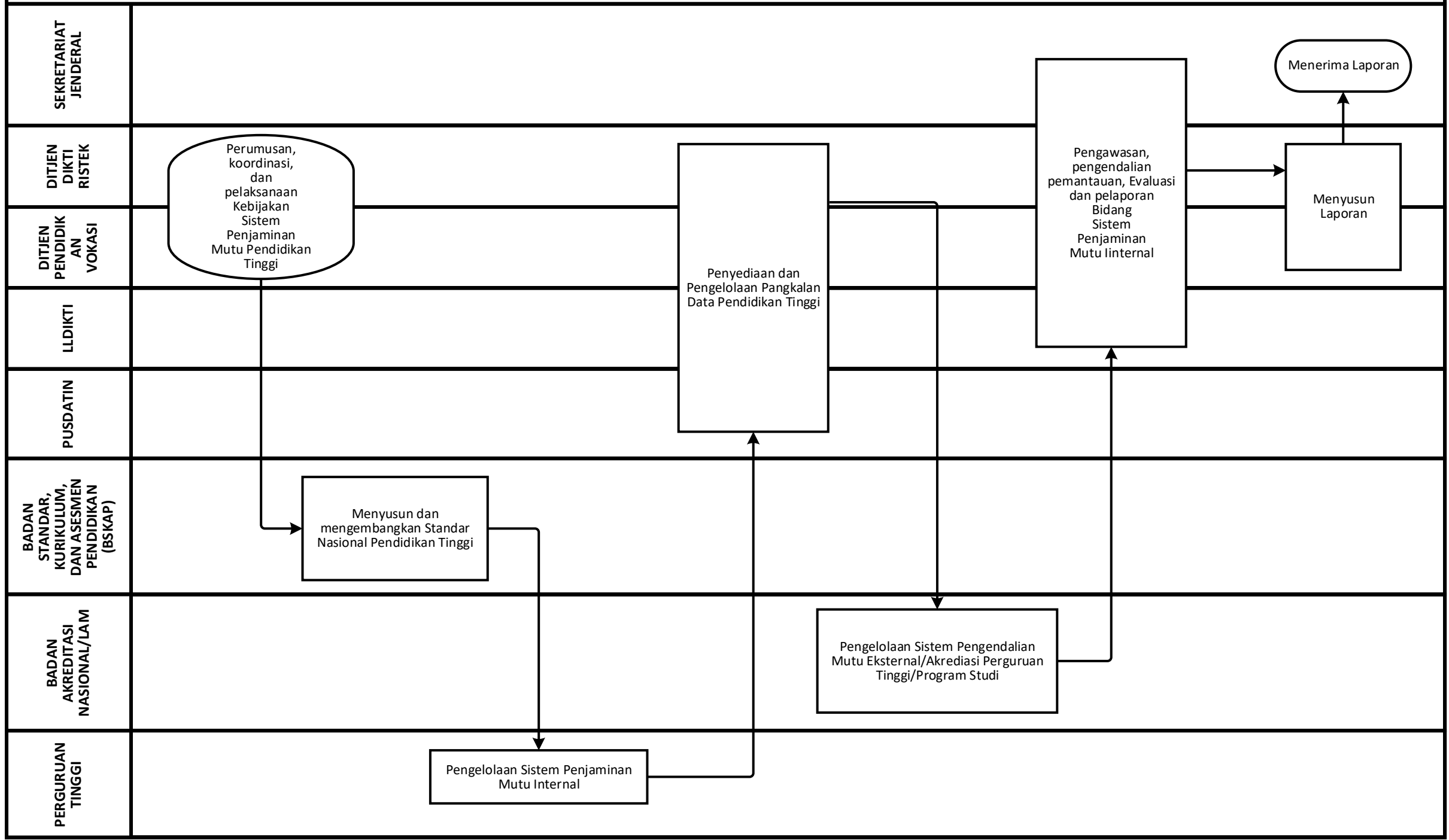

PDK-02.03.CFM. 03 Pembinaan dan Koordinasi Penyelenggaraan Pendidikan Tinggi

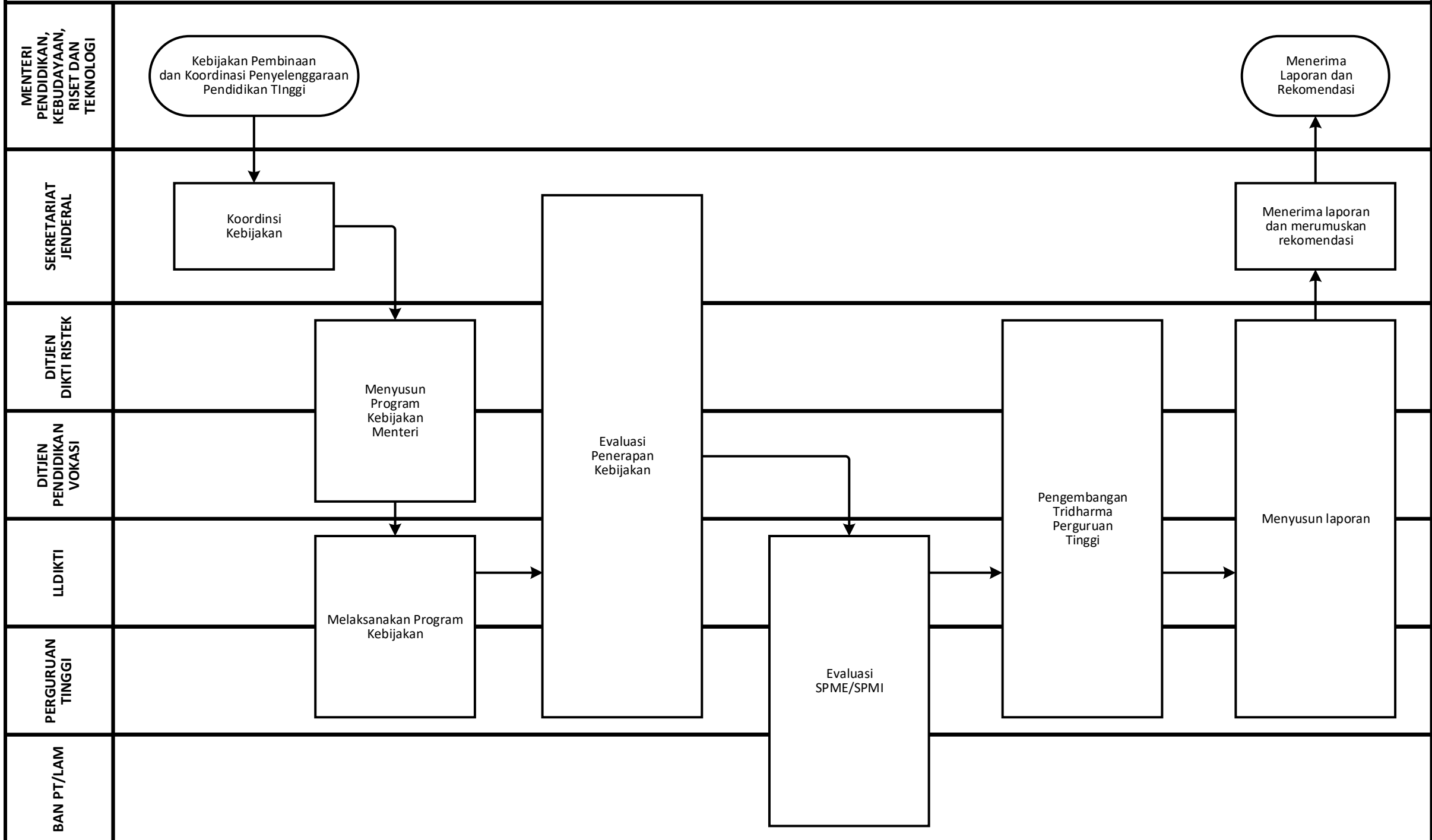

PDK-02.04.CFM. 02 Pengelolaan dan Pengembangan Sistem Perbukuan Nasional (Buku Umum)

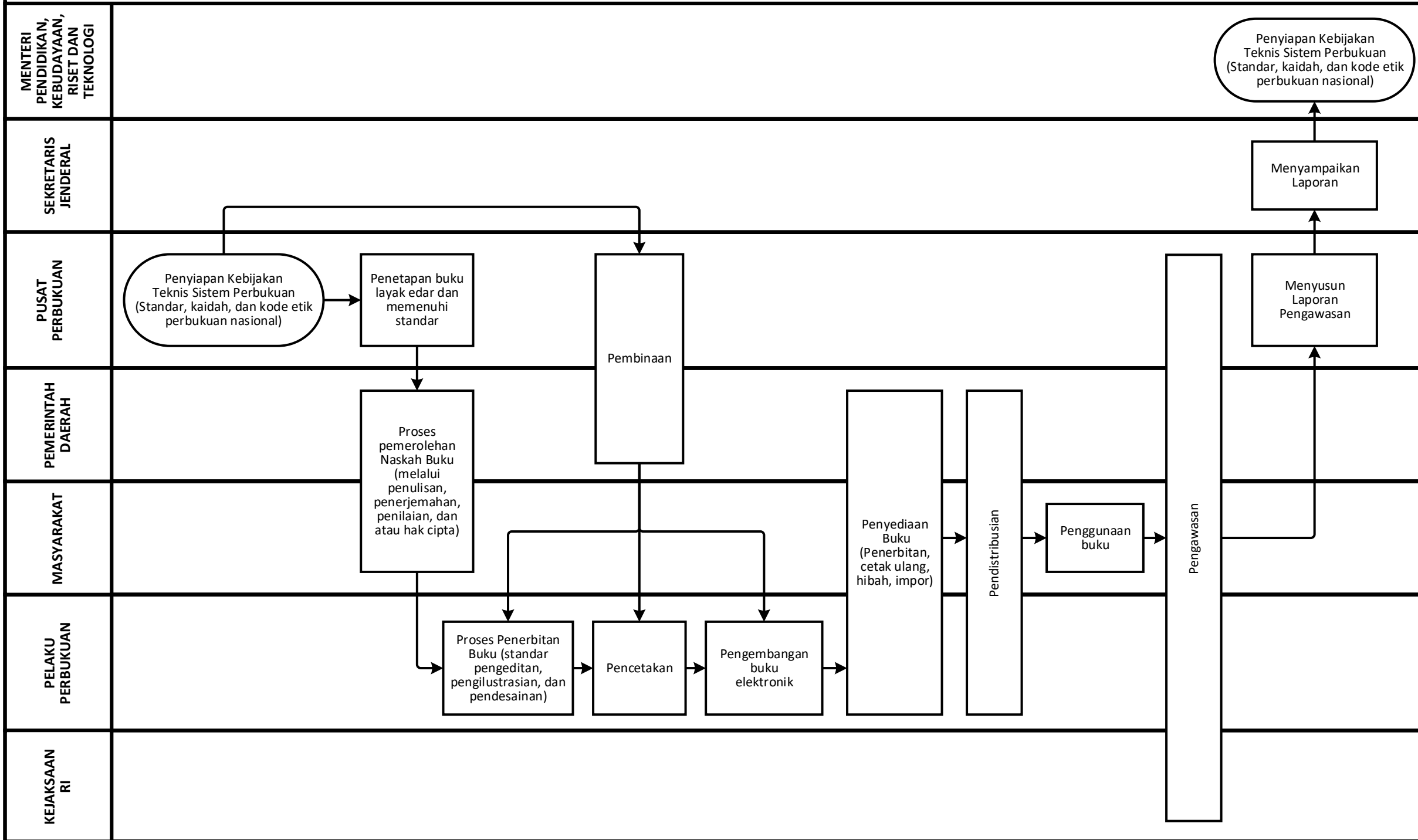

PDK-02.05.CFM. 01 Pengelolaan Pemajuan Kebudayaan

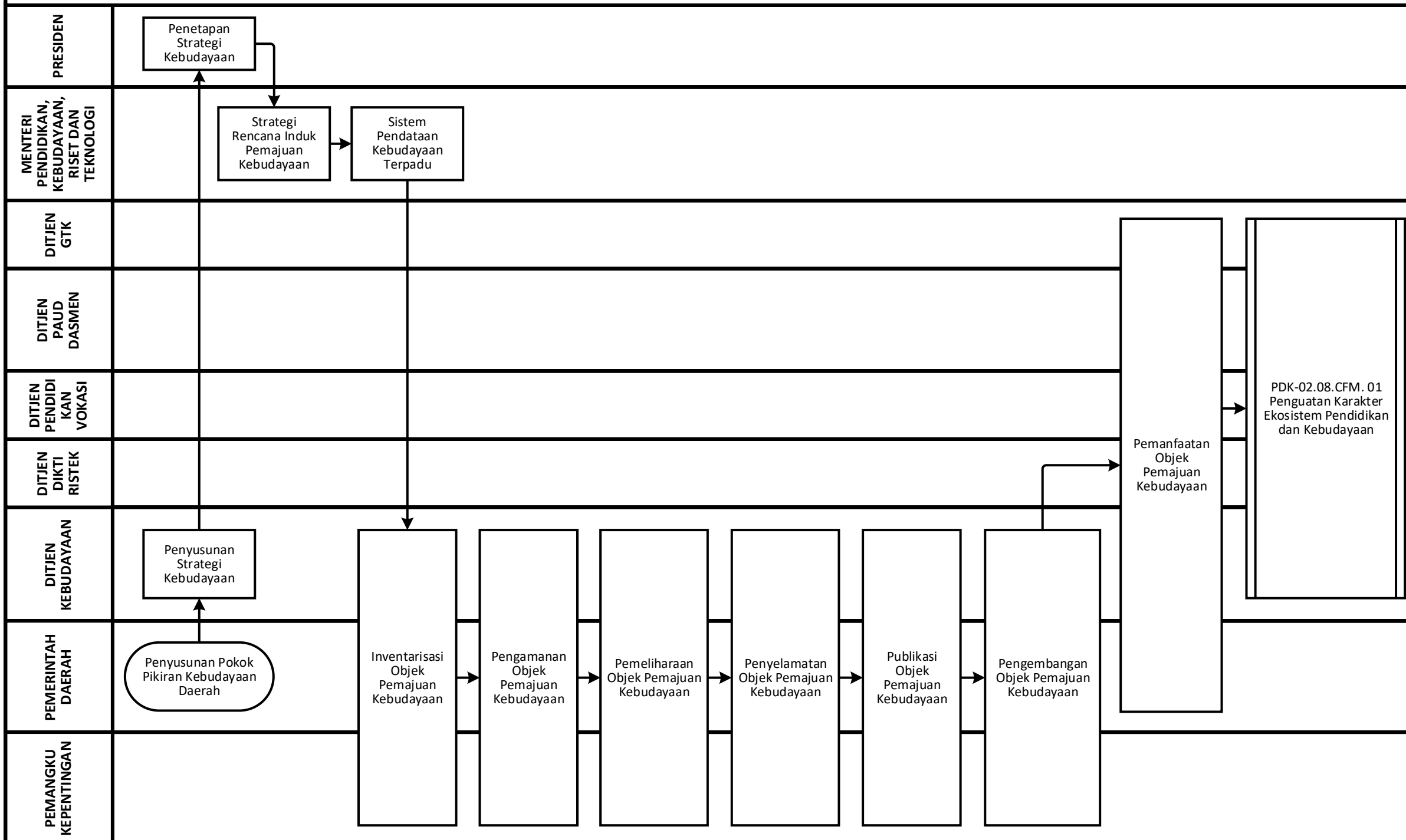

PDK-02.05. CFM. 02 Pelestarian Cagar Budaya (melalui Registrasi Cagar Budaya Peringkat Nasional)

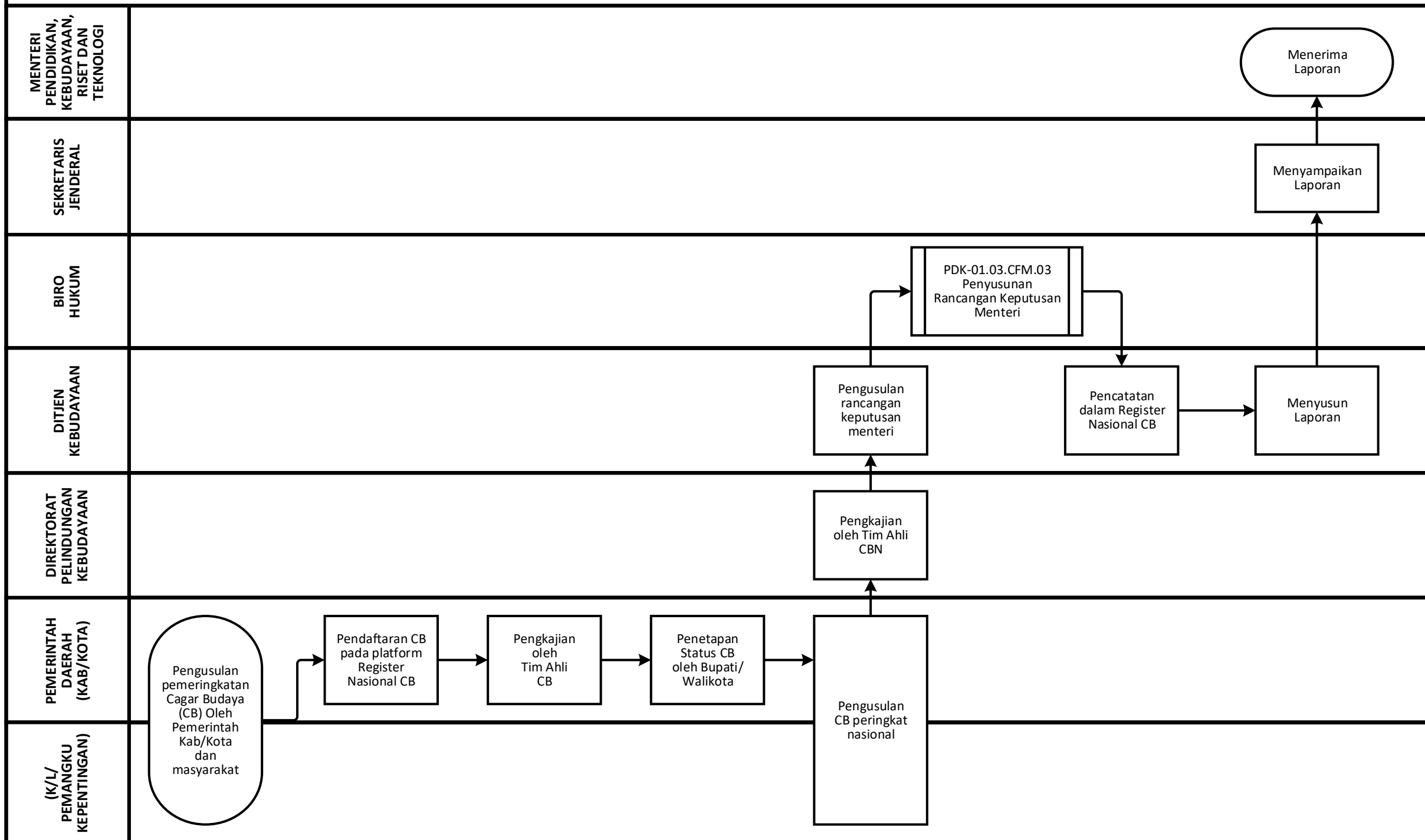

PKD-02.06.CFM. 01 Pengembangan, Pembinaan dan Pelindungan Bahasa (PPPB)

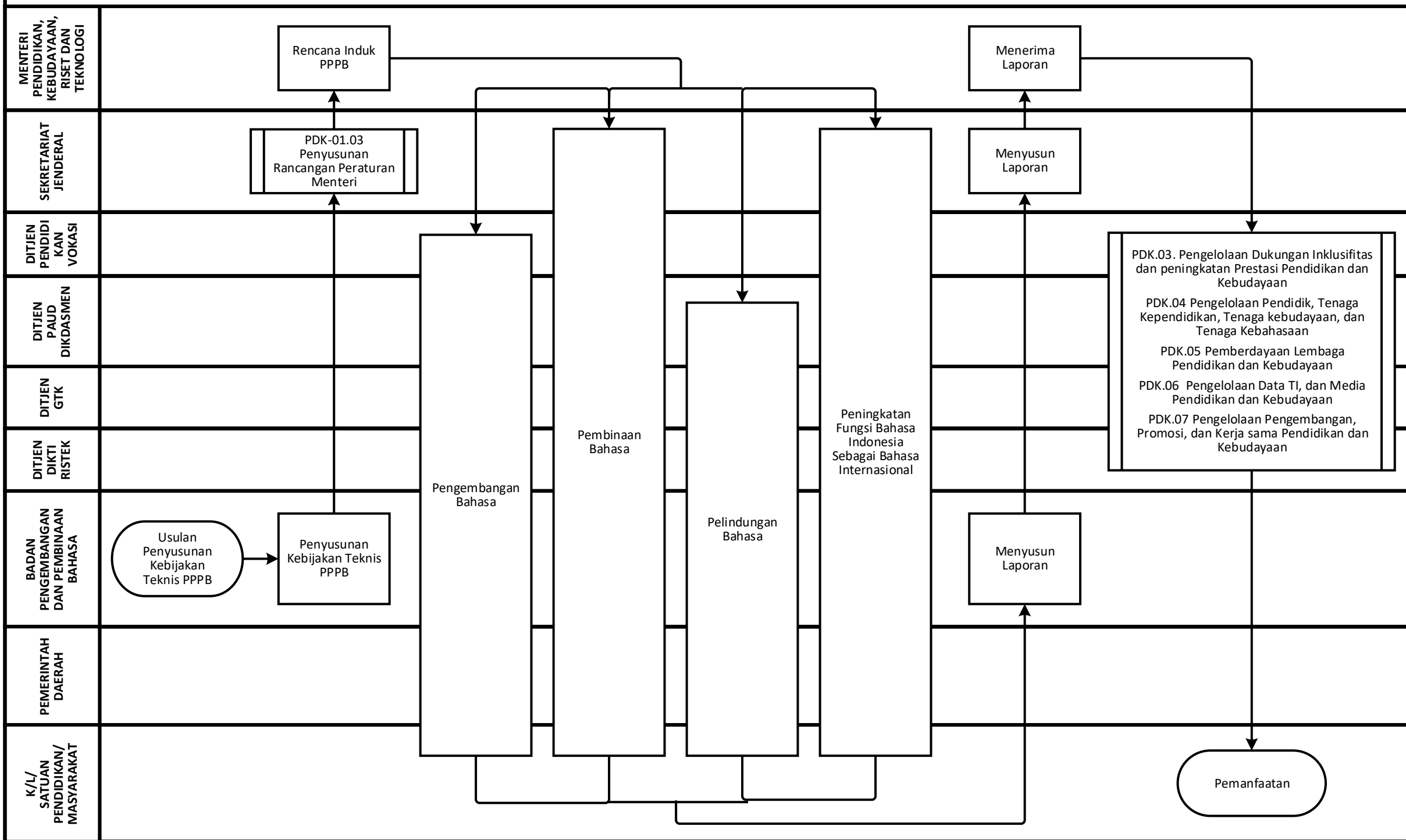

PDK-02.06.CFM. 02 Pengembangan, Pembinaan dan Pelindungan Sastra (PPPS)

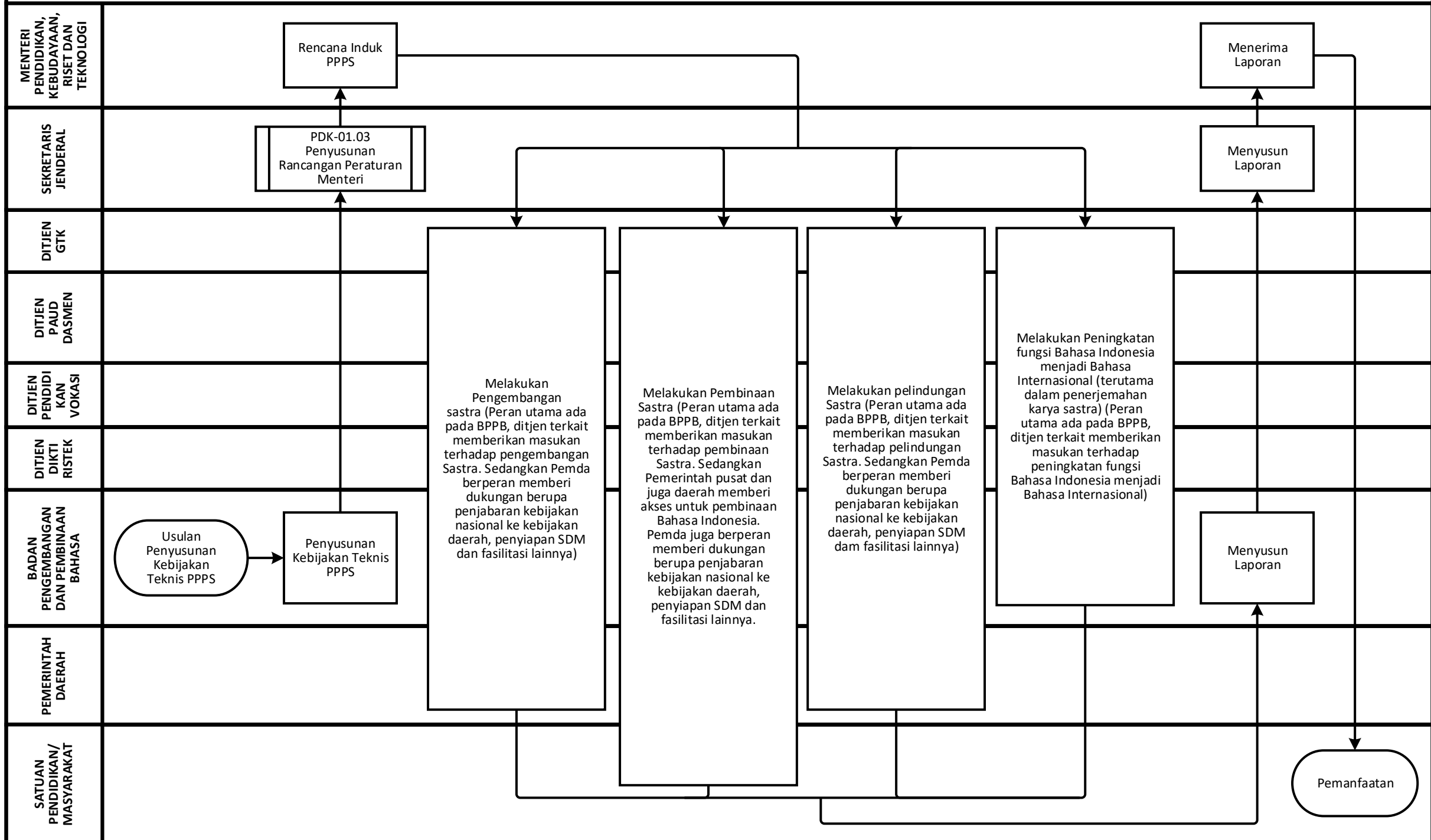

PDK-02.07. CFM. 01. Pengelolaan Penilaian (Asesmen) dan Evaluasi Pendidikan

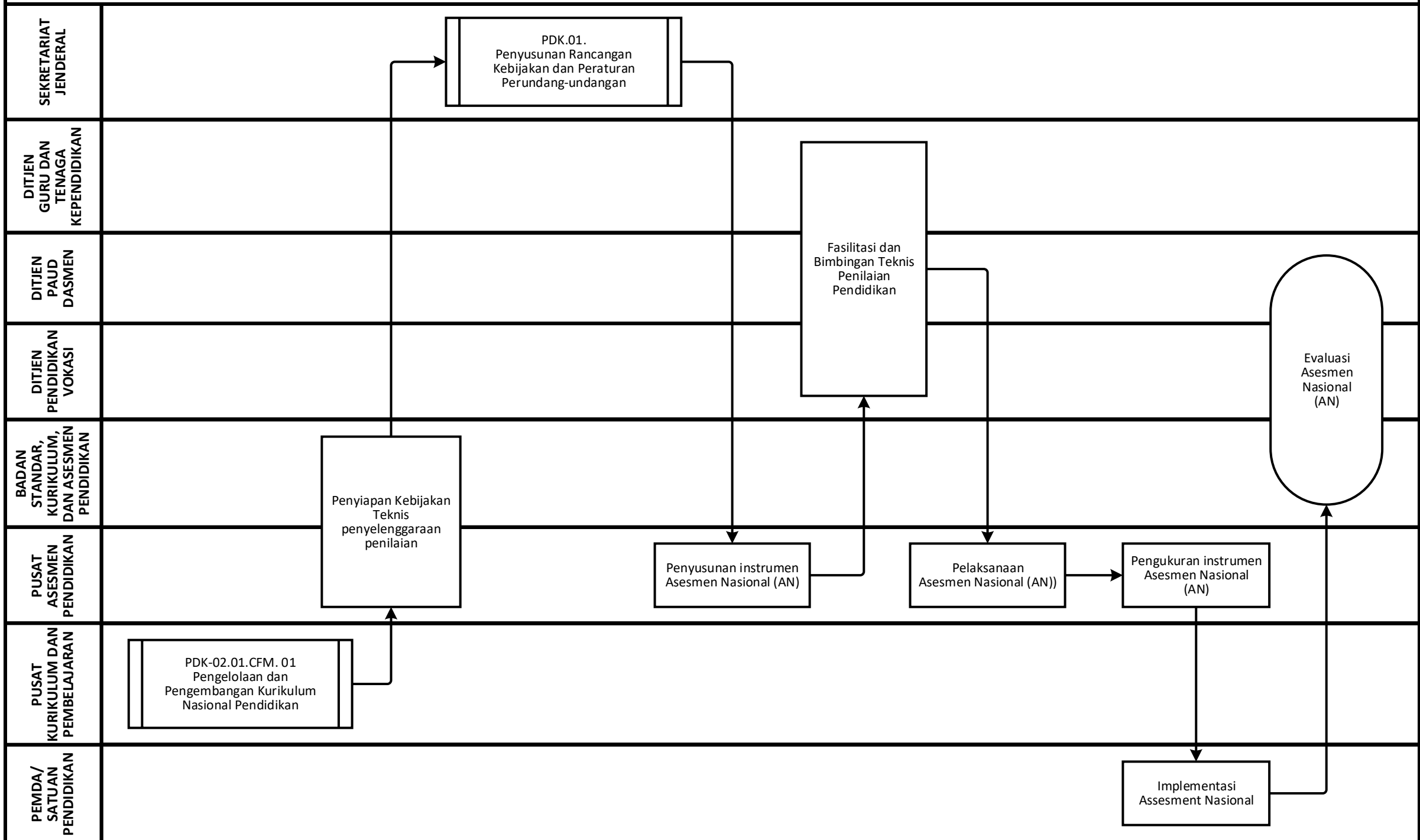

Kode Proses	Peta Proses Bisnis	Kode Subproses	Peta Subproses	Kode Peta Lintas Fungsi	Peta Lintas Fungsi
PDK-03	Pengelolaan Dukungan Inklusifitas Penyelenggaraan dan Peningkatan Prestasi Pendidikan dan Kebudayaan	PDK-03.01	Pengelolaan Dukungan Penerimaan Peserta Didik Baru (Akses Pendidikan)	PDK-03.01.CFM.01	Pengelolaan Dukungan Penerimaan Peserta Didik Baru (Akses Pendidikan)
		PDK-03.02	Pengelolaan Dukungan Satuan Pendidikan	PDK-03.02.CFM.01	Pengelolaan Dukungan Satuan Pendidikan
		PDK-03.03	Pengelolaan Dukungan Sarana Prasarana dan Pemanfaatan Anggaran Pendidikan dan Kebudayaan	PDK-03.03.CFM.01	Pengelolaan Dukungan Sarana Prasarana dan Pemanfaatan Anggaran Pendidikan dan Kebudayaan
				PDK-03.03. CFM. 02	Pengelolaan Dukungan Pembiayaan Pendidikan - PIP
				PDK-03.03.CFM.03	Pengelolaan Dukungan Pembiayaan Pendidikan - KIP Kuliah
				PDK-03.03. CFM. 04	Pengelolaan Dukungan Pembiayaan Pendidikan - BPI Puslapdik
				PDK-03.03. CFM. 05	Pengelolaan Dukungan Pembiayaan Pendidikan - Dharmasiswa
				PDK-03.03. CFM. 06	Pengelolaan Dukungan Pembiayaan Pendidikan - Tunjangan/Insentif Bagi Guru, Pendidik Lainnya dan Tenaga Kependidikan
				PDK-03.03. CFM. 07	Pengelolaan Dukungan Pembiayaan Pendidikan - Bantuan Biaya Pendidikan Beasiswa Unggulan
				PDK-03.03. CFM. 08	Pengelolaan Dukungan Pembiayaan Pendidikan - Bantuan Biaya Pendidikan Beasiswa Afirmasi Pendidikan Tinggi (ADik)
PDK-03.04	Pengelolaan Prestasi Pendidikan dan Kebudayaan	PDK-03.04.CFM.01	Pengelolaan Prestasi Pendidikan dan Kebudayaan		

PDK-03

Pengelolaan Dukungan Inklusifitas Penyelenggaraan dan Peningkatan Prestasi Pendidikan dan Kebudayaan

PDK-03.01
Pengelolaan Dukungan Penerimaan
Peserta Didik Baru (Akses Pendidikan)

PDK-03.02
Pengelolaan Dukungan Satuan
Pendidikan

PDK-03.03
Pengelolaan Dukungan Sarana
Prasarana dan Pemanfaatan Anggaran
Pendidikan dan Kebudayaan

PDK-03.04
Pengelolaan Prestasi Pendidikan dan
Kebudayaan

PDK-03.01.CFM. 01 Pengelolaan Dukungan Penerimaan Peserta Didik Baru (Akses Pendidikan)

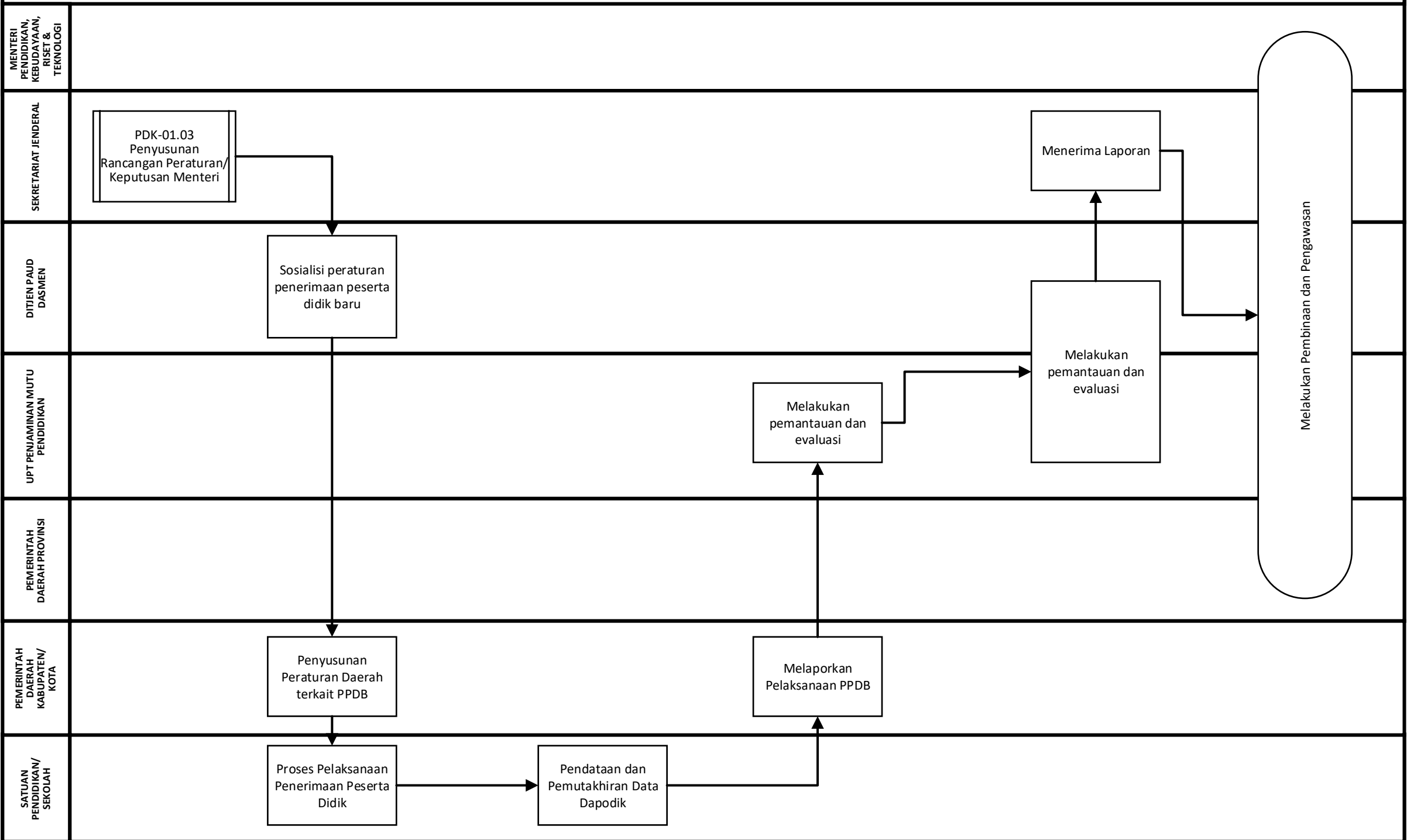

PDK-03.02.CFM. 01 Pengelolaan Dukungan Satuan Pendidikan

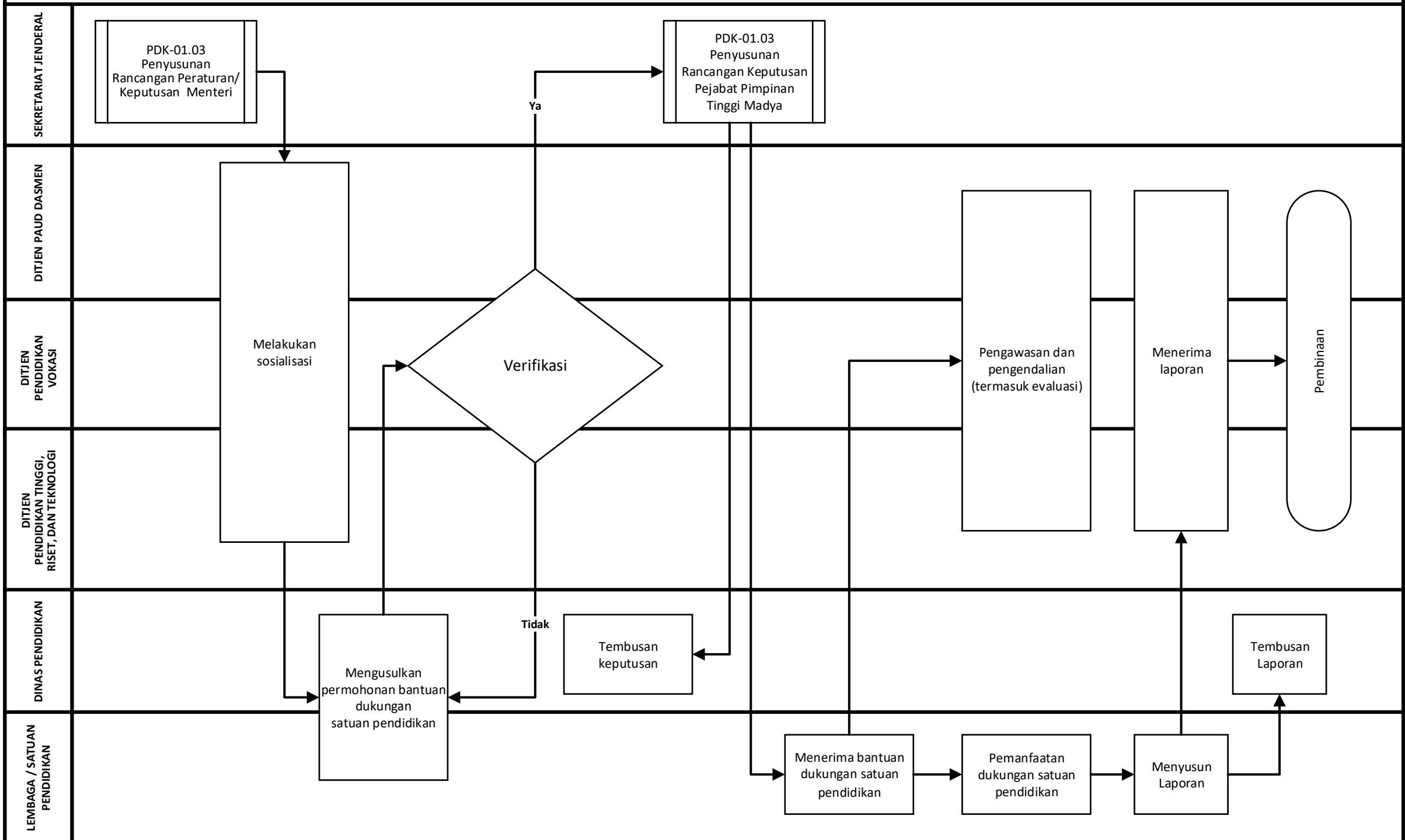

PDK-03.03. CFM. 01 Pengelolaan Dukungan Sarana Prasarana dan Pemanfaatan Anggaran Pendidikan dan Kebudayaan

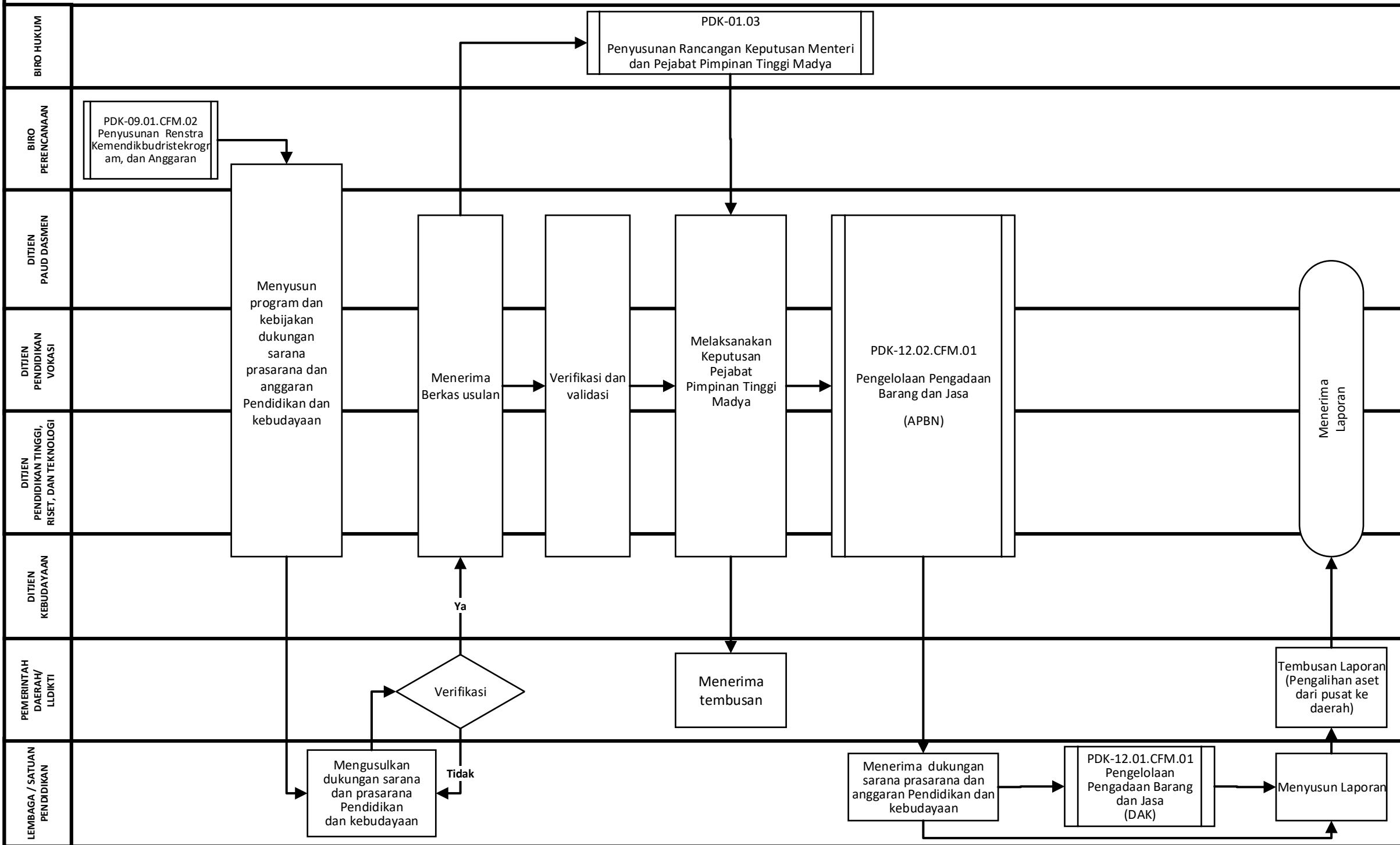

PDK-03.03. CFM. 02 Pengelolaan Dukungan Pembiayaan Pendidikan – Program Indonesia Pintar (PIP)

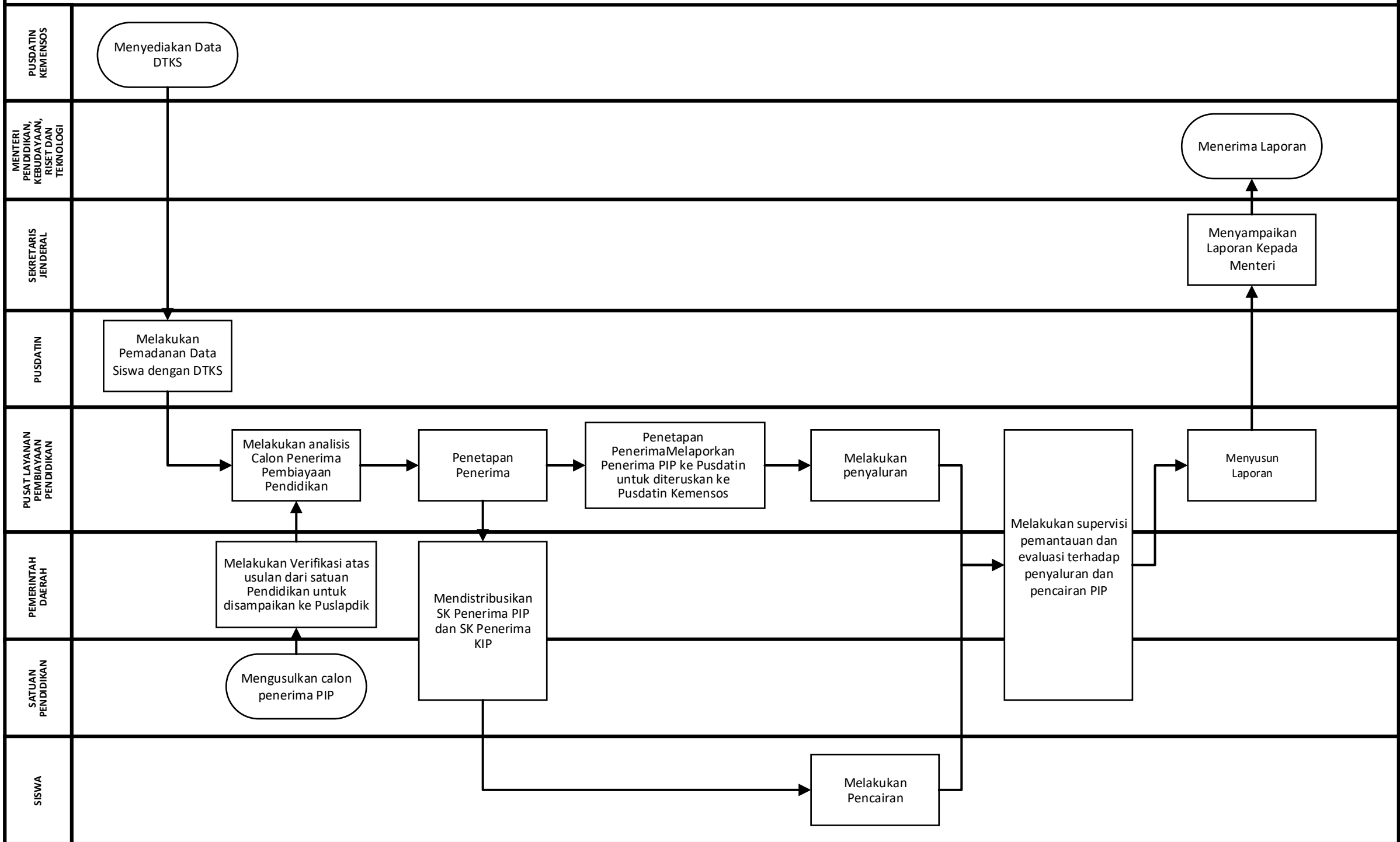

PKD-03.03. CFM. 03 Pengelolaan Dukungan Pembiayaan Pendidikan – Kartu Indonesia Pintar Kuliah (KIP Kuliah)

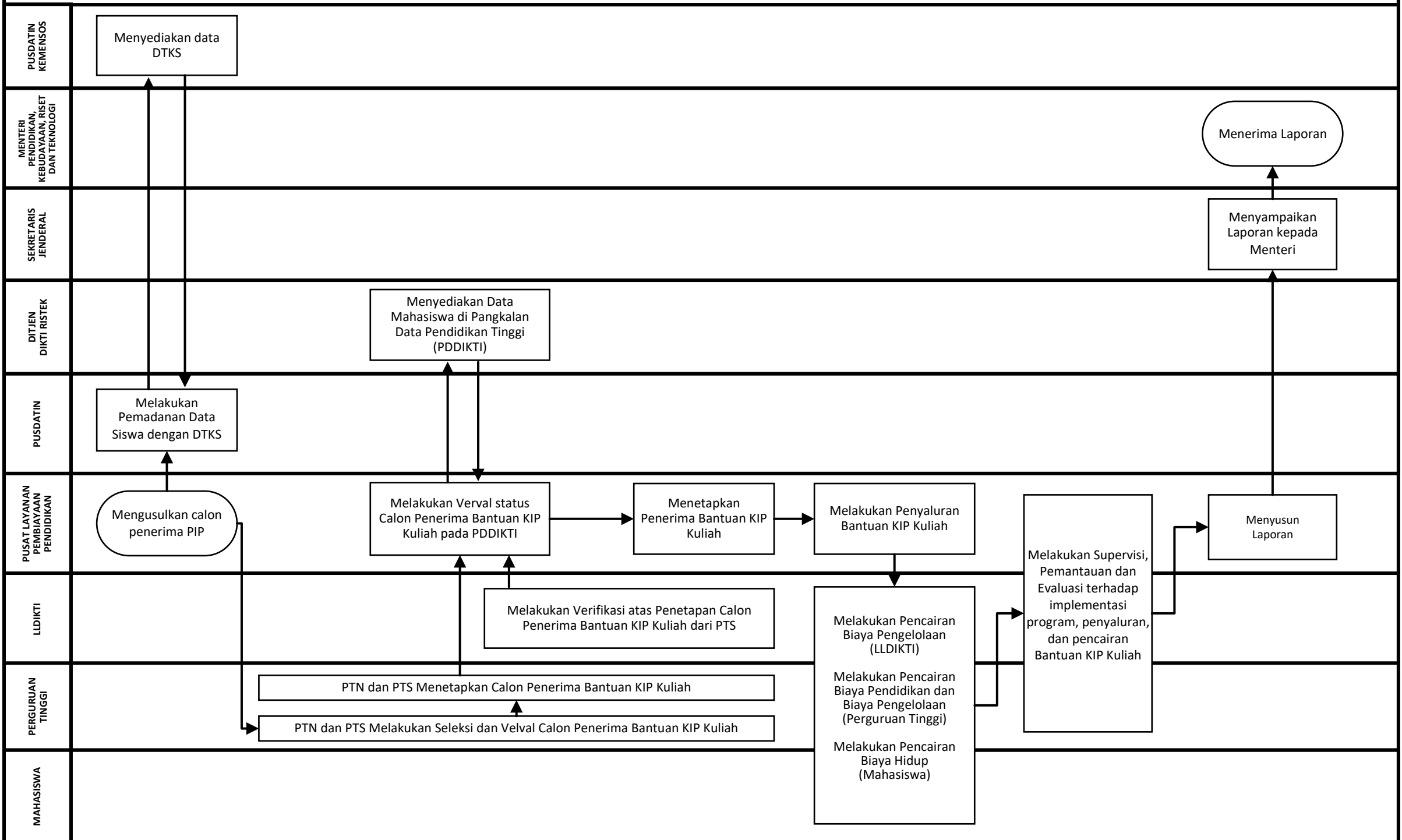

PDK-03.03. CFM. 04 Pengelolaan Dukungan Pembiayaan Pendidikan – Beasiswa Pendidikan Indonesia

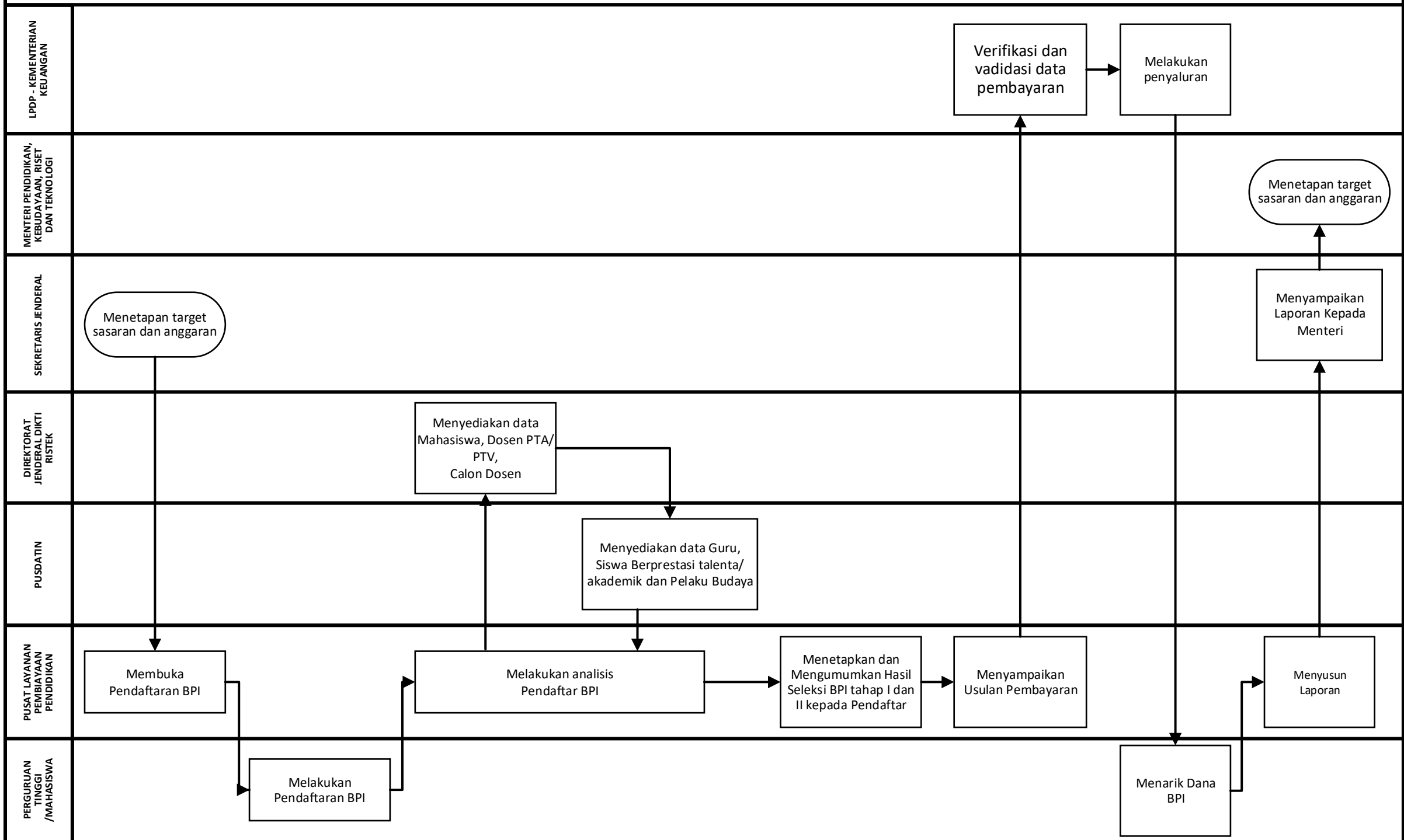

PDK-03.03. CFM. 05 Pengelolaan Dukungan Pembiayaan Pendidikan – Bantuan Biaya Pendidikan Dharmasiswa

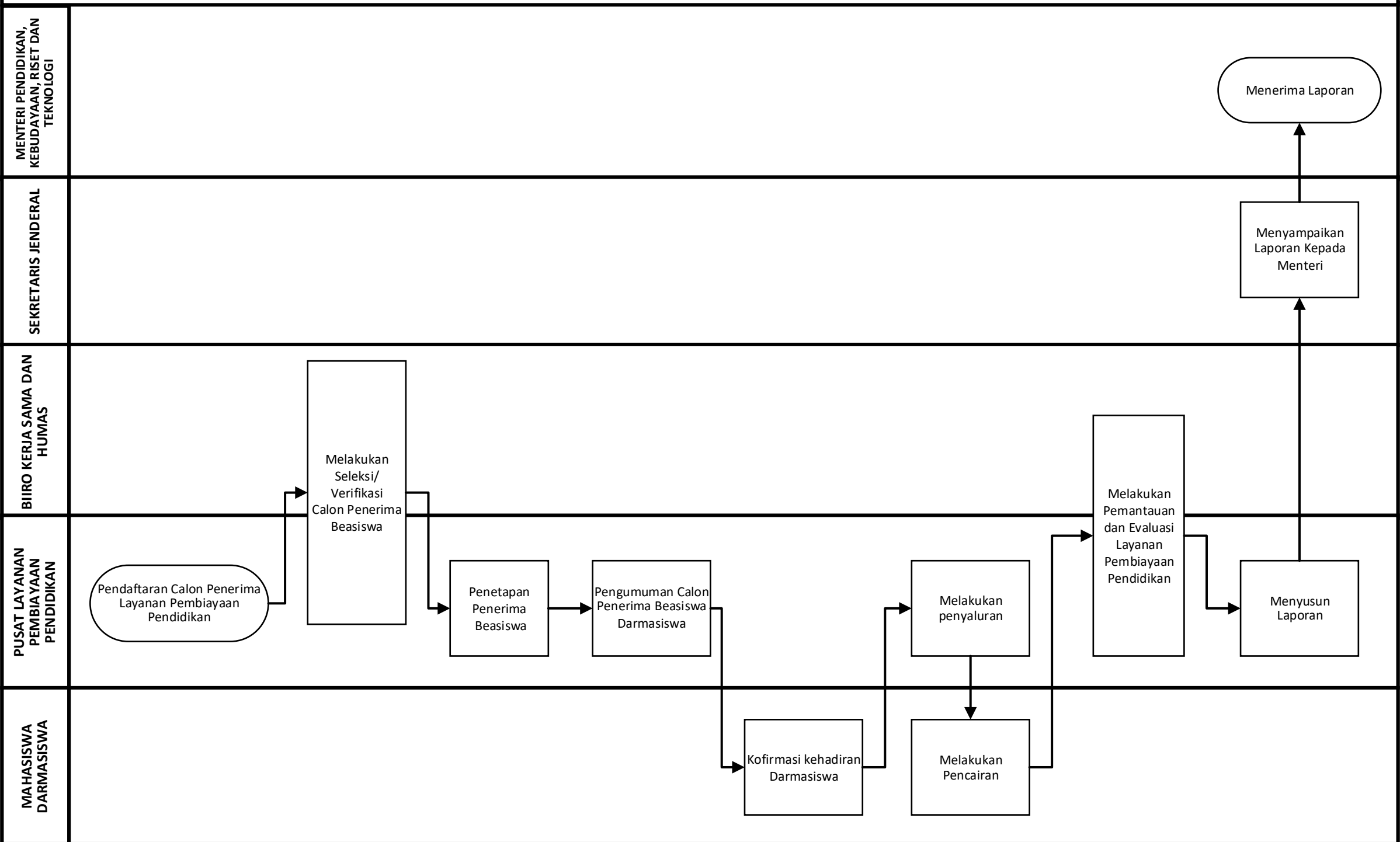

PDK-03.03. CFM. 06 Pengelolaan Dukungan Pembiayaan Pendidikan – Tunjangan/Insentif Bagi Guru, Pendidik Lainnya dan Tenaga Kependidikan

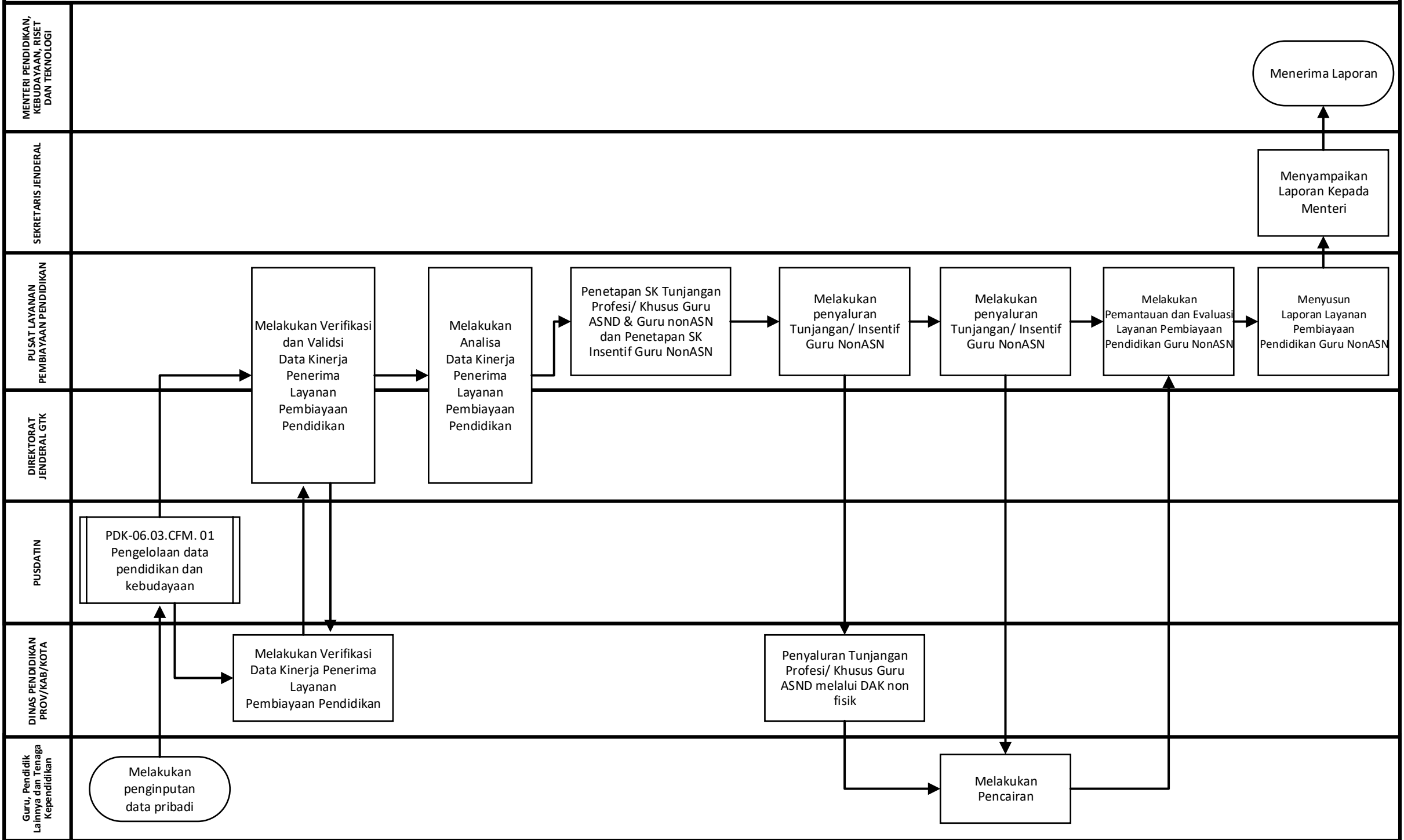

PDK-03.03. CFM. 07 Pengelolaan Dukungan Pembiayaan Pendidikan – Bantuan Biaya Pendidikan Beasiswa Unggulan

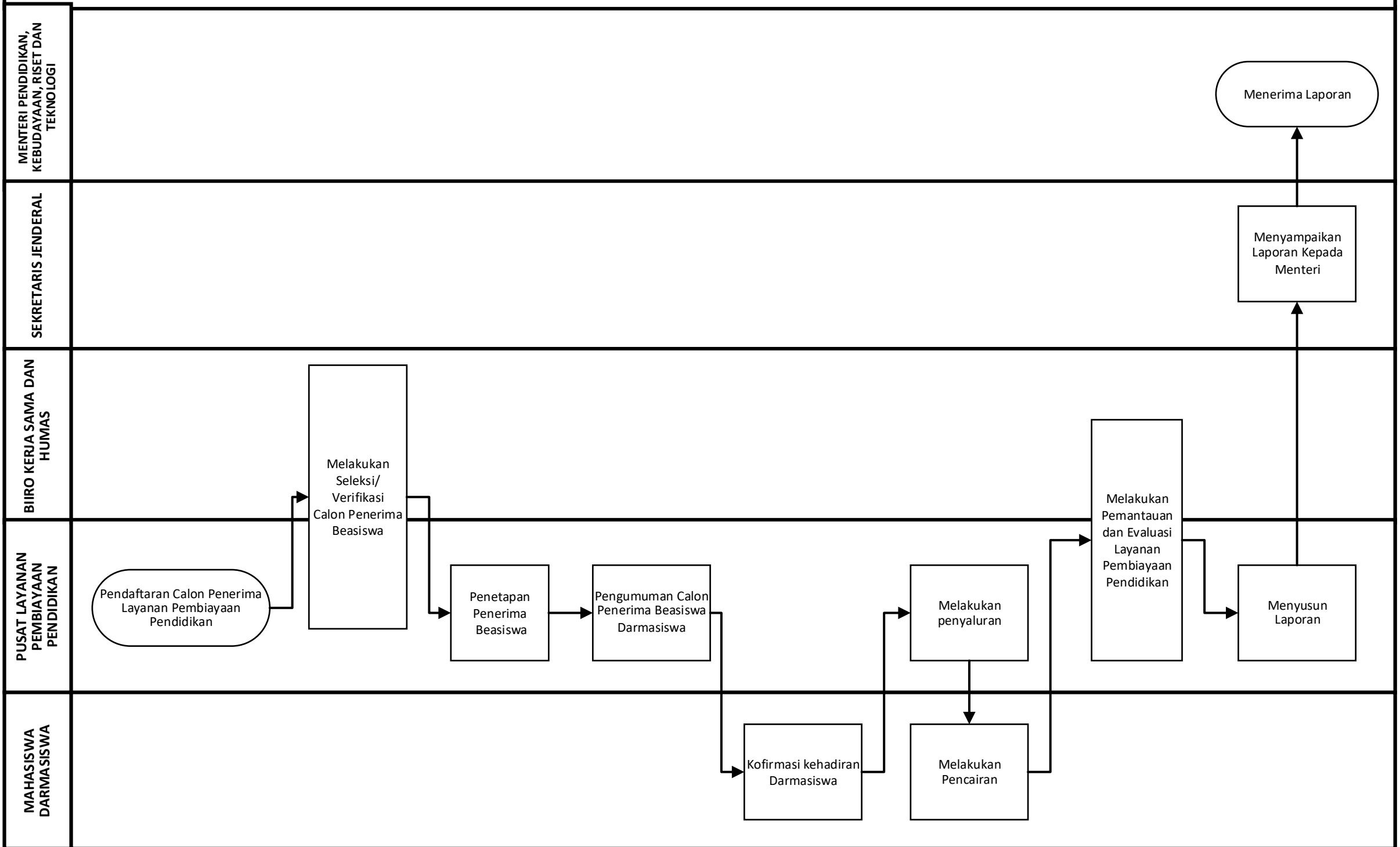

PDK-03.03.CFM.08 Pengelolaan Dukungan Pembiayaan Pendidikan – Bantuan Biaya Pendidikan Beasiswa Afirmasi Pendidikan Tinggi (ADik)

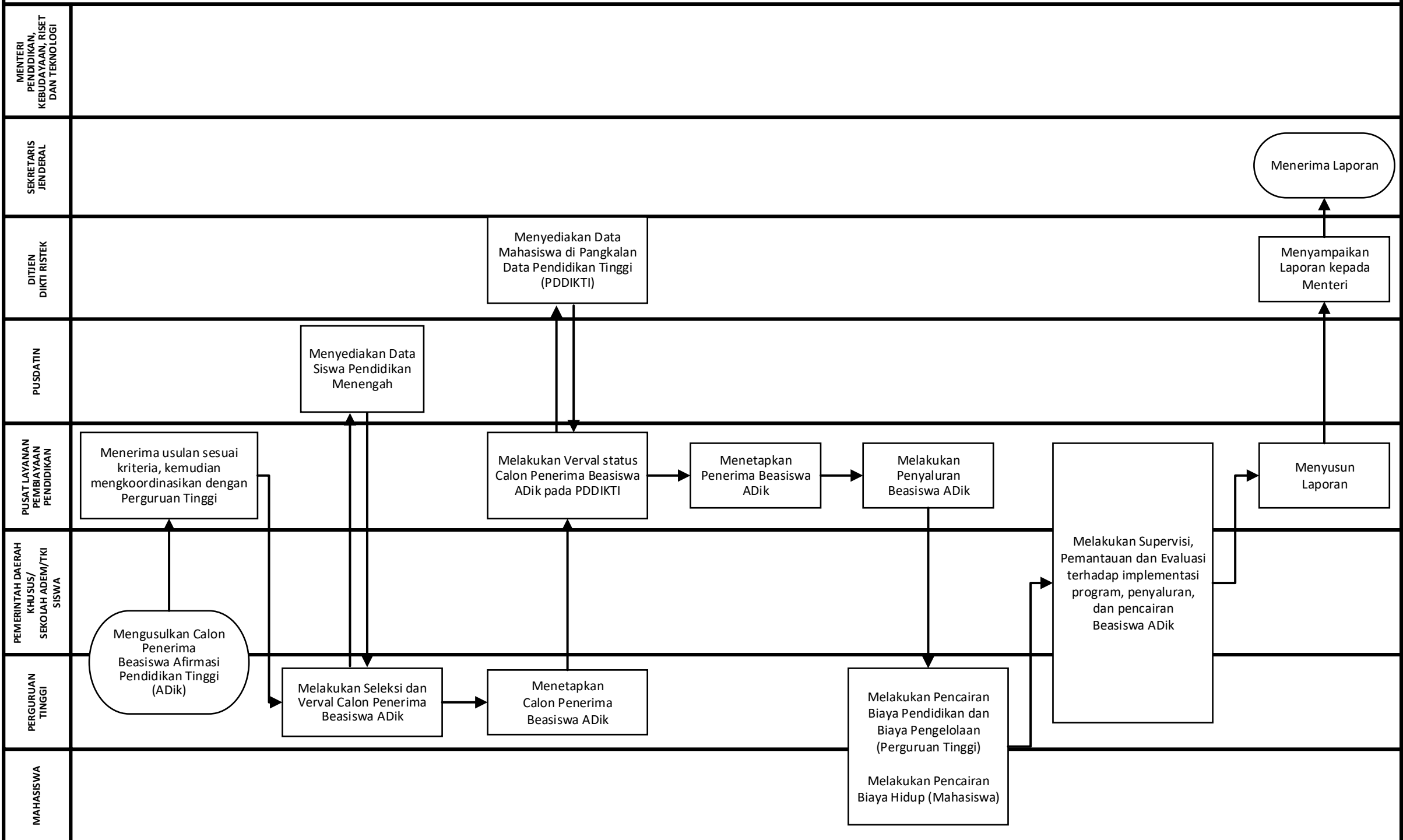

Kode Proses	Peta Proses Bisnis	Kode Subproses	Peta Subproses	Kode Peta Lintas Fungsi	Peta Lintas Fungsi
PDK-04	Pengelolaan Pendidik, Tenaga Kependidikan, Tenaga Kebudayaan, dan Tenaga Kebahasaan	PDK-04.01	Pengelolaan Kapasitas dan Kompetensi Pendidik, Tenaga Kependidikan, Tenaga Kebudayaan, dan Tenaga Kebahasaan	PDK-04.01.CFM.01	Pengelolaan Kapasitas dan Kompetensi Pendidik, Tenaga Kependidikan, Tenaga Kebudayaan, dan Tenaga Kebahasaan
		PDK-04.02	Pengelolaan Penempatan dan Redistribusi Pendidik dan Tenaga Kependidikan, Tenaga Kebudayaan, dan Tenaga Kebahasaan	PDK-04.02.CFM.01	Pengelolaan Penempatan dan Redistribusi Guru dan Tenaga Kependidikan Tenaga Kebudayaan dan Tenaga Kebahasaan
				PDK-04.02.CFM.02	Pengelolaan Penempatan dan Redistribusi Dosen dan Tenaga Kependidikan Tenaga Kebudayaan dan Tenaga Kebahasaan
PDK-04.03	Pengelolaan Performa Pendidik, Tenaga Kependidikan, Tenaga Kebudayaan, dan Tenaga Kebahasaan	PDK-04.03.CFM.01	Pengelolaan Performa Pendidik, Tenaga Kependidikan dan Tenaga Kebudayaan dan Tenaga Kebahasaan		

PDK-04

Pengelolaan Pendidik, Tenaga Kependidikan, Tenaga Kebudayaan, dan Tenaga Kebahasaan

PDK-04.01

Pengelolaan Kapasitas dan Kompetensi Pendidik, Tenaga Kependidikan, Tenaga Kebudayaan, dan Tenaga Kebahasaan

PDK-04.02

Pengelolaan Penempatan dan Redistribusi Pendidik dan Tenaga Kependidikan, Tenaga Kebudayaan, dan Tenaga Kebahasaan

PDK-04.03

Pengelolaan Performa Pendidik, Tenaga Kependidikan, Tenaga Kebudayaan, dan Tenaga Kebahasaan

PKD-04.02.CFM. 01 Pengelolaan Penempatan dan Redistribusi Guru dan Tenaga Kependidikan

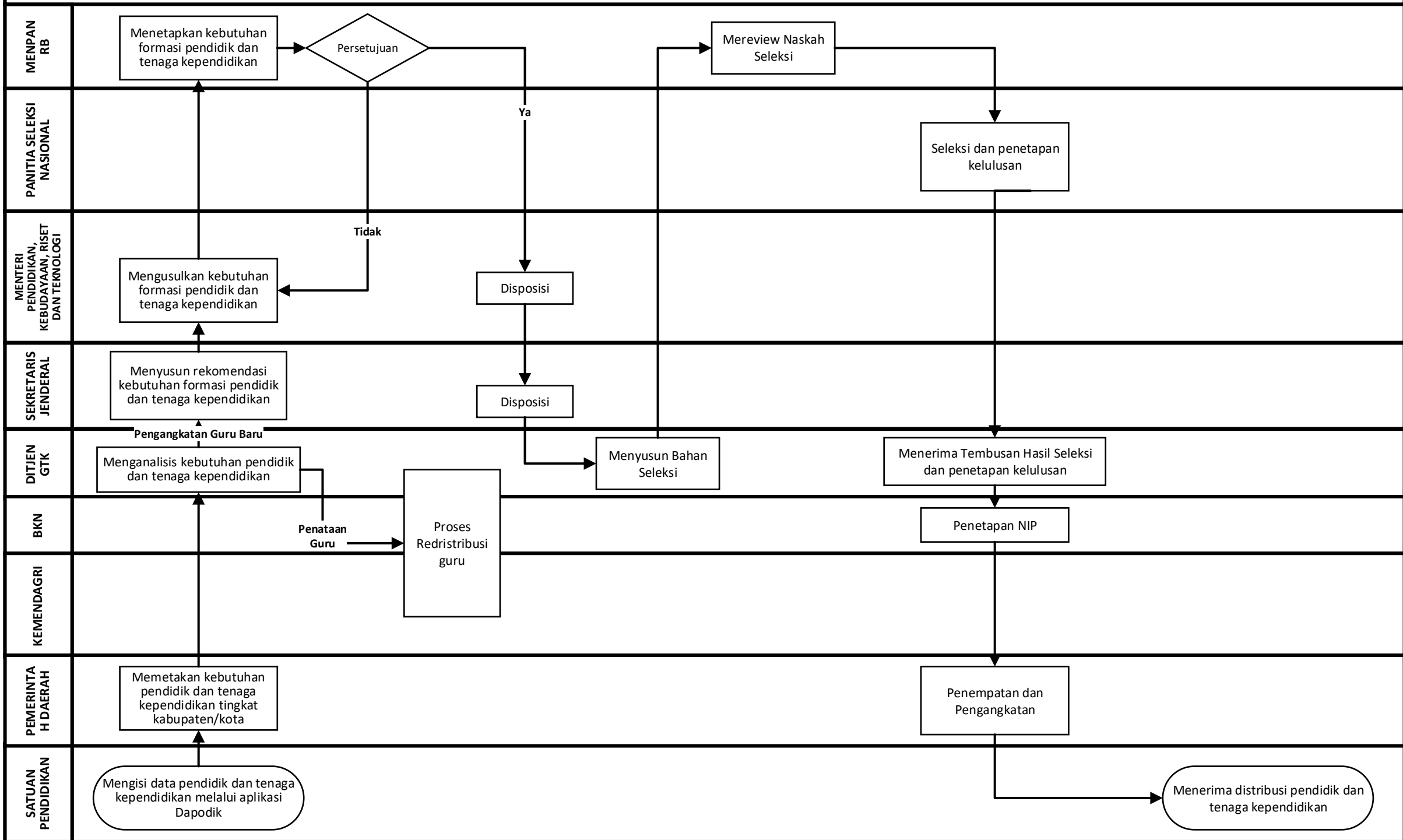

PKD-04.02.CFM. 02 Pengelolaan Penempatan dan Redistribusi Dosen dan Tenaga Kependidikan

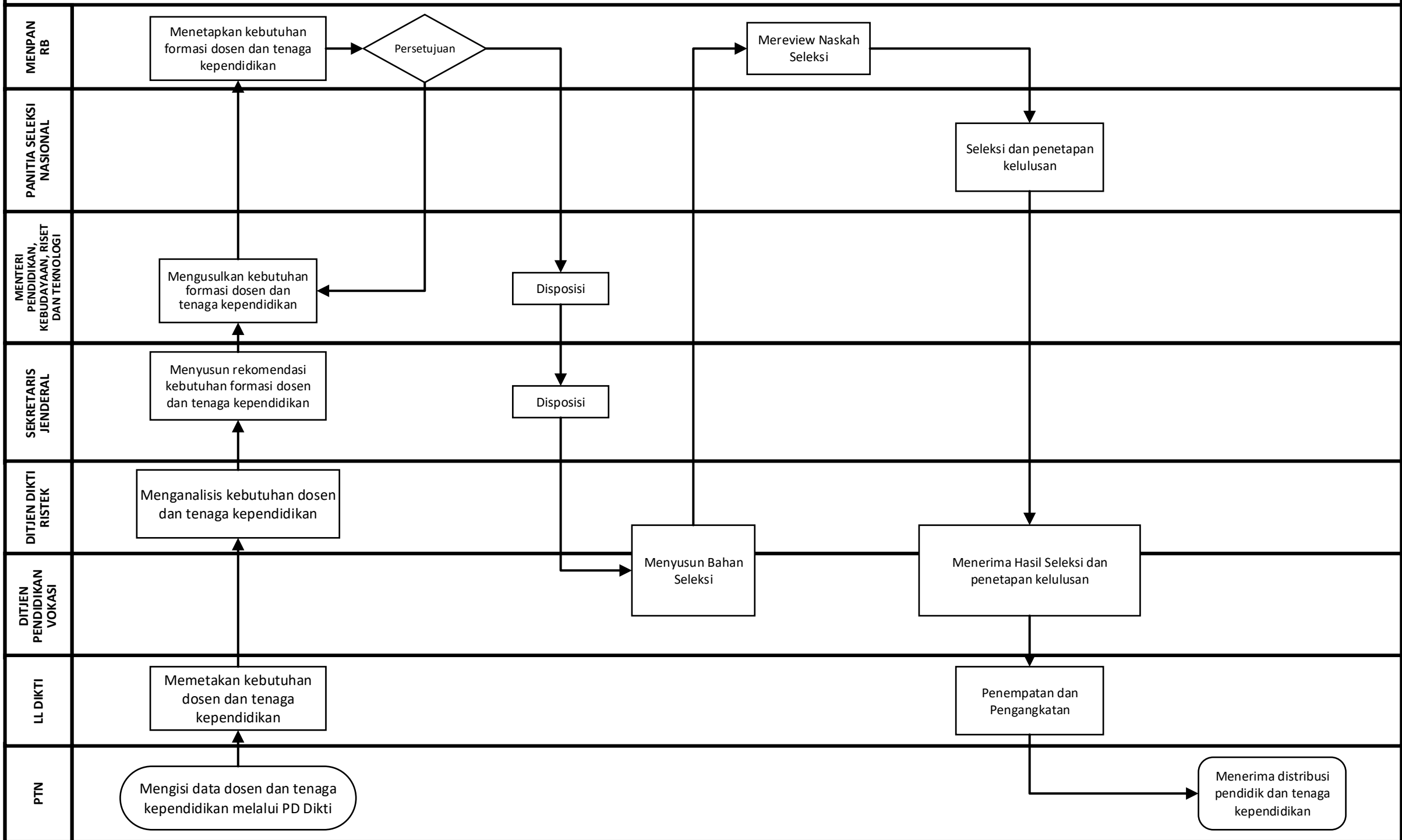

PDK-04.03.CFM. 01 Pengelolaan Performa Pendidik, Tenaga Kependidikan, Tenaga Kebudayaan, dan Tenaga Kebahasaan

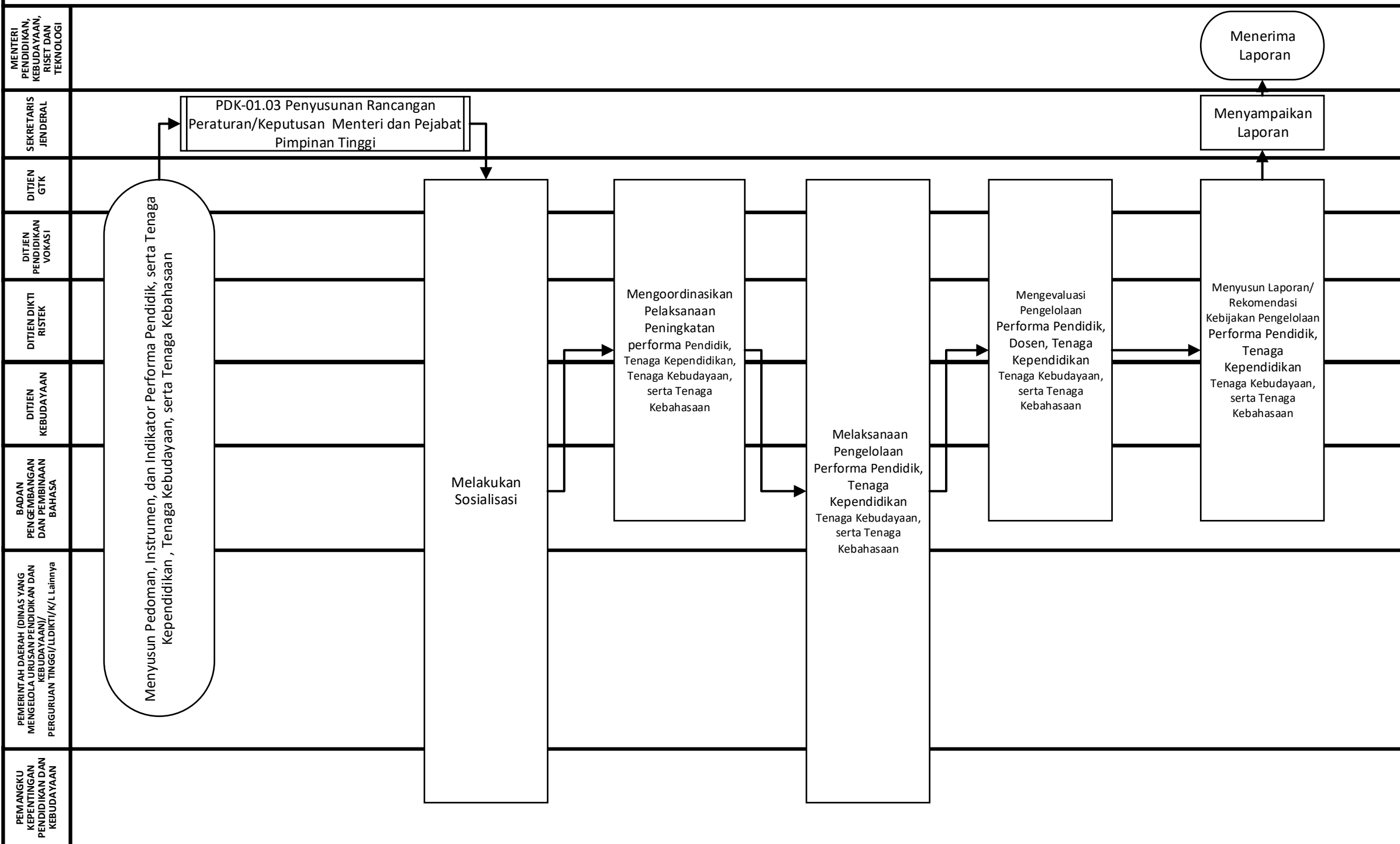

Kode Proses	Peta Proses Bisnis	Kode Subproses	Peta Subproses	Kode Peta Lintas Fungsi	Peta Lintas Fungsi
PDK-05	Pemberdayaan Lembaga Pendidikan dan Kebudayaan	PDK-05.01	Pengelolaan Pusat Keunggulan	PDK-05.01.CFM.01	Pengelolaan SMK Pusat Keunggulan
				PDK-05.01.CFM.02	Pengelolaan Pusat Keunggulan Perguruan Tinggi
		PDK-05.02	Pengelolaan Kelembagaan Perguruan Tinggi	PDK-05.02.CFM.01	Pengelolaan Kelembagaan Perguruan Tinggi Akademik
		PDK-05.03	Pembinaan Pendidikan Formal dan Nonformal serta Lembaga Kebudayaan dan Lembaga Kebahasaan	PDK-05.03.CFM. 01	Pembinaan Pendidikan Formal dan NonFormal serta Lembaga Kebudayaan dan Lembaga Kebahasaan
PDK-05.04	Pengelolaan Pemetaan dan Peningkatan Mutu Satuan Pendidikan	PDK-05.04.CFM.01	Pengelolaan Pemetaan dan Peningkatan Mutu Satuan Pendidikan		

PDK-05

Pemberdayaan Lembaga Pendidikan dan Kebudayaan

PDK-05.01
Pengelolaan Pusat Keunggulan

PDK-05.02
Pengelolaan Kelembagaan Perguruan
Tinggi

PDK-05.03
Pembinaan Pendidikan Formal dan
Nonformal serta Lembaga Kebudayaan
dan Lembaga Kebahasaan

PDK-05.04
Pengelolaan Pemetaan dan
Peningkatan Mutu Satuan Pendidikan

PDK-05.01.CFM. 01 Pengelolaan SMK Pusat Keunggulan

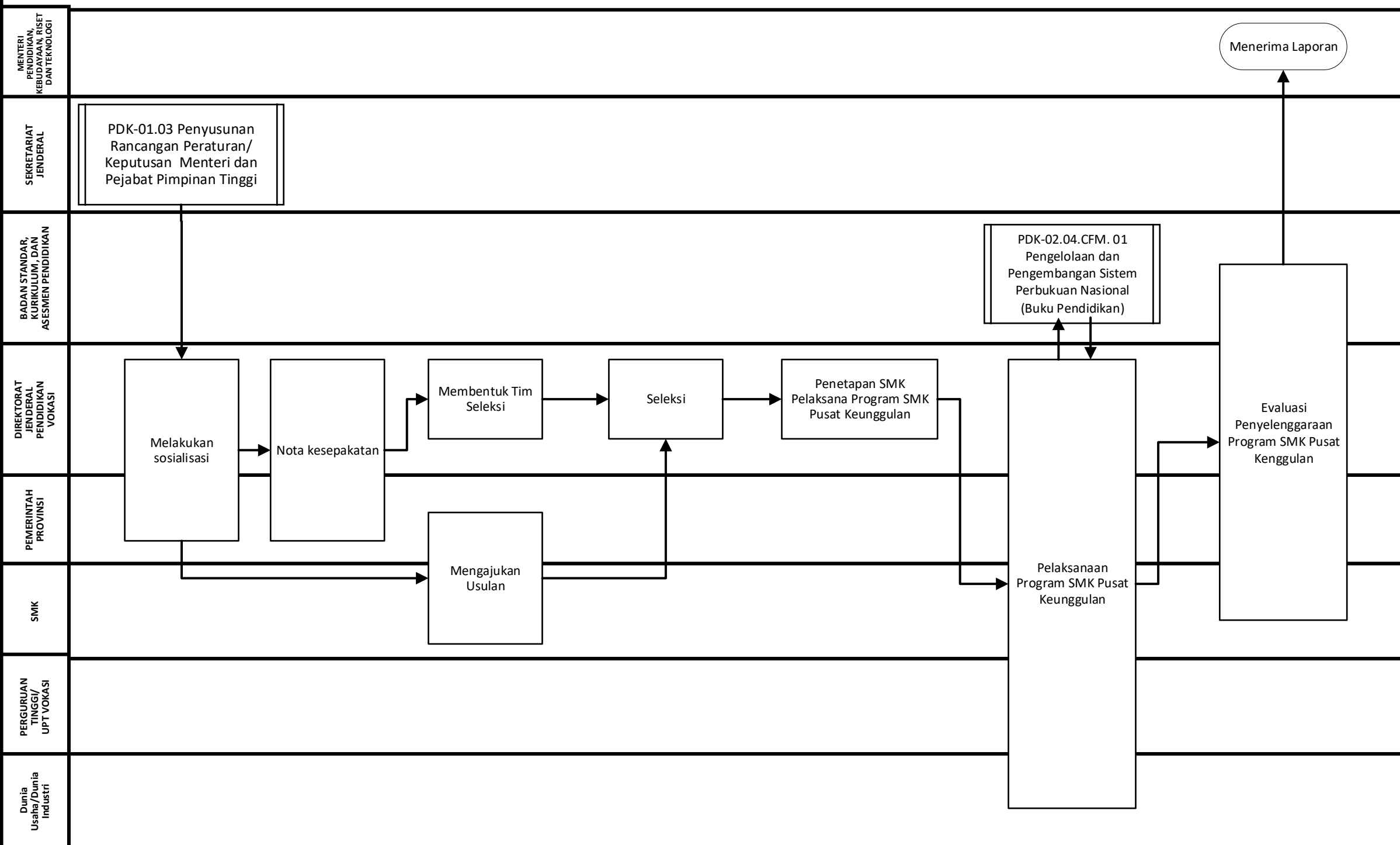

PDK-05.01.CFM. 02 Pengelolaan Pusat Keunggulan Perguruan Tinggi

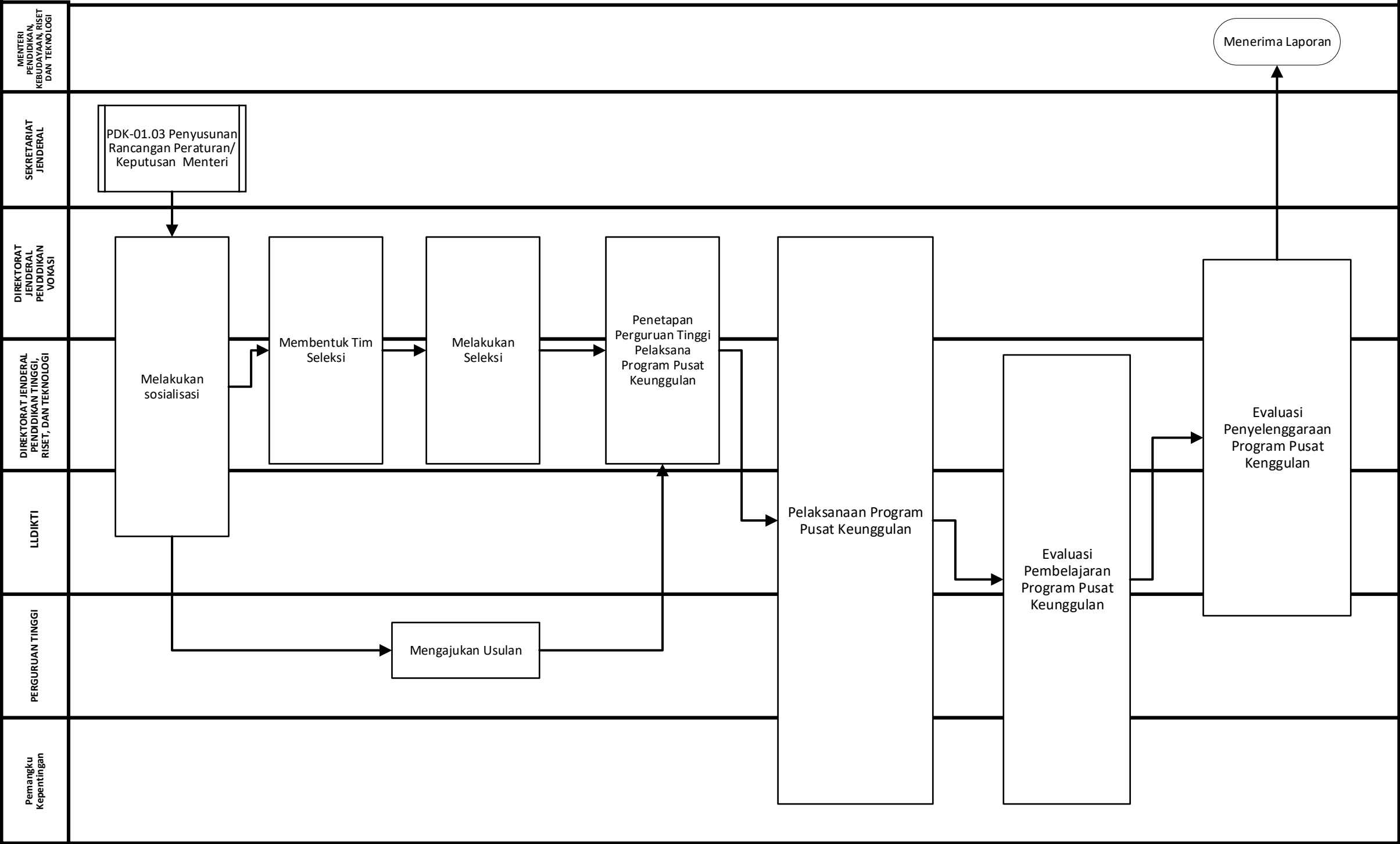

PDK-05.02.CFM. 01 Pengelolaan Kelembagaan Perguruan Tinggi Akademik

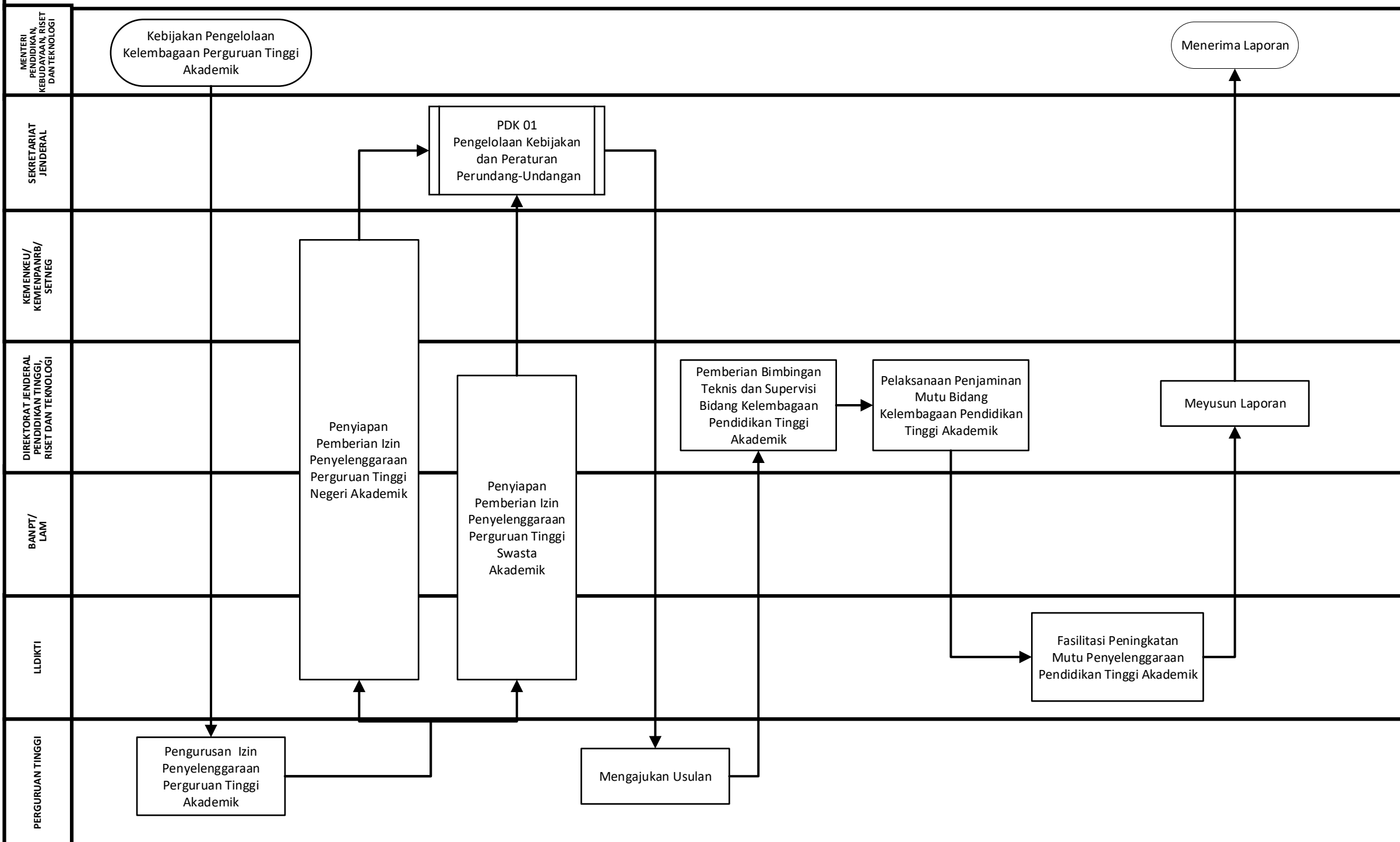

PDK-05.04.CFM. 01 Pengelolaan Pemetaan dan Peningkatan Mutu Satuan Pendidikan

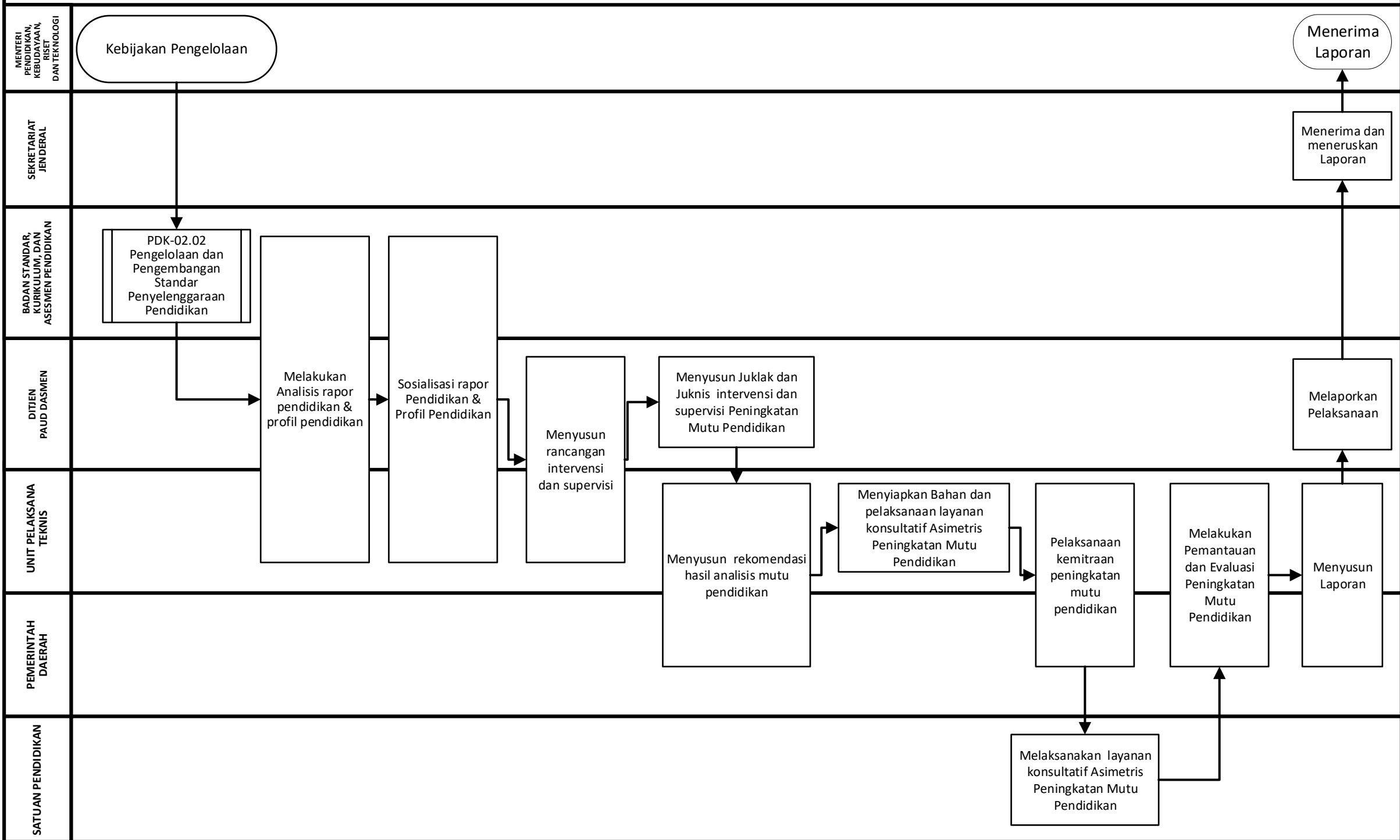

Kode Proses	Peta Proses Bisnis	Kode Subproses	Peta Subproses	Kode Peta Lintas Fungsi	Peta Lintas Fungsi
PDK-06	Pengelolaan Data, Teknologi Informasi, dan Media Pendidikan dan Kebudayaan	PDK-06.01	Tata Kelola TIK	PDK-06.01.CFM.01	Tata Kelola TIK
		PDK-06.02	Pengelolaan Infrastruktur, Platform, dan Layanan TIK Pendidikan dan Kebudayaan	PDK-06.02.CFM.01	Pengelolaan TIK Semi Terpusat - Aplikasi Prioritas
				PDK-06.02.CFM.02	Pengelolaan TIK Semi Terpusat - Aplikasi Non Prioritas
				PDK-06.02.CFM.03	Pengelolaan TIK semi Terpusat - Infrastruktur Prioritas
				PDK-06.02.CFM.04	Pengelolaan TIK Semi Terpusat - Infrastruktur Non Prioritas
		PDK-06.03	Pengelolaan Data Pendidikan dan Kebudayaan	PDK-06.03.CFM.01	Pengelolaan Data Pendidikan dan Kebudayaan
PDK-06.04	Pengelolaan Media Pendidikan dan Kebudayaan	PDK-06.04.CFM.01	Pengelolaan Media dan Model Pembelajaran Pendidikan dan Kebudayaan		

PDK-06

Pengelolaan Data, Teknologi Informasi, dan Media Pendidikan dan Kebudayaan

PDK-06.01
Tata Kelola TIK

PDK-06.02
Pengelolaan Infrastruktur, Platform, dan
Layanan TIK Pendidikan dan Kebudayaan

PDK-06.03
Pengelolaan Data Pendidikan dan
Kebudayaan

PDK-06.04
Pengelolaan Media Pendidikan dan
Kebudayaan

PDK-06.01.CFM. 01 Tata Kelola TIK

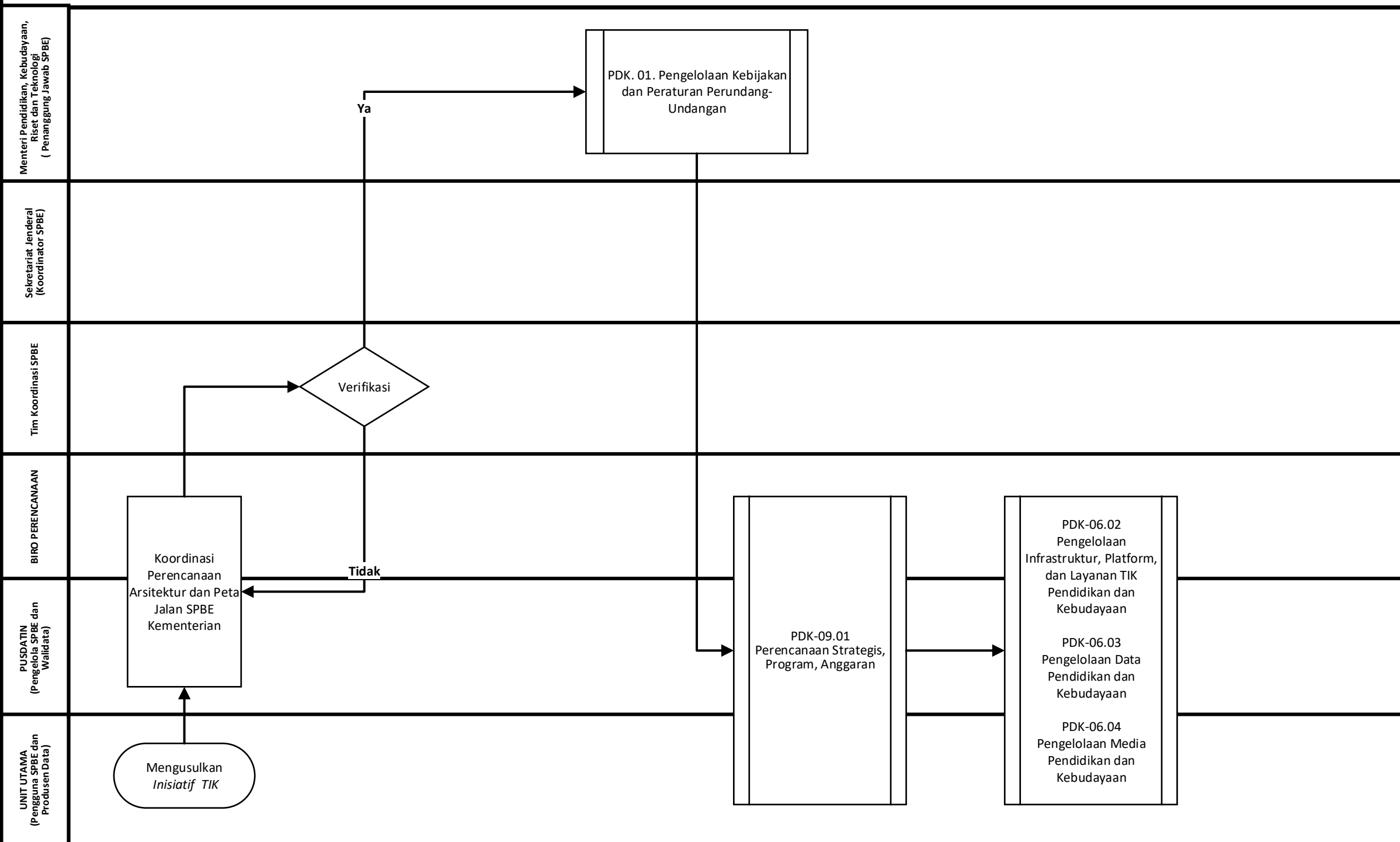

PDK-06.02.CFM. 01 Pengelolaan TIK Semi Terpusat - Aplikasi Prioritas

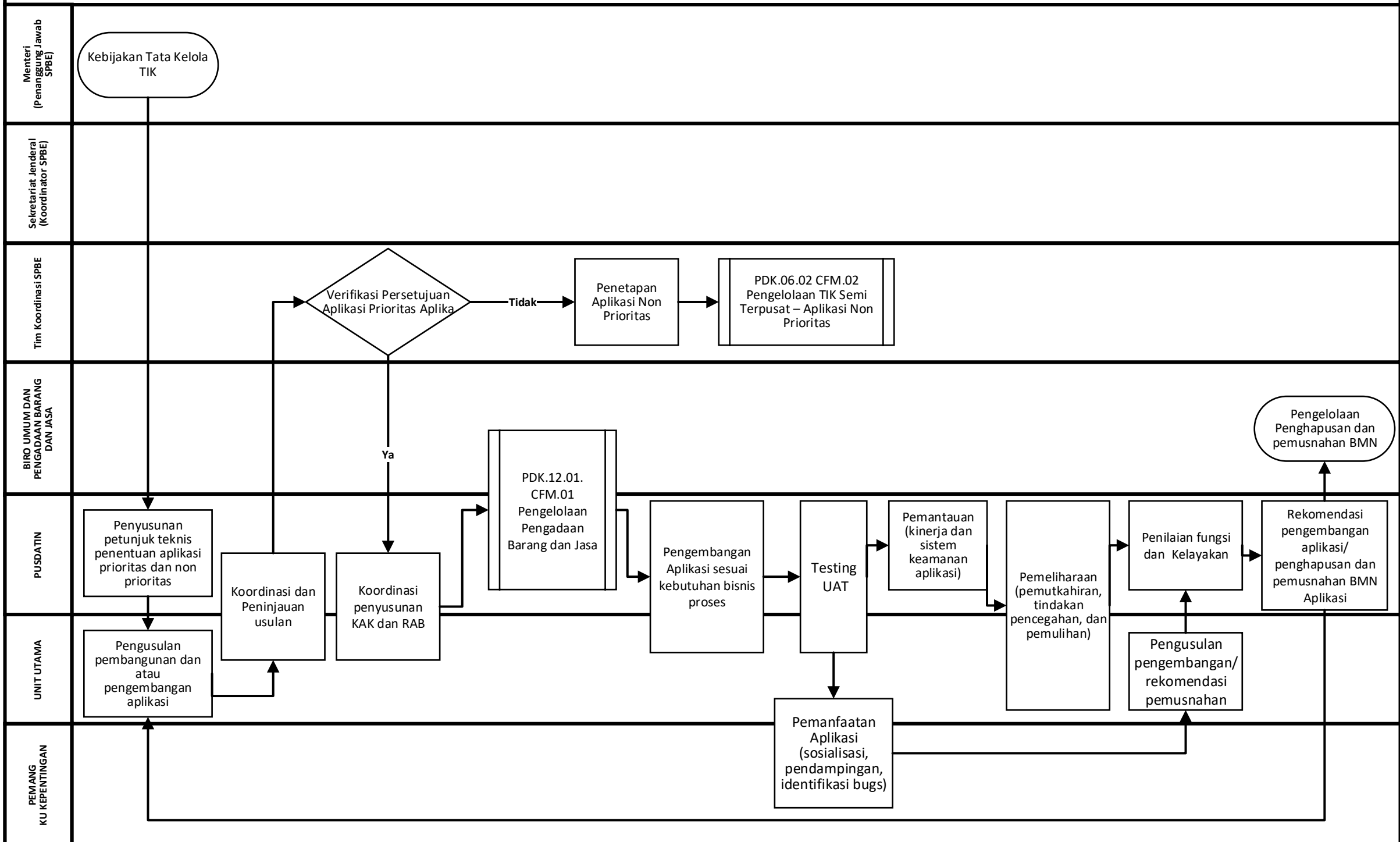

PDK-06.02.CFM. 03 Pengelolaan TIK Semi Terpusat - Infrastruktur Prioritas

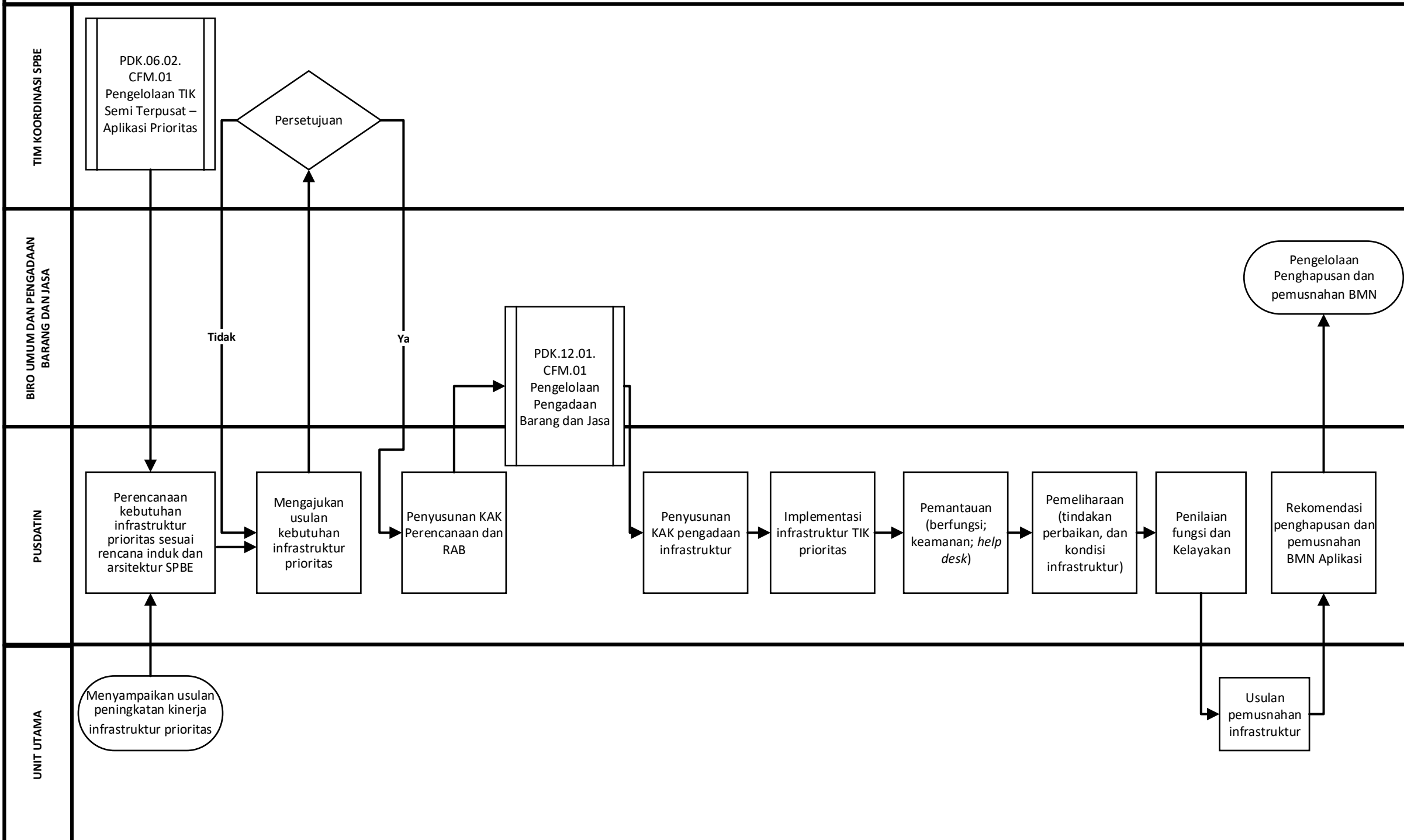

PDK-06.02.CFM. 04 Pengelolaan TIK Semi Terpusat - Infrastruktur Non Prioritas

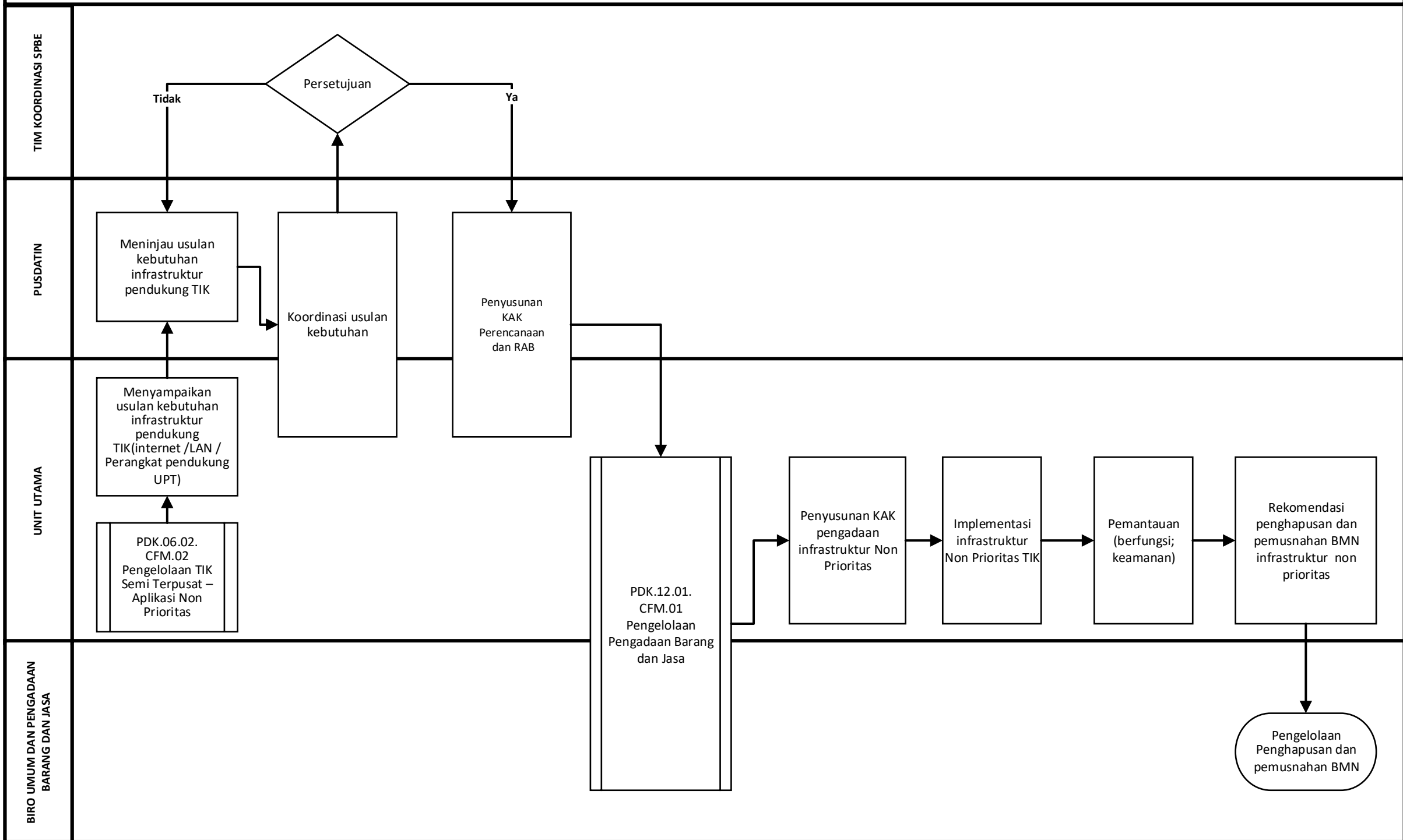

PDK-06.03. CFM.01 Pengelolaan Data Pendidikan dan Kebudayaan

MENTERI PENDIDIKAN,
KEBUDAYAAN, RISET DAN
TEKNOLOGI
(PENANGGUNG JAWAB SPBE)

Ditjen GTK; Ditjen PAUD Dasmen; Ditjen
Pendidikan Vokasi; Ditjen Dikti Ristek, Badan
Pengembangan dan Pembinaan Bahasa; Ditjen
Kebudayaan
(Tim Koordinasi SPBE)

PUSDATIN
(Waidata)

Ditjen GTK; Ditjen PAUD Dasmen; Ditjen Pendidikan Vokasi;
Ditjen Dikti Ristek, Badan Pengembangan dan Pembinaan
Bahasa; Ditjen Kebudayaan
(Produsen Data)

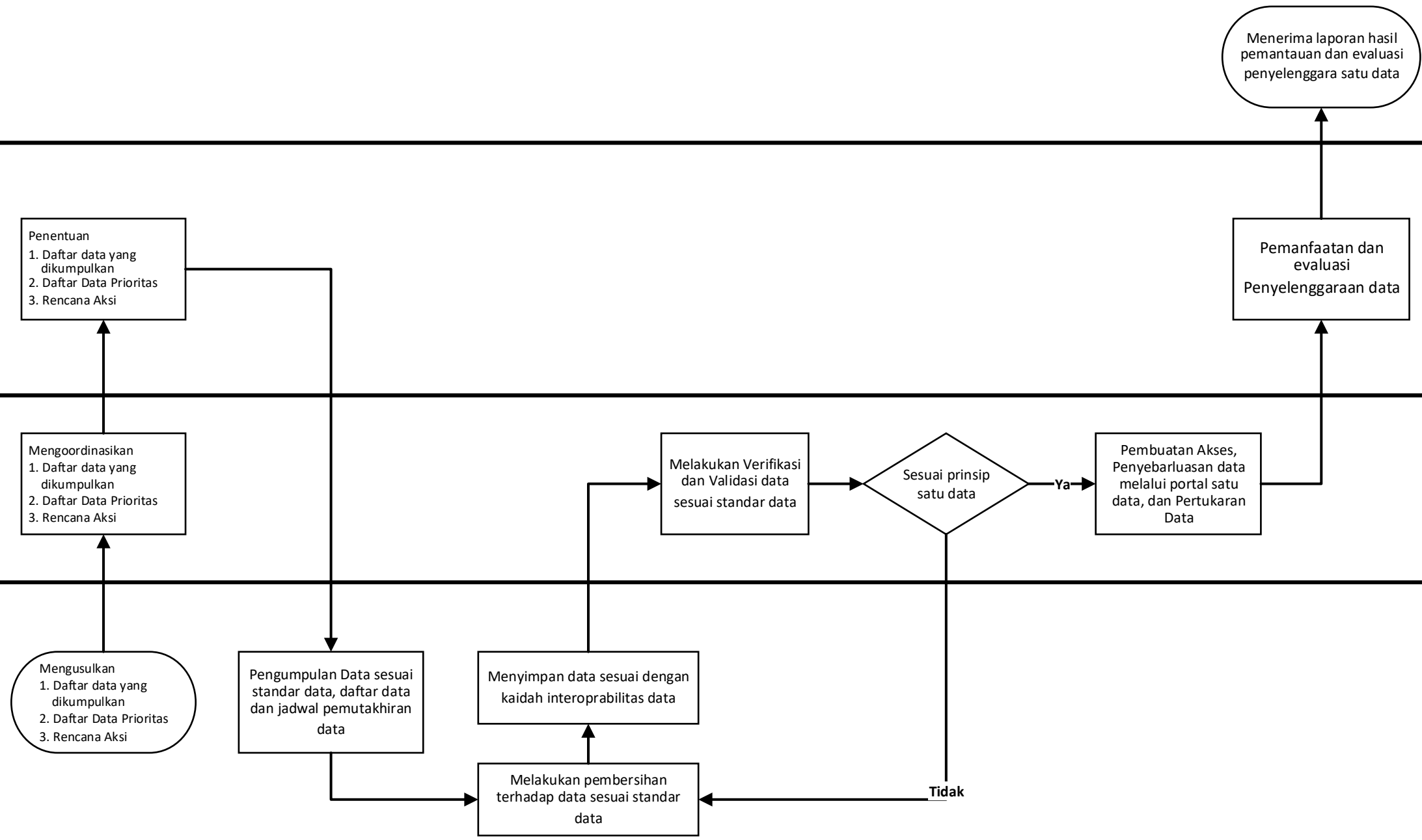

PDK-06.04.CFM. 01 Pengelolaan Media dan Model Pembelajaran Pendidikan dan Kebudayaan

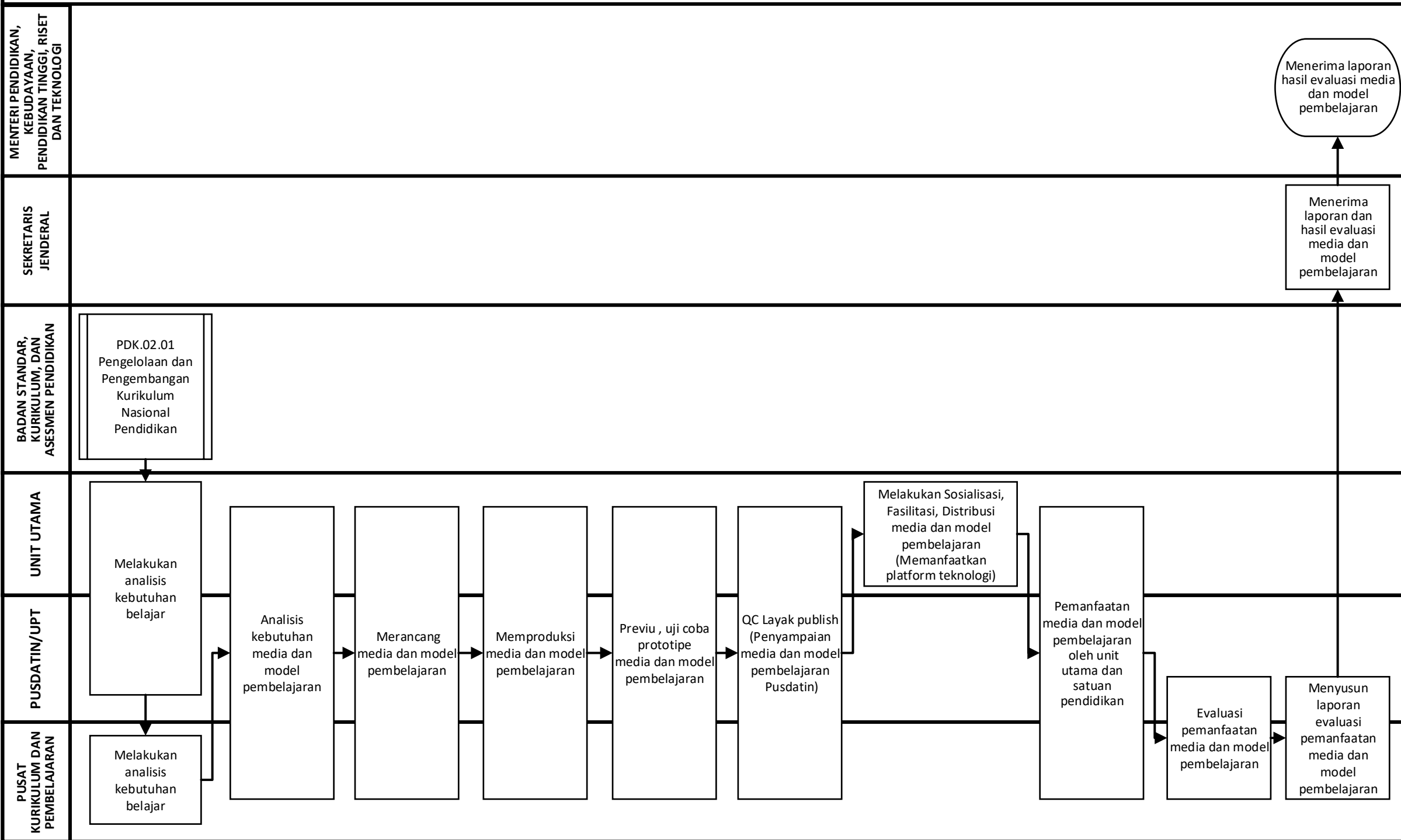

Kode Proses	Peta Proses Bisnis	Kode Subproses	Peta Subproses	Kode Peta Lintas Fungsi	Peta Lintas Fungsi
PDK-07	Pengelolaan Pengembangan, Promosi, dan Kerja Sama Pendidikan dan Kebudayaan	PDK-07.01	Pengelolaan Pengembangan dan Pemanfaatan Produk / Karya / Warisan Kebudayaan	PDK-07.01.CFM.01	Pengelolaan Pengembangan Obyek Pemajuan Kebudayaan dan Cagar Budaya
				PDK-07.01.CFM.02	Pengelolaan Pemanfaatan Objek Pemajuan Kebudayaan dan Cagar Budaya
				PDK-07.01.CFM.03	Pengelolaan Pemanfaatan Objek Pemajuan Kebudayaan dan Cagar Budaya untuk Industri Besar dan/atau Pihak Asing
		PDK-07.02	Pengelolaan Kerja Sama Dunia Usaha dan Dunia Industri	PDK-07.02.CFM.01	Pengelolaan Kerja Sama Dunia Usaha dan Dunia Industri
		PDK-07.03	Pengelolaan Kerja Sama Dalam dan Luar Negeri	PDK-07.03.CFM.01	Pengelolaan Kerja Sama Dalam Negeri
				PDK-07.03.CFM.02	Pengelolaan Kerja Sama Luar Negeri
		PDK-07.04	Pengelolaan Promosi Bahasa dan Budaya Indonesia	PDK-07.04.CFM.01	Pengelolaan Promosi Bahasa Indonesia
				PDK-07.04.CFM.02	Pengelolaan Promosi Budaya Indonesia

PDK-07

Pengelolaan Pengembangan, Promosi, dan Kerja Sama Pendidikan dan Kebudayaan

PDK-07.01
Pengelolaan Pengembangan dan
Pemanfaatan Produk / Karya / Warisan
Kebudayaan

PDK-07.02
Pengelolaan Kerja Sama Dunia Usaha
dan Dunia Industri

PDK-07.03
Pengelolaan Kerja Sama Dalam dan
Luar Negeri

PDK-07.04
Pengelolaan Promosi Bahasa dan
Budaya Indonesia

PDK.07.01.CFM. 01. Pengelolaan Pengembangan Obyek Pemajuan Kebudayaan dan Cagar Budaya

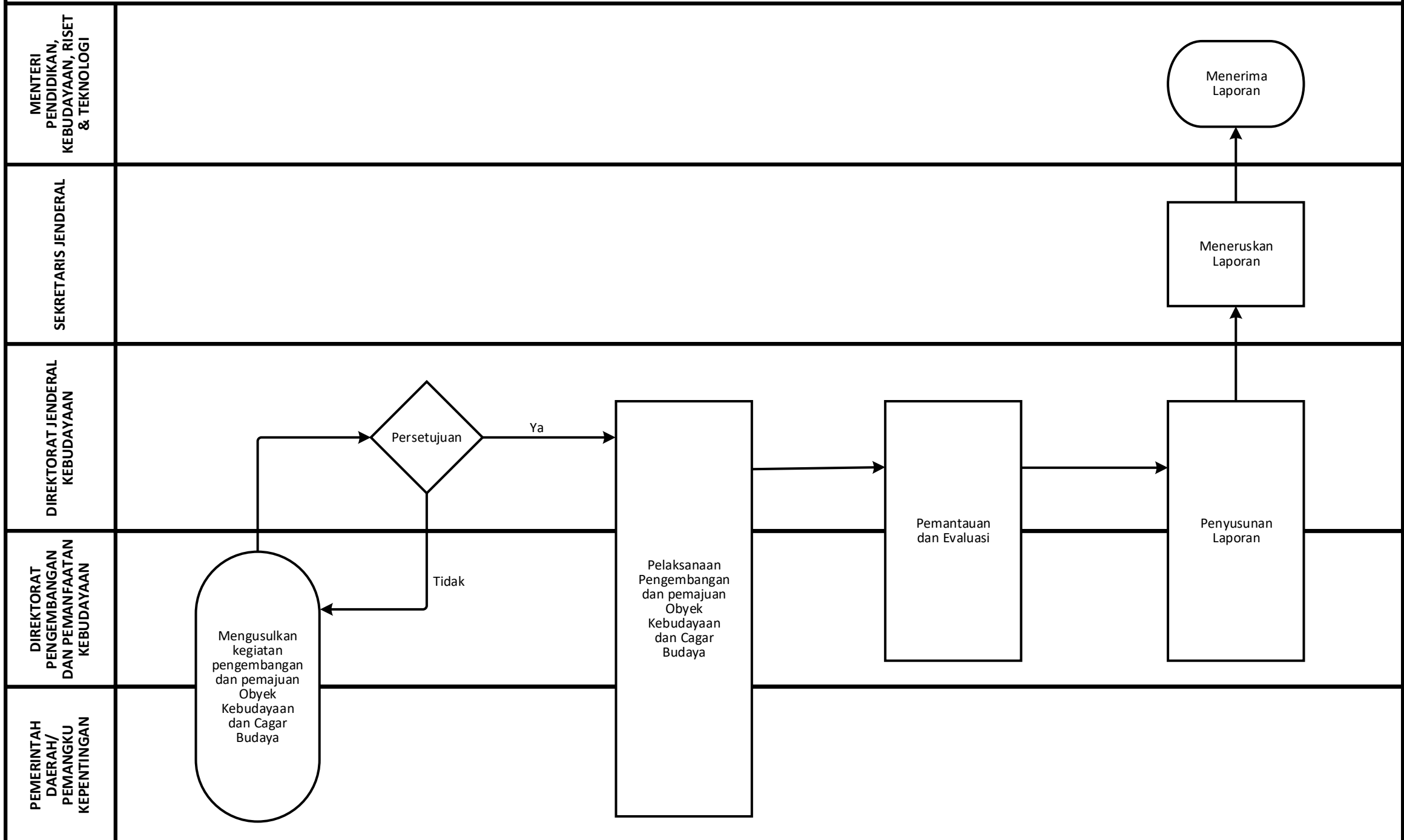

PDK.07.01.CFM. 02. Pengelolaan Pemanfaatan Objek Pemajuan Kebudayaan dan Cagar Budaya

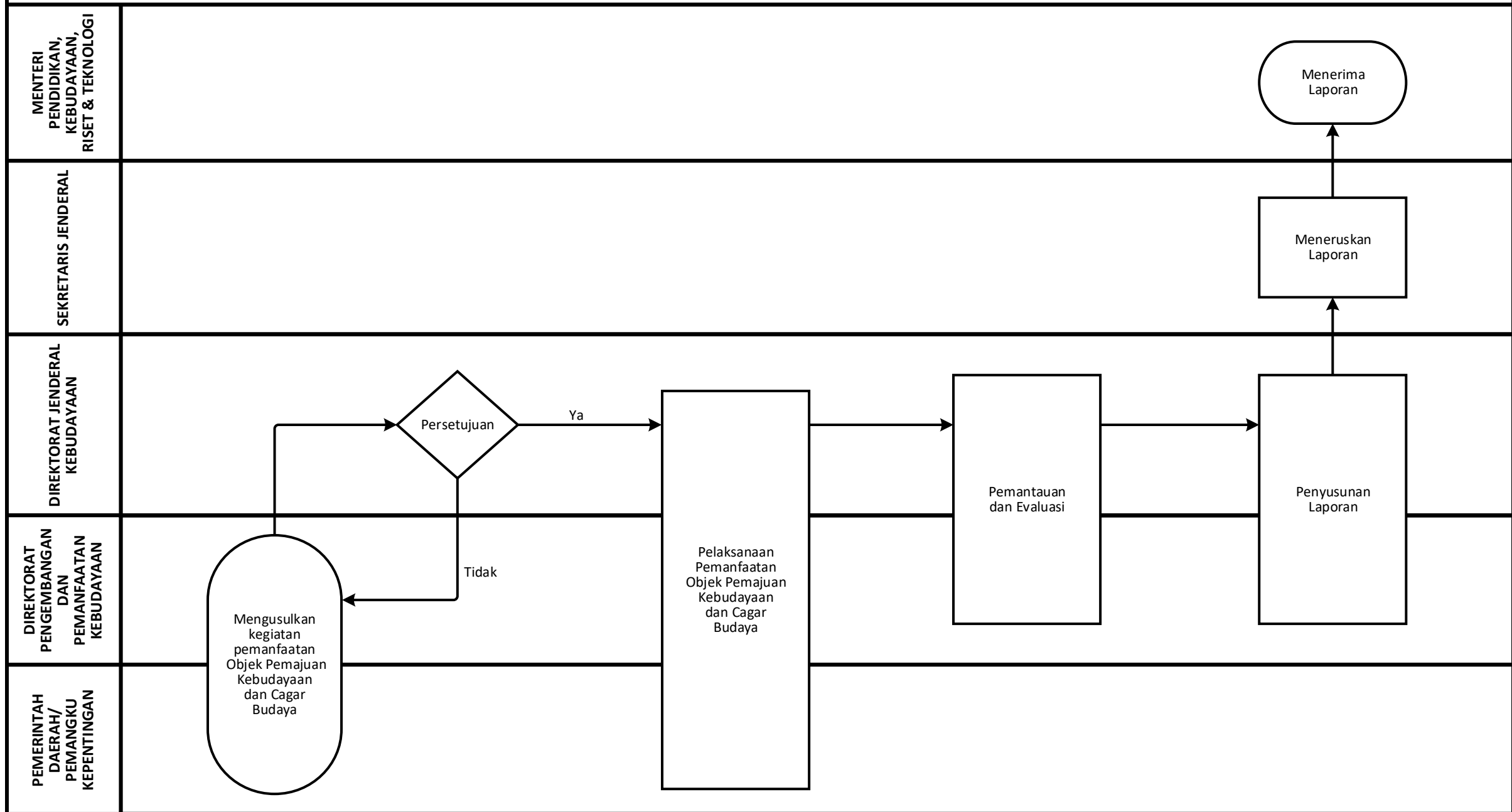

PDK.07.01.CFM. 03. Pengelolaan Pemanfaatan Objek Pemajuan Kebudayaan dan Cagar Budaya untuk Industri Besar dan/atau Pihak Asing

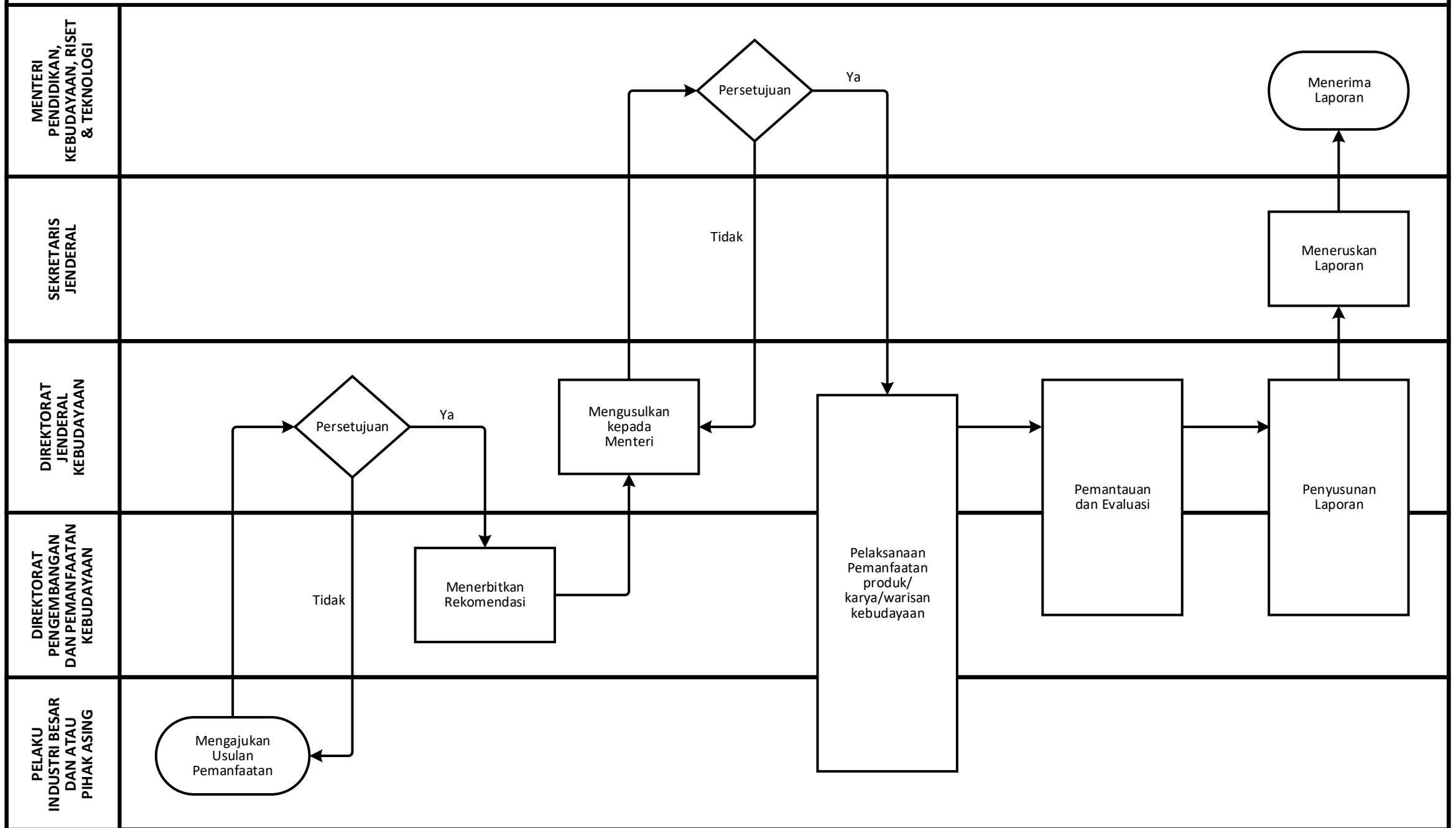

PDK.07.02.CFM. 01. Pengelolaan Kerja Sama Dunia Usaha dan Dunia Industri

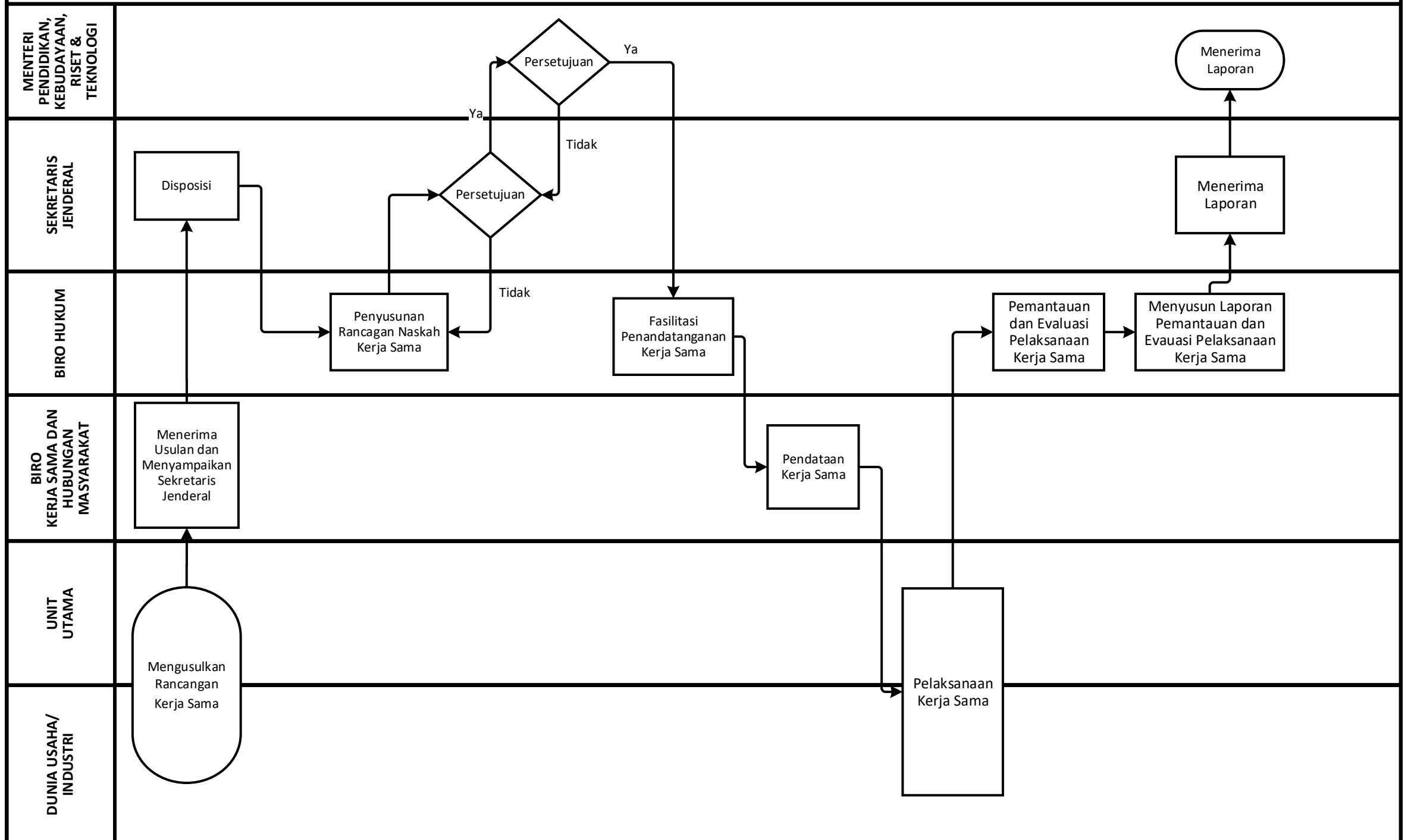

PDK.07.03.CFM. 01 Pengelolaan Kerja Sama Dalam Negeri

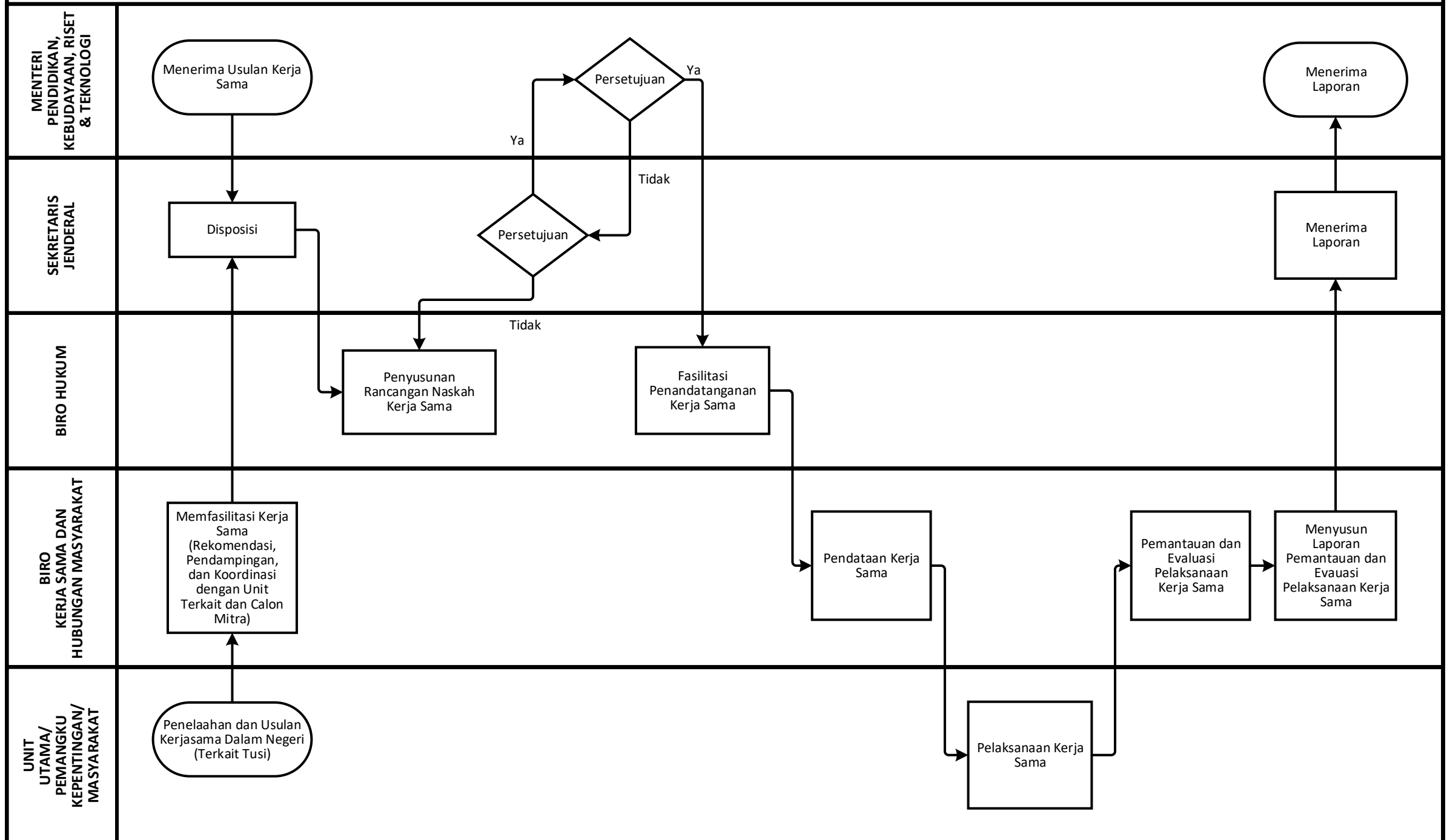

PDK.07.03.CFM. 02 Pengelolaan Kerja Sama Luar Negeri

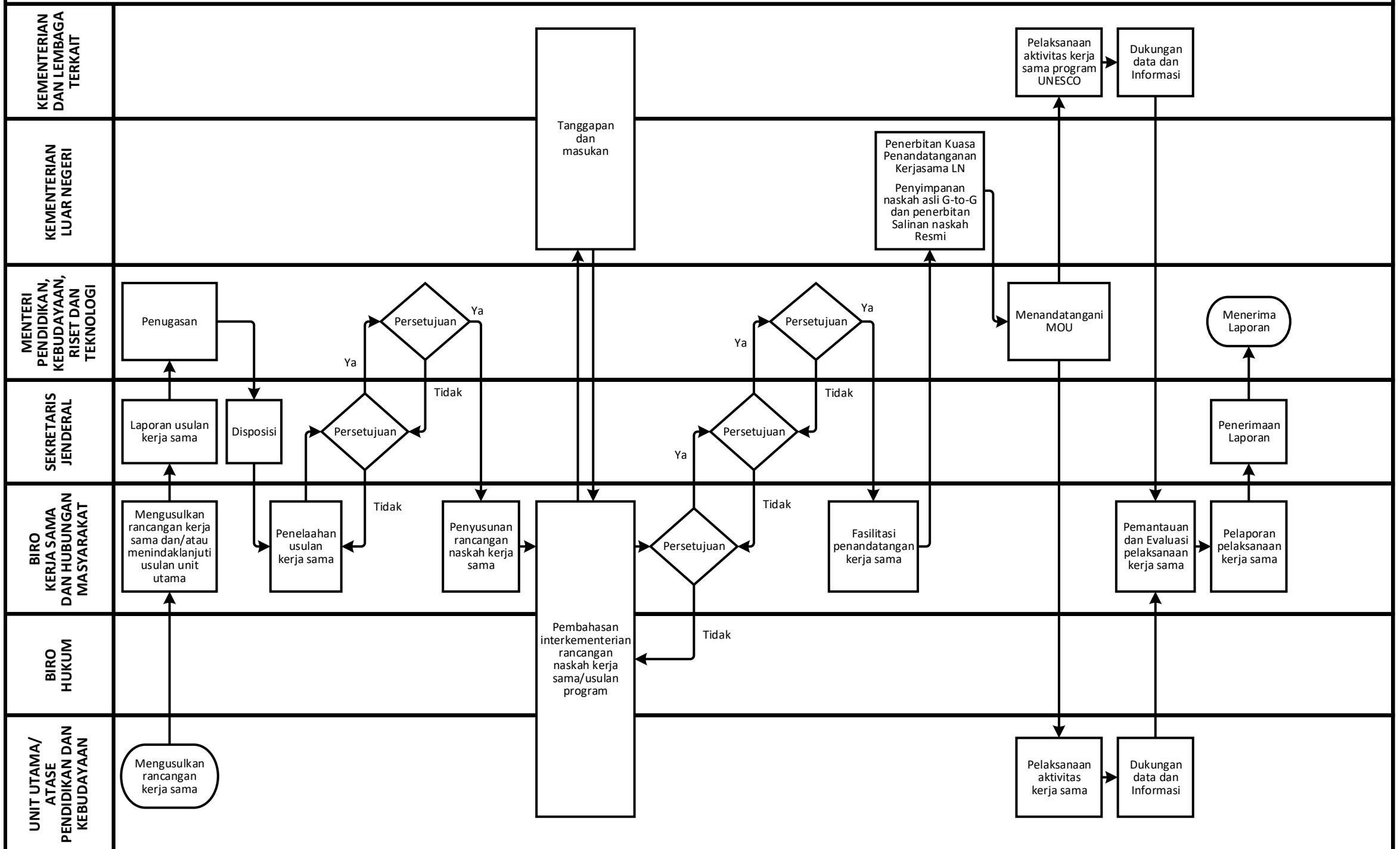

PDK-07.04.CFM. 01 Pengelolaan Promosi Bahasa Indonesia

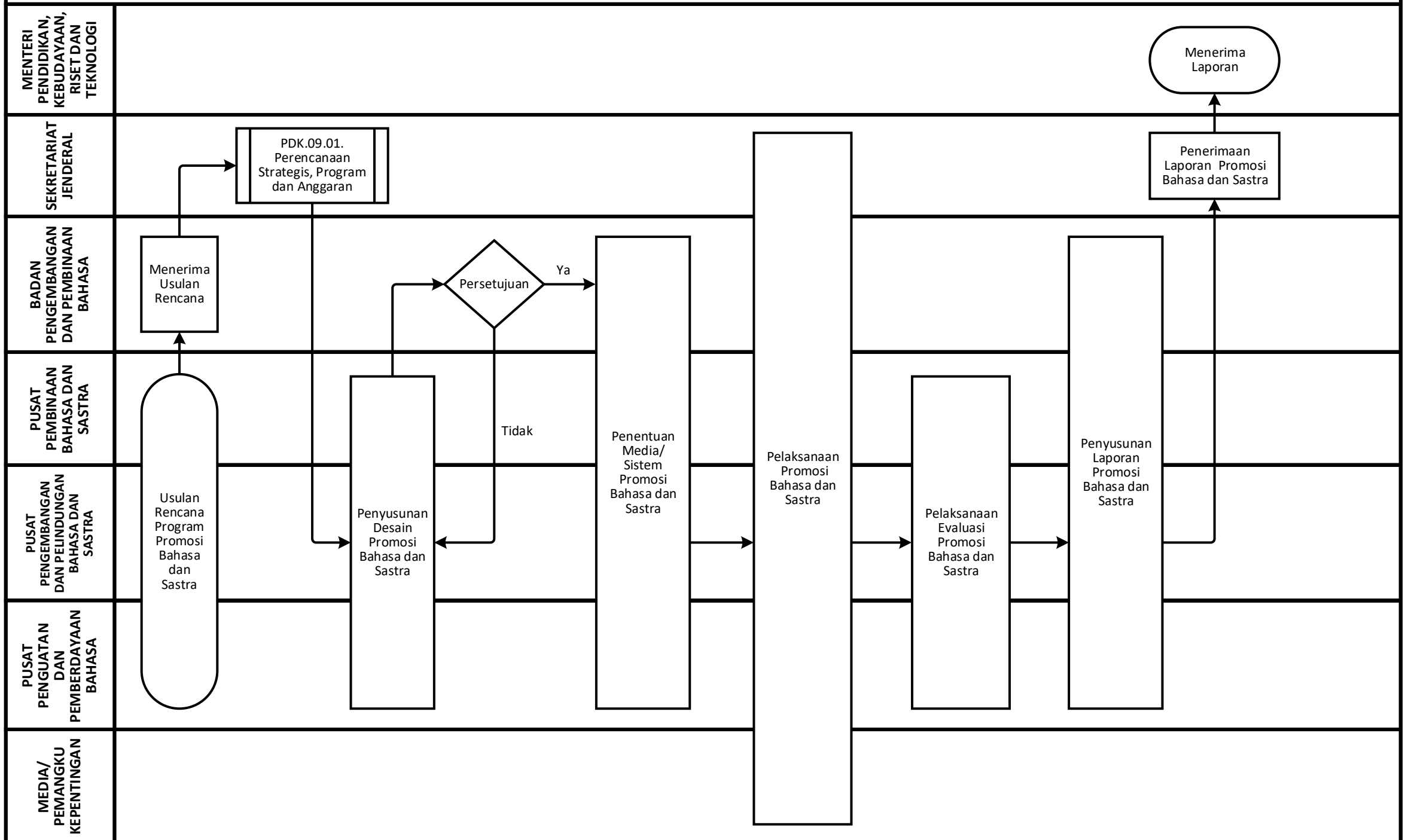

PDK-07.04.CFM. 02 Pengelolaan Promosi Budaya Indonesia

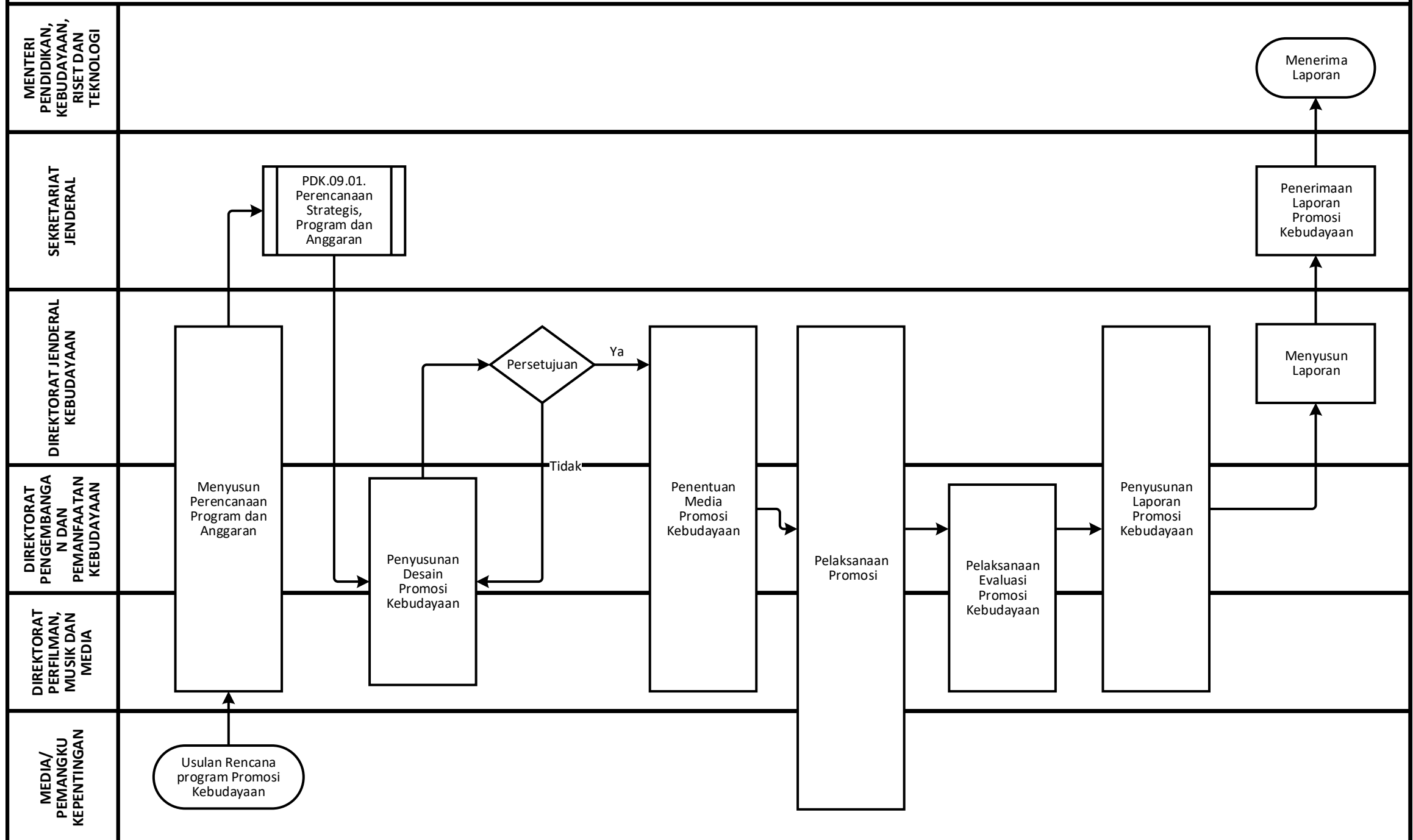

Kode Proses	Peta Proses Bisnis	Kode Subproses	Peta Subproses	Kode Peta Lintas Fungsi	Peta Lintas Fungsi
PDK-08	Pengelolaan Layanan kepada Pemangku Kepentingan Pendidikan dan Kebudayaan	PDK-08.01	Layanan Informasi, Perizinan, dan Pelayanan Publik	PDK-08.01.CFM.01	Pelayanan Informasi
				PDK-08.01.CFM.02	Pelayanan Perizinan
				PDK-08.01.CFM.03	Pelayanan Publik
		PDK-08.02	Pengelolaan Diseminasi, Sosialisasi, dan Hubungan Masyarakat	PDK-08.02.CFM.01	Pengelolaan Diseminasi dan Sosialisasi Informasi
				PDK-08.02.CFM.02	Pengelolaan Hubungan Masyarakat
		PDK-08.03	Layanan Pembinaan, Fasilitasi dan Pendampingan K/L/PD/Satuan Pendidikan/Masyarakat	PDK-08.03.CFM.01	Layanan Pembinaan, Fasilitasi dan Pendampingan K/L/PD/Satuan Pendidikan/Masyarakat
		PDK-08.04	Pengelolaan Koordinasi, Supervisi dan Advokasi K/L/PD/Satuan Pendidikan/Masyarakat	PDK-08.04.CFM.01	Pengelolaan Koordinasi, Supervisi, dan Advokasi K/L/PD/Satuan Pendidikan/Masyarakat
		PDK-08.05	Pengelolaan Layanan Hukum	PDK-08.05.CFM.01	Pemberian Layanan Hukum Non Litigasi
				PDK-08.05.CFM.02	Penanganan Perkara Tata Usaha Negara
				PDK-08.05.CFM.03	Penanganan Perkara Perdata (Digugat)
				PDK-08.05.CFM.04	Penanganan Perkara Perdata (Menggugat)
				PDK-08.05.CFM.05	Pengujian Undang-Undang
				PDK-08.05.CFM.07	Penanganan Perkara Pidana

PDK-08

Pengelolaan Layanan kepada Pemangku Kepentingan Pendidikan dan Kebudayaan

PDK-08.01
Layanan Informasi, Perizinan, dan
Pelayanan Publik

PDK-08.02
Pengelolaan Diseminasi, Sosialisasi,
dan Hubungan Masyarakat

PDK-08.03
Layanan Pembinaan, Fasilitasi dan
Pendampingan K/L/PD/Satuan
Pendidikan/Masyarakat

PDK-08.04
Pengelolaan Koordinasi, Supervisi, dan
Advokasi K/L/PD/Satuan Pendidikan/
Masyarakat

PDK-08.05
Pengelolaan Layanan Hukum

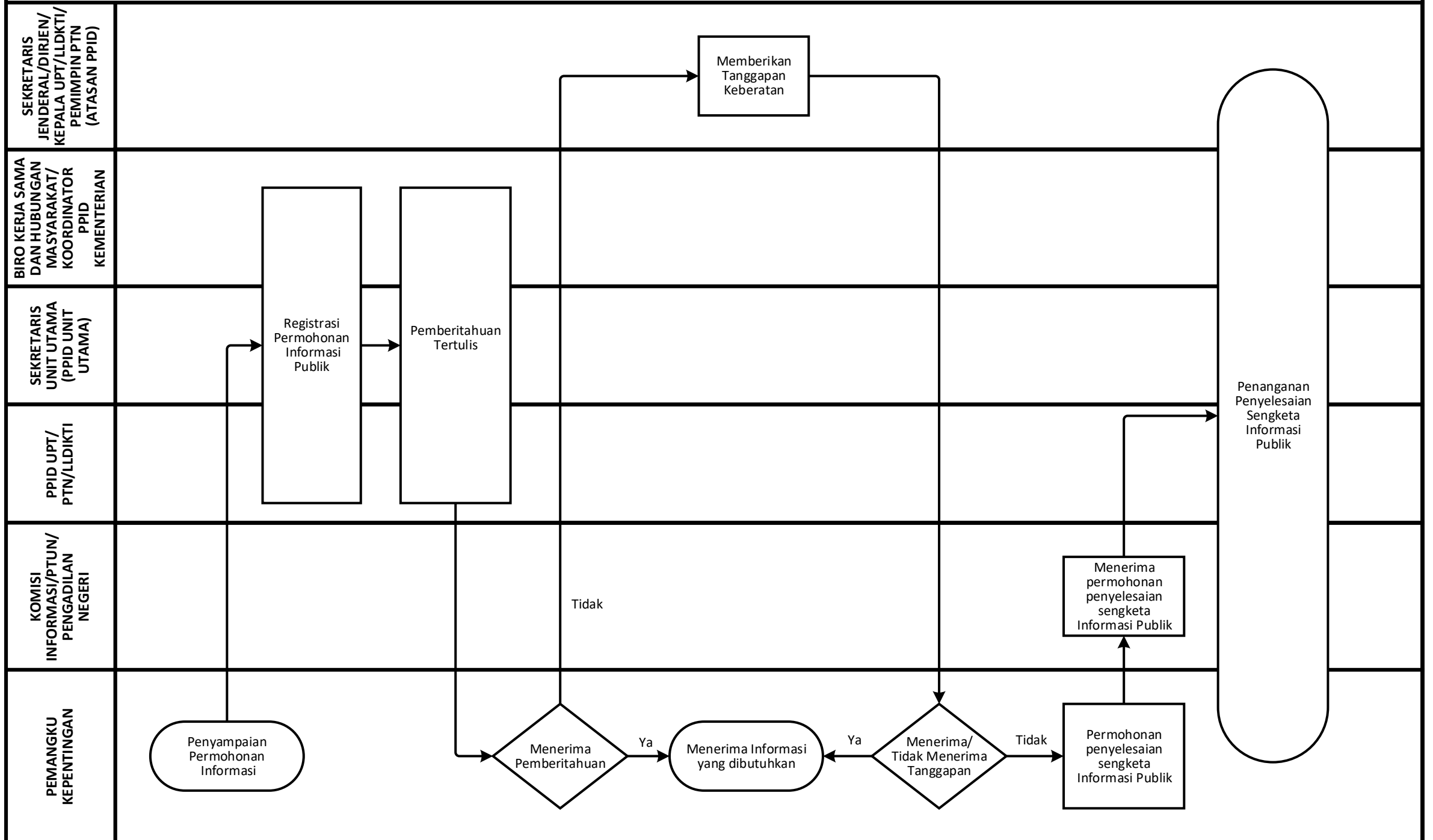

PDK 08.01.CFM. 03. Pelayanan Publik

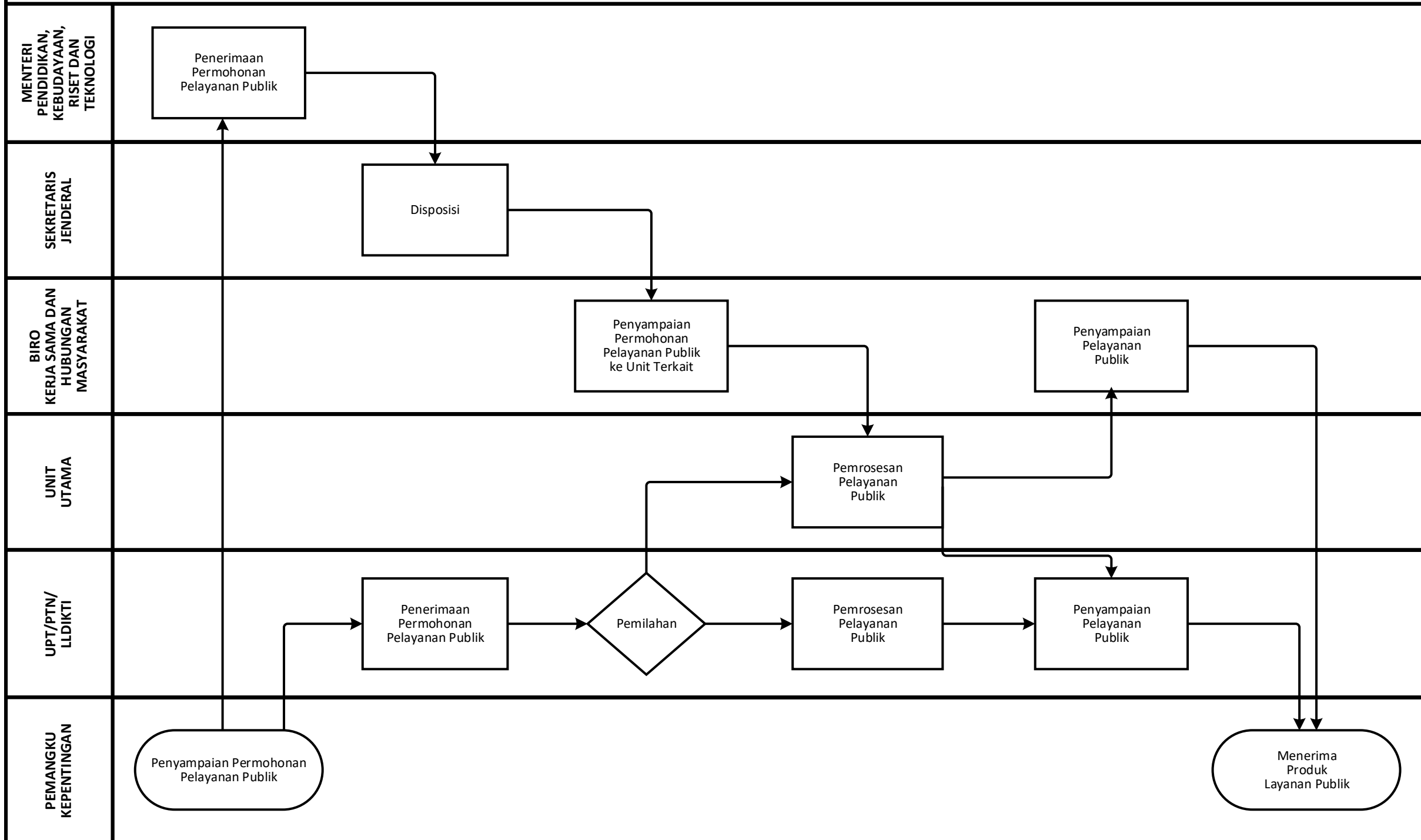

PDK.08.02.CFM. 01 Pengelolaan Diseminasi dan Sosialisasi Informasi

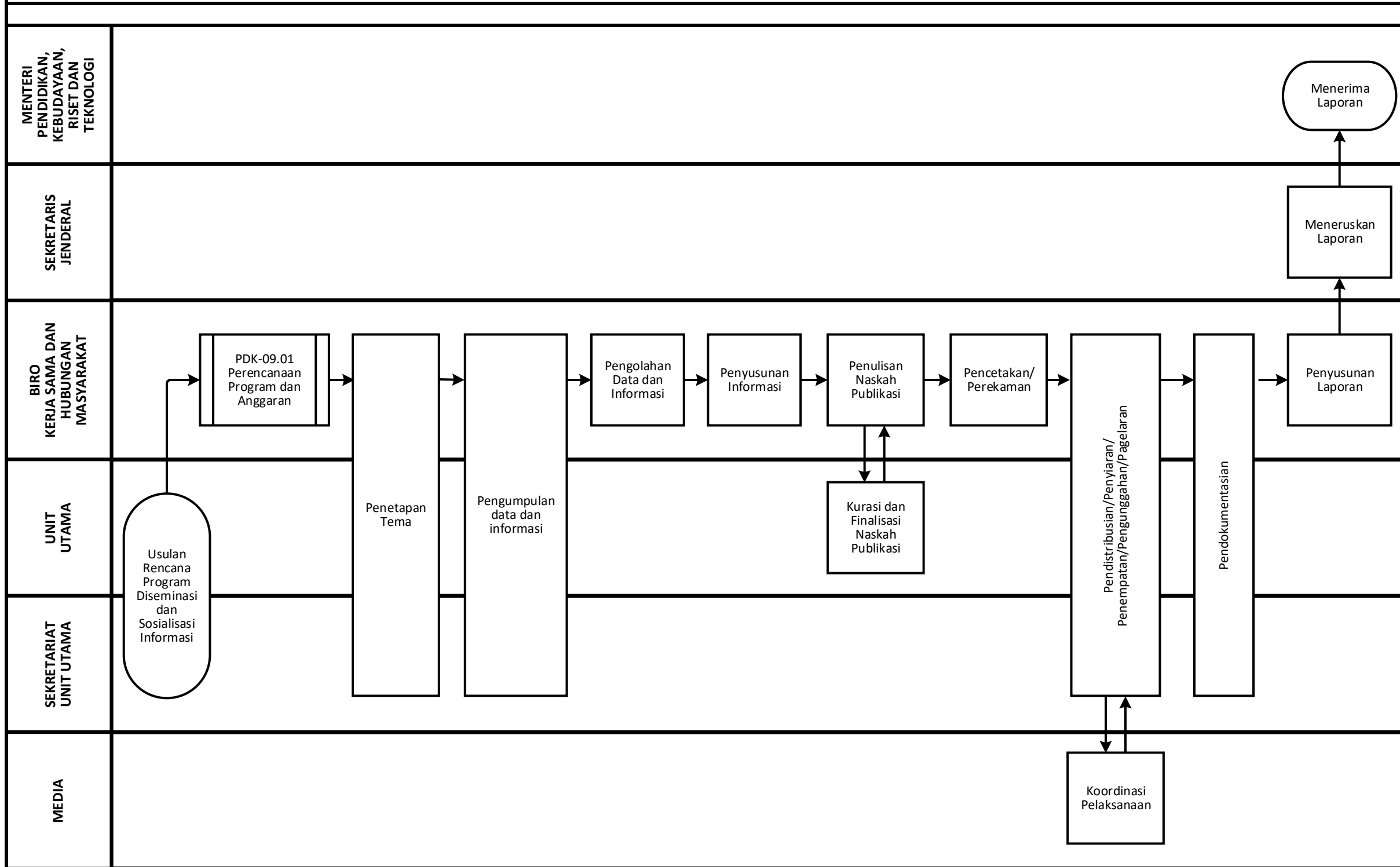

PDK.08.02.CFM. 02 Pengelolaan Hubungan Masyarakat

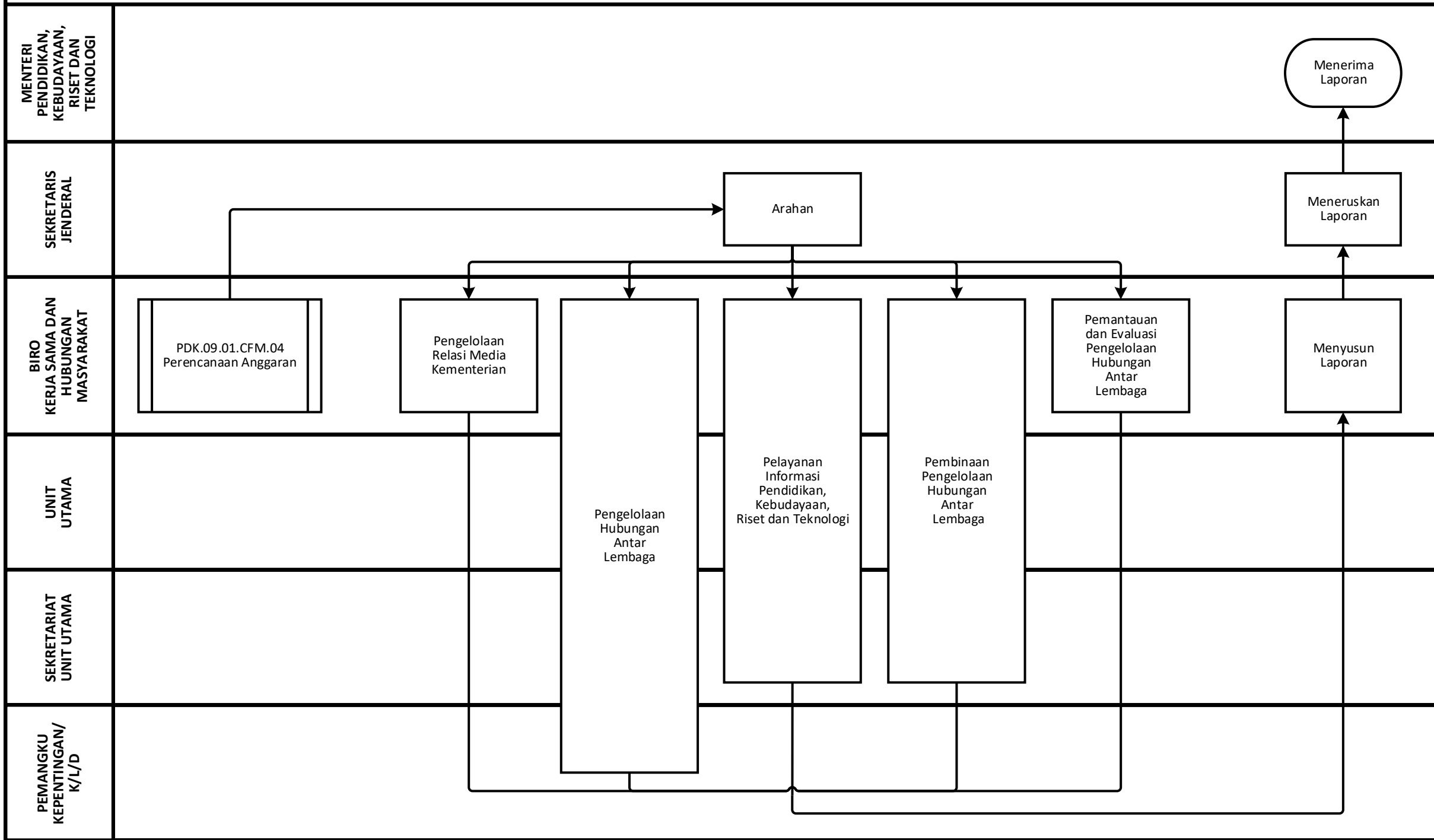

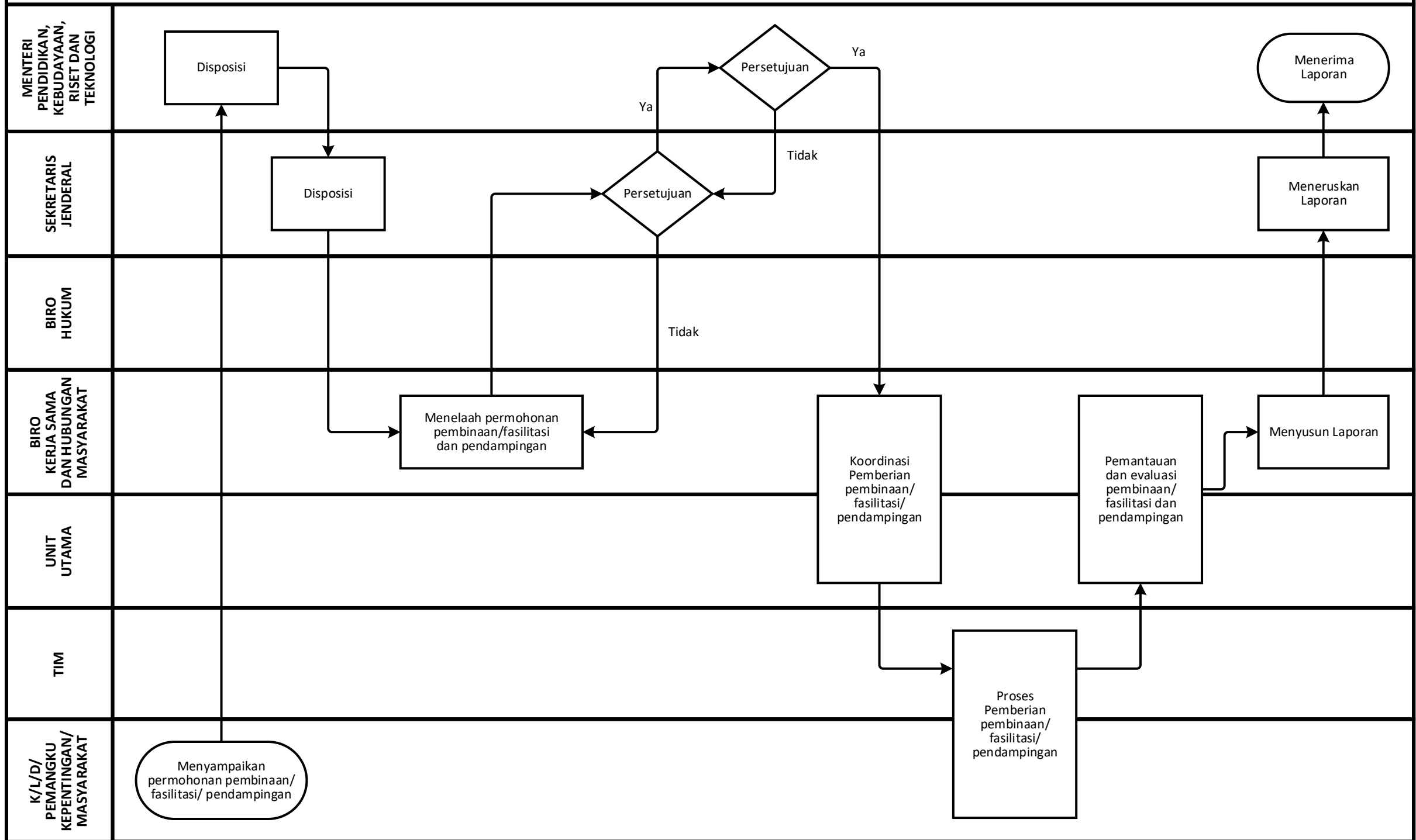

PDK-08.04.CFM. 01. Pengelolaan Koordinasi, Supervisi, dan Advokasi K/L/PD/Satuan Pendidikan/Masyarakat

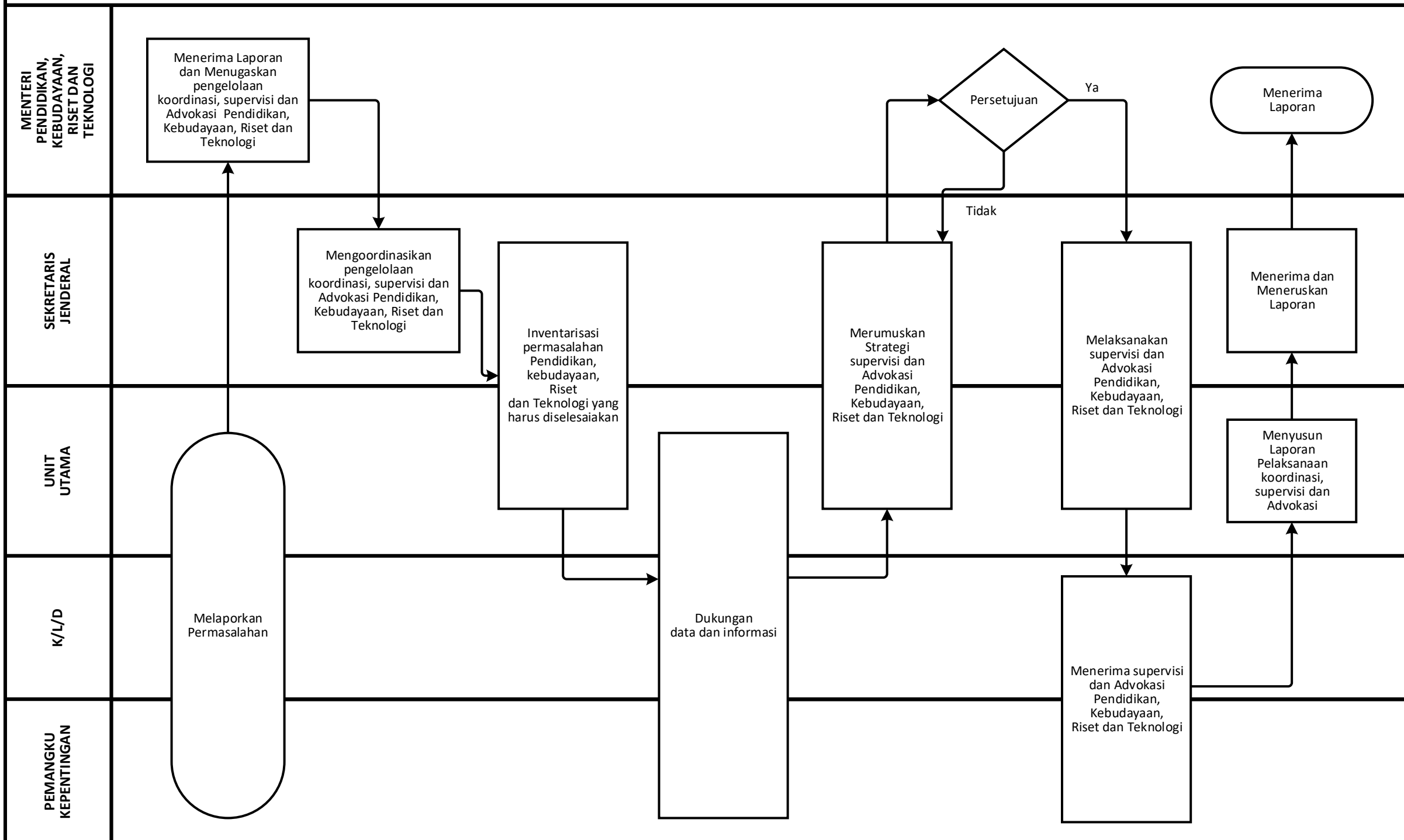

PDK-08.05.CFM. 01 Pemberian Layanan Hukum Non Litigasi

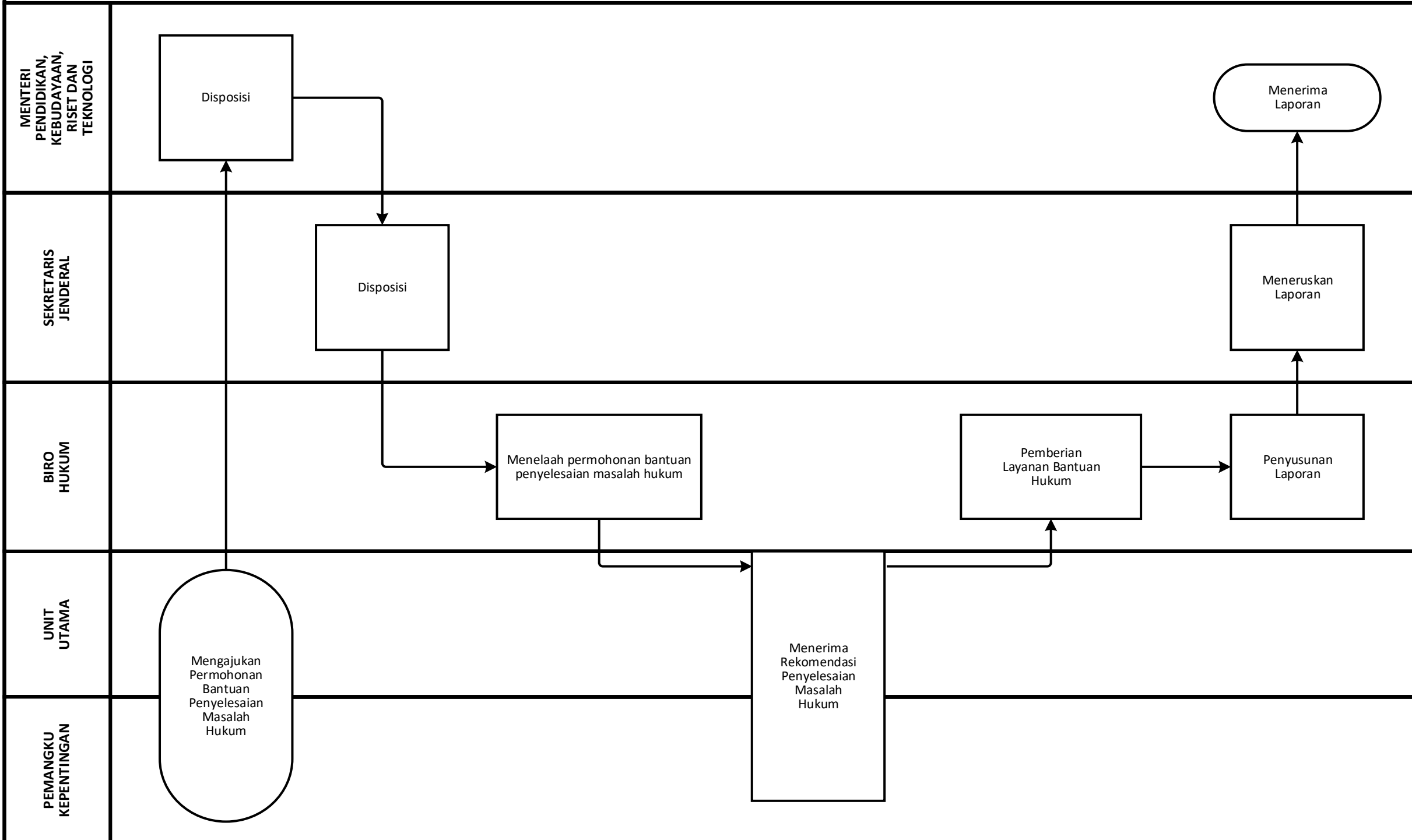

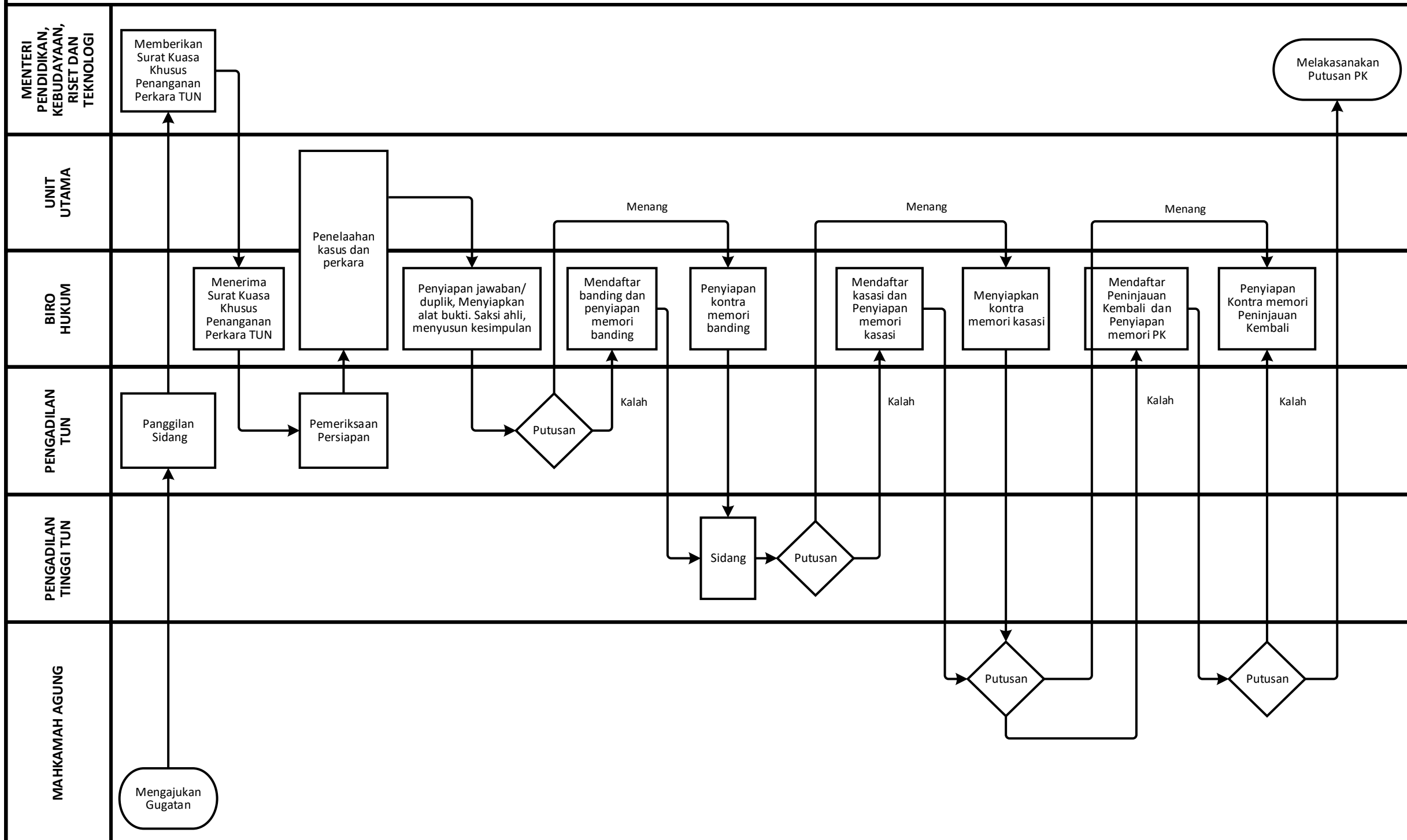

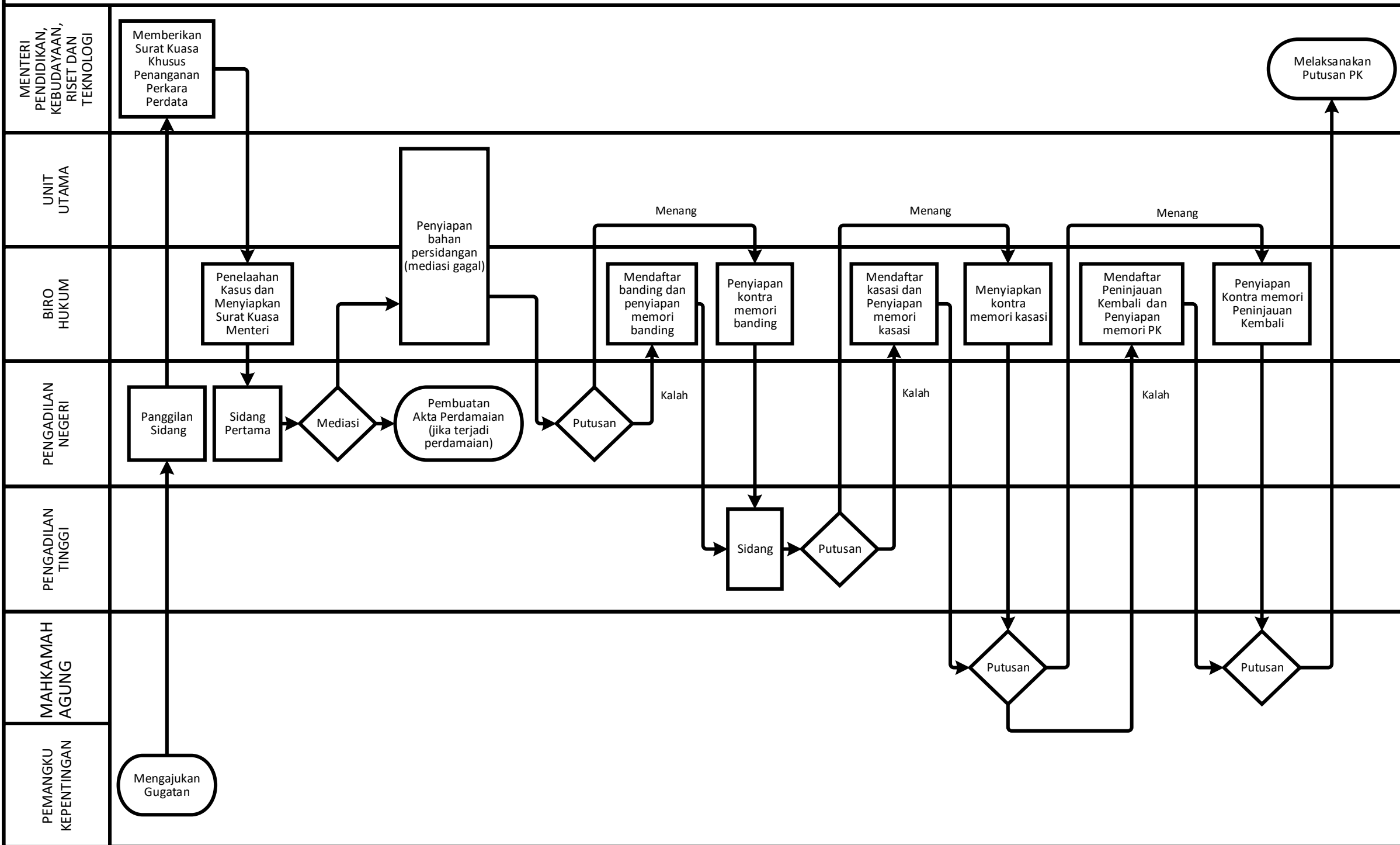

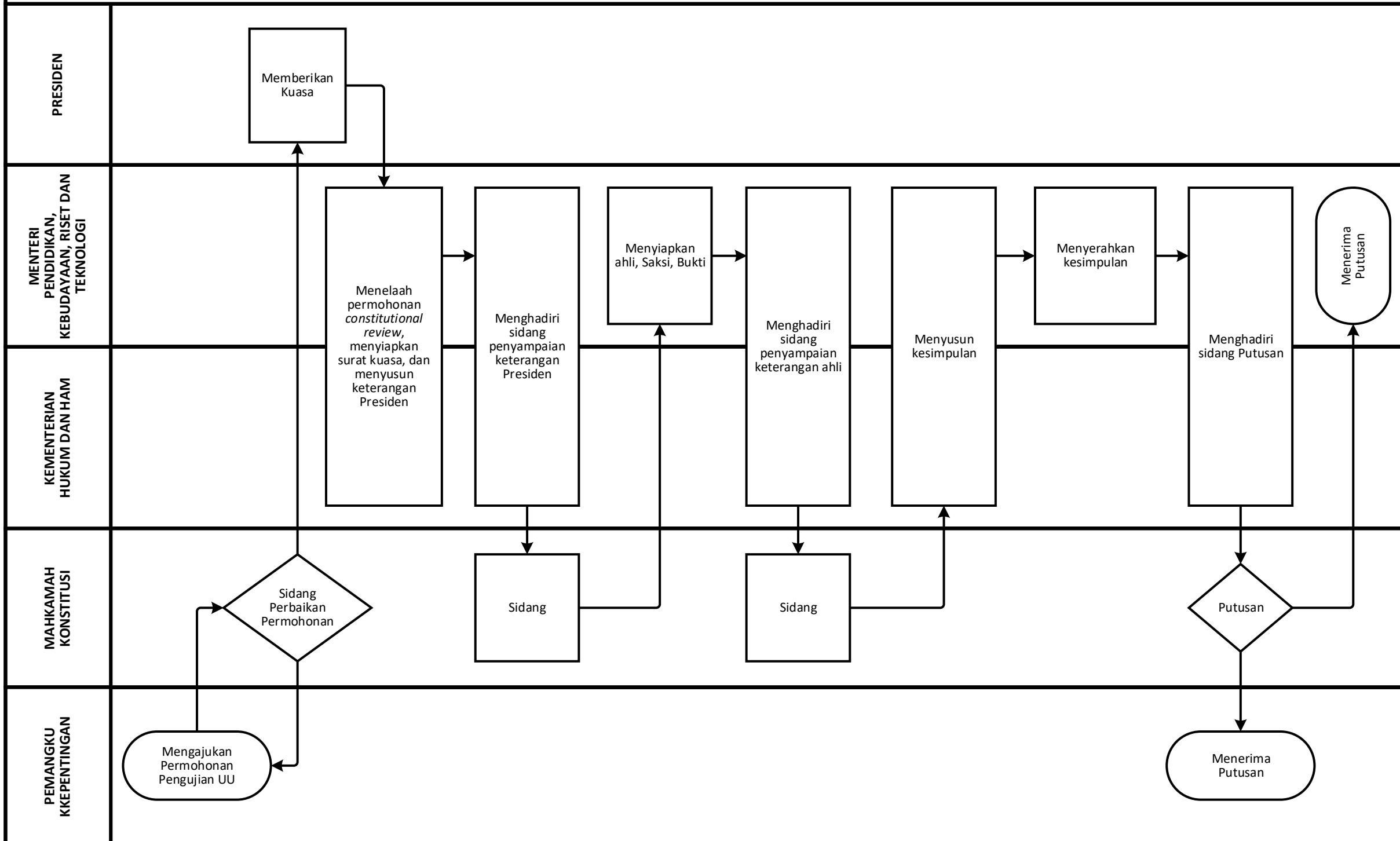

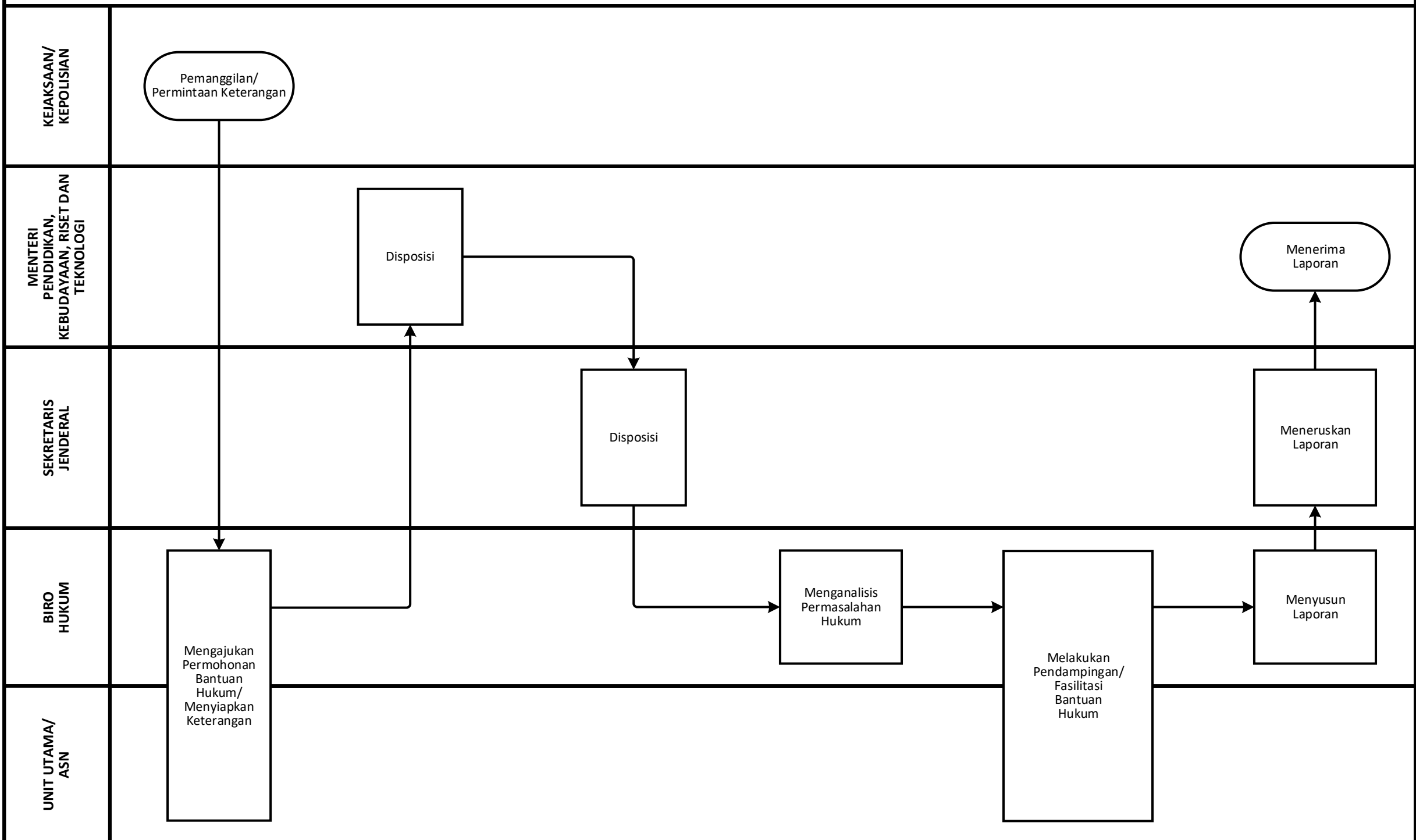

Kode Proses	Peta Proses Bisnis	Kode Subproses	Peta Subproses	Kode Peta Lintas Fungsi	Peta Lintas Fungsi
PDK-09	Pengelolaan Akuntabilitas Program dan Anggaran	PDK-09.01	Perencanaan Strategis, Program, dan Anggaran	PDK-09.01.CFM.01	Penyusunan Rancangan Teknokratik Rencana Strategis Kementerian Pendidikan, Kebudayaan, Riset dan Teknologi
				PDK-09.01.CFM.02	Penyusunan Renstra Kementerian Pendidikan, Kebudayaan, Riset dan Teknologi
				PDK-09.01.CFM.03	Perencanaan Kerja Kementerian Pendidikan, Kebudayaan, Riset dan Teknologi
				PDK-09.01.CFM.04	Perencanaan Anggaran
				PDK-09.01.CFM.05	Perencanaan Dukungan Sarana Prasarana Pendidikan pada DAK Fisik
				PDK-09.01.CFM.06	Perencanaan Dukungan Sarana Prasarana Pendidikan pada DAK Non Fisik
		PDK-09.02	Pengelolaa Perbendaharaan dan PNBP	PDK-09.02.CFM.01	Penetapan Pejabat Perbendaharaan
				PDK-09.02.CFM.02	Pengelolaan Penerimaan Negara Bukan Pajak (PNBP)
		PDK-09.03	Penyusunan Laporan Keuangan	PDK-09.03.CFM.01	Penyusunan Laporan Keuangan
		PDK-09.04	Monitoring dan Evaluasi Program, Anggaran, dan Kinerja	PDK-09.04.CFM.01	Monitoring dan Evaluasi Program, Kegiatan, dan Anggaran Kemendikbudristek
				PDK-09.04.CFM.02	Monitoring dan Evaluasi Akuntabilitas Kinerja (Penyusunan LAKIN)
				PDK-09.04.CFM.03	Monitoring dan Evaluasi Akuntabilitas Kinerja (Evaluasi Kinerja Kementerian)

PDK-09

Pengelolaan Akuntabilitas Program dan Anggaran

PDK-09.01
Perencanaan Strategis, Program, dan
Anggaran

PDK-09.02
Pengelolaan Perbendaharaan dan
PNBP

PDK-09.03
Penyusunan Laporan Keuangan

PDK-09.04
Monitoring dan Evaluasi Program,
Anggaran, dan Kinerja

PDK-09.01.CFM. 01 Penyusunan Rancangan Teknokratik Rencana Strategis Kementerian Pendidikan, Kebudayaan, Riset dan Teknologi

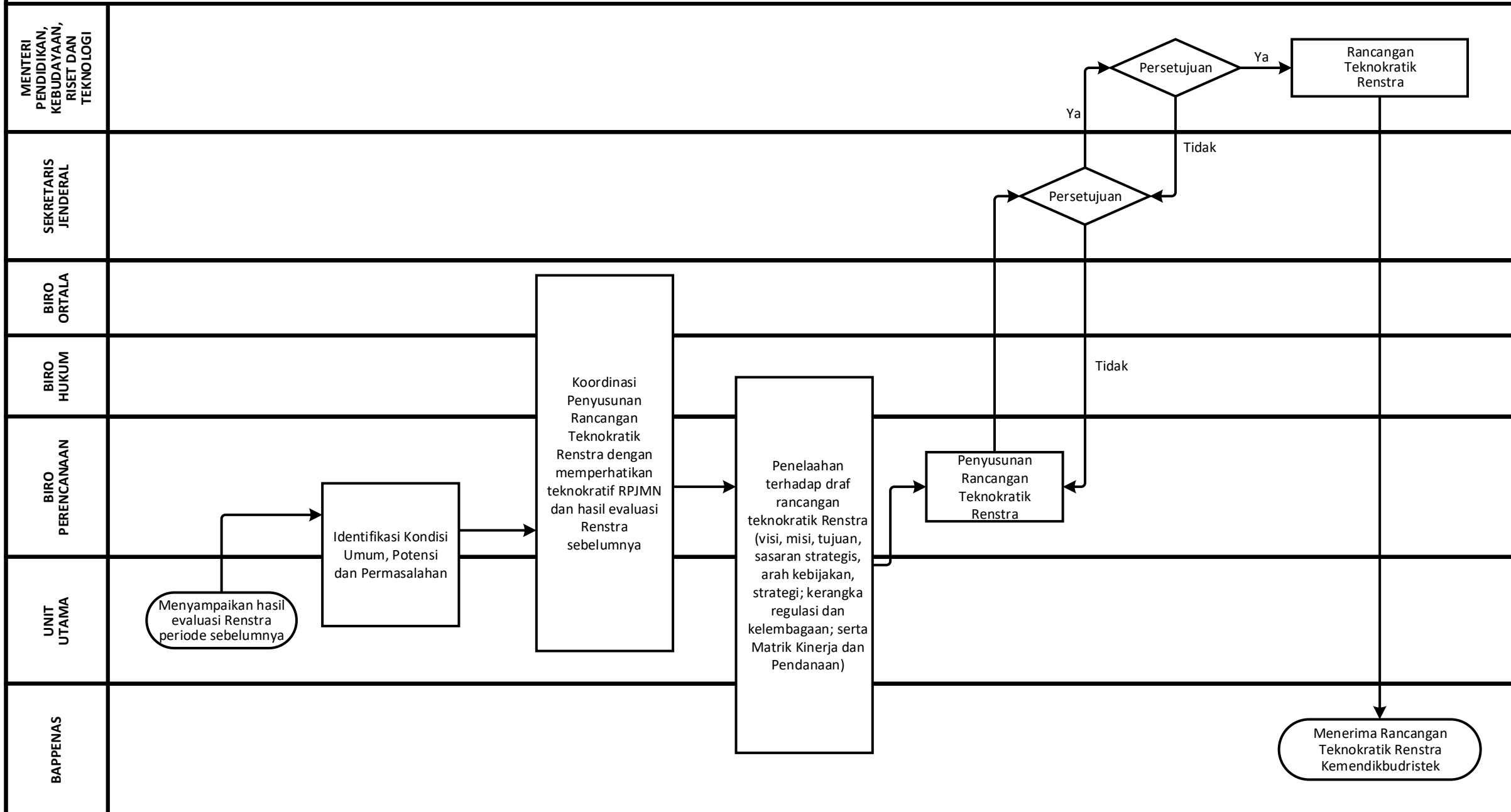

PDK-09.01.CFM. 02 Penyusunan Renstra Kementerian Pendidikan, Kebudayaan, Riset dan Teknologi

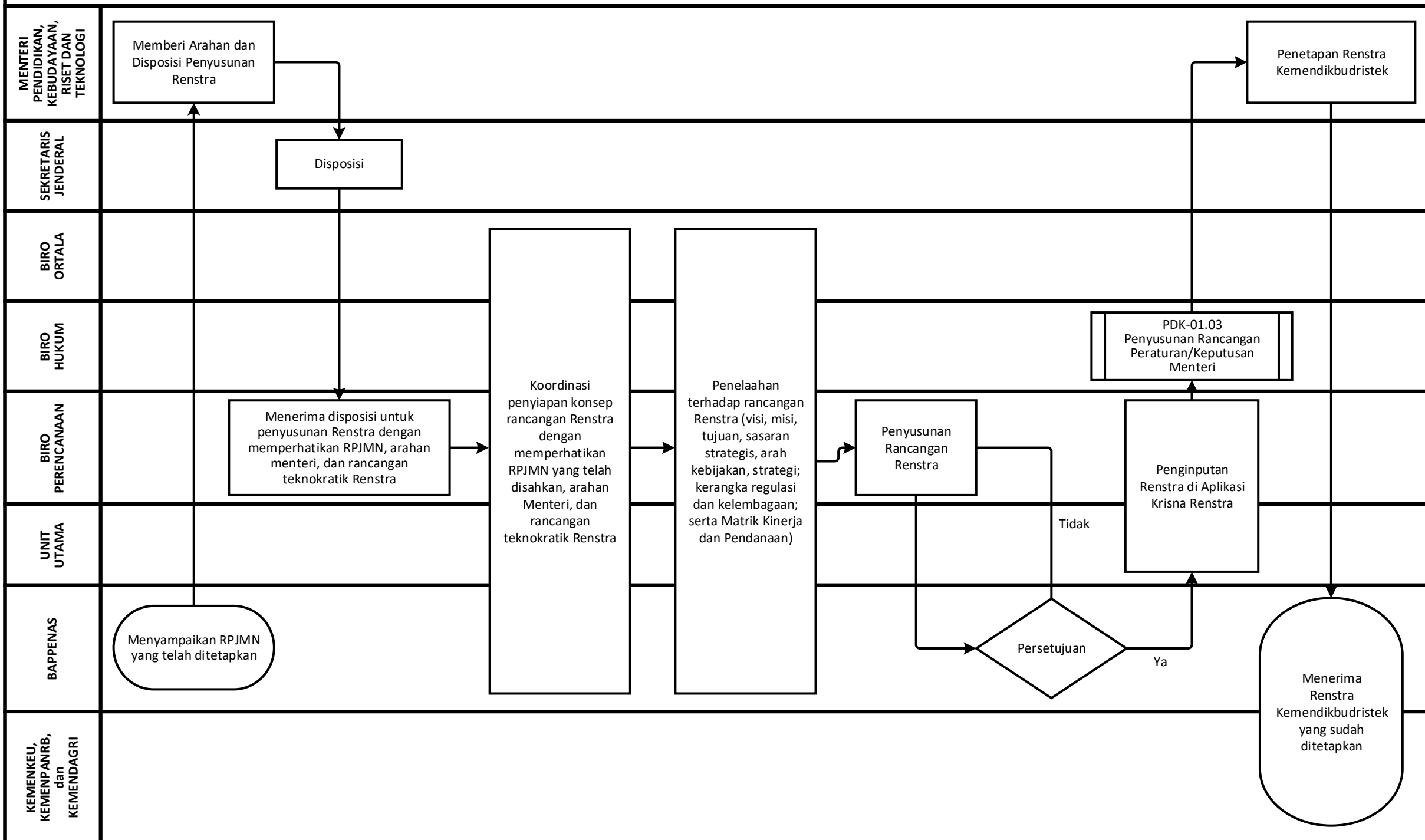

PDK-09.01.CFM. 03 Perencanaan Kerja Kementerian Pendidikan, Kebudayaan, Riset dan Teknologi

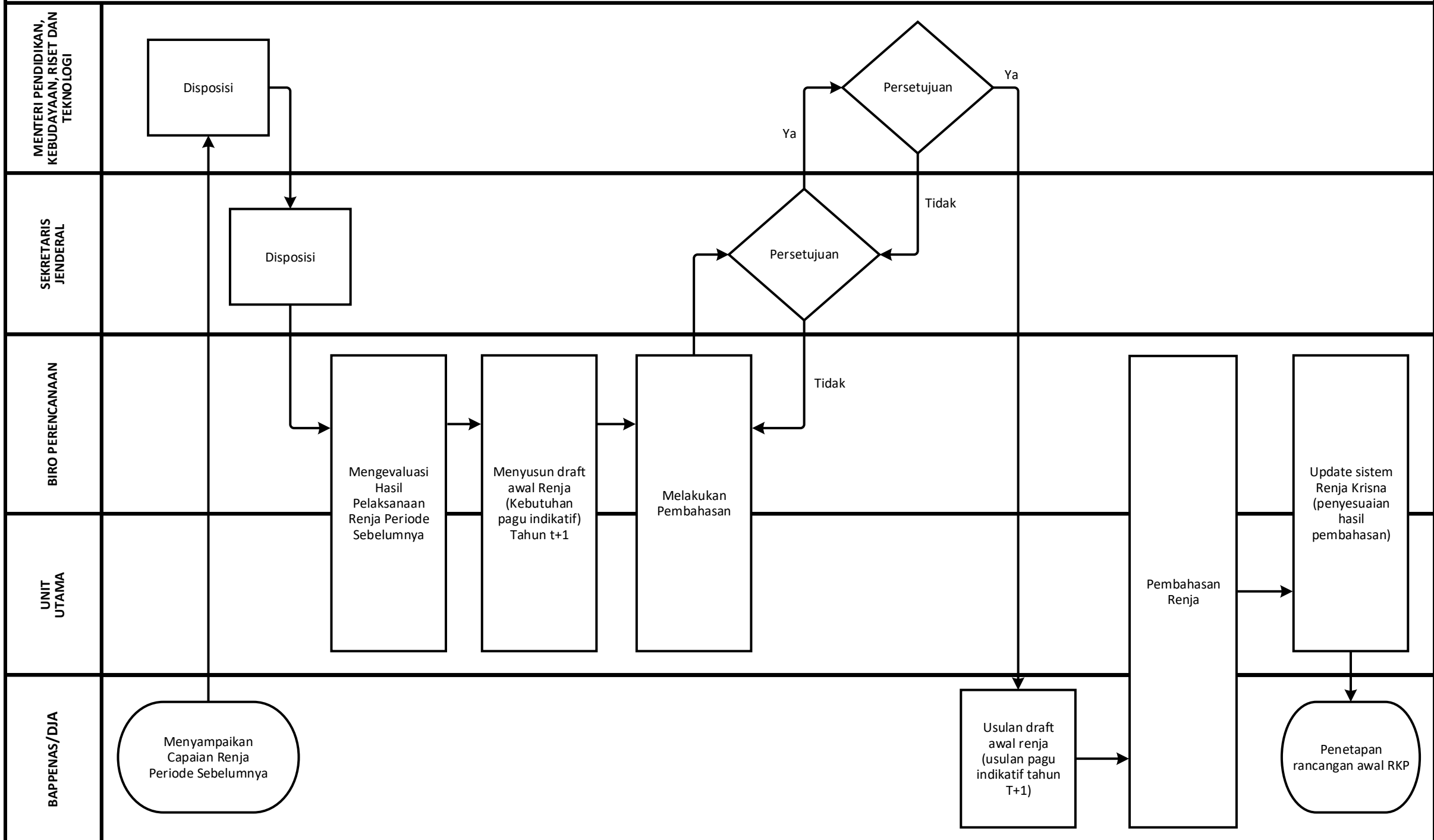

PDK-09.01.CFM. 05 Perencanaan Dukungan Sarana Prasarana Pendidikan pada DAK Fisik

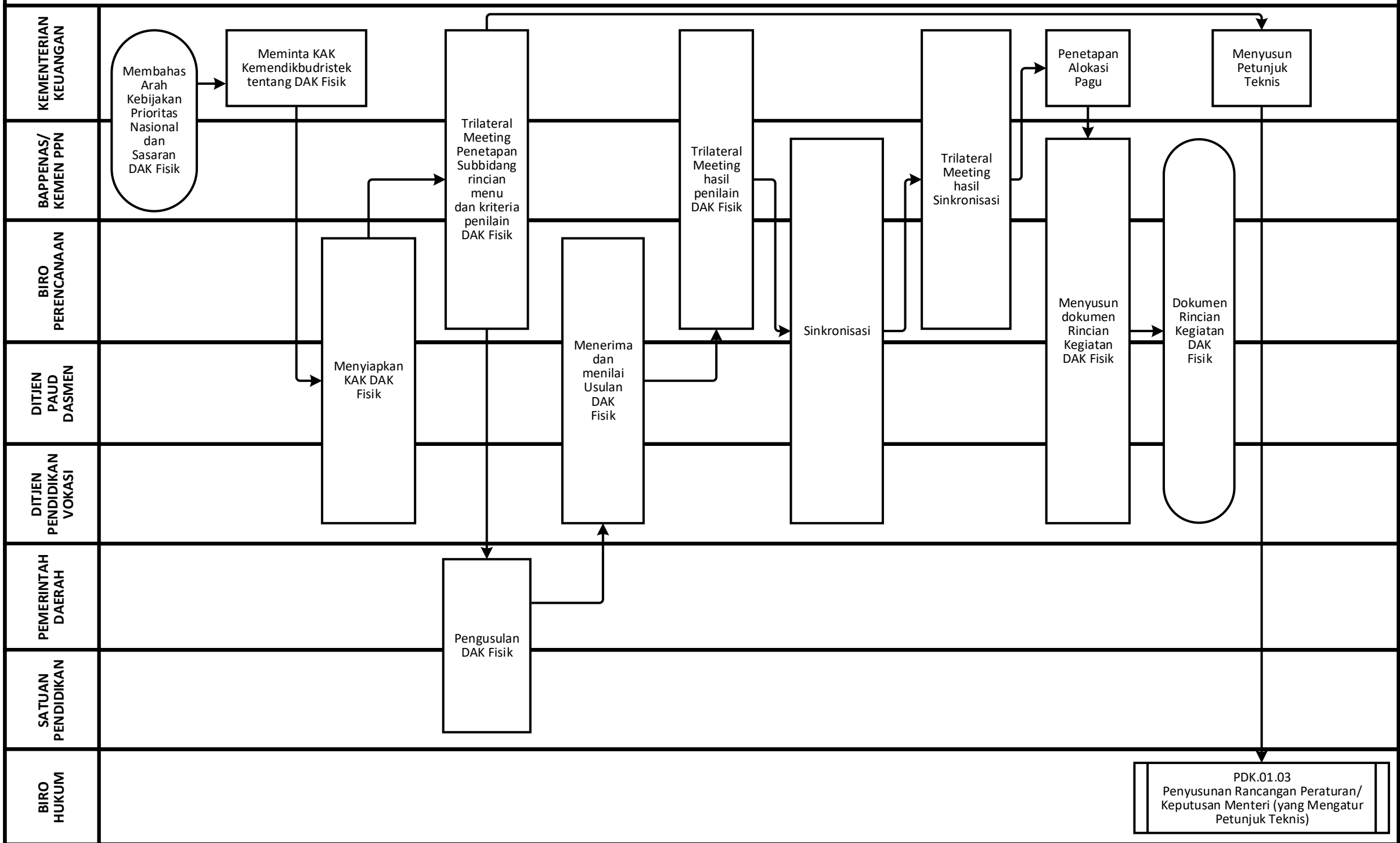

PDK-09.01.CFM. 06 Perencanaan Pemanfaatan Anggaran Pendidikan pada DAK Non Fisik

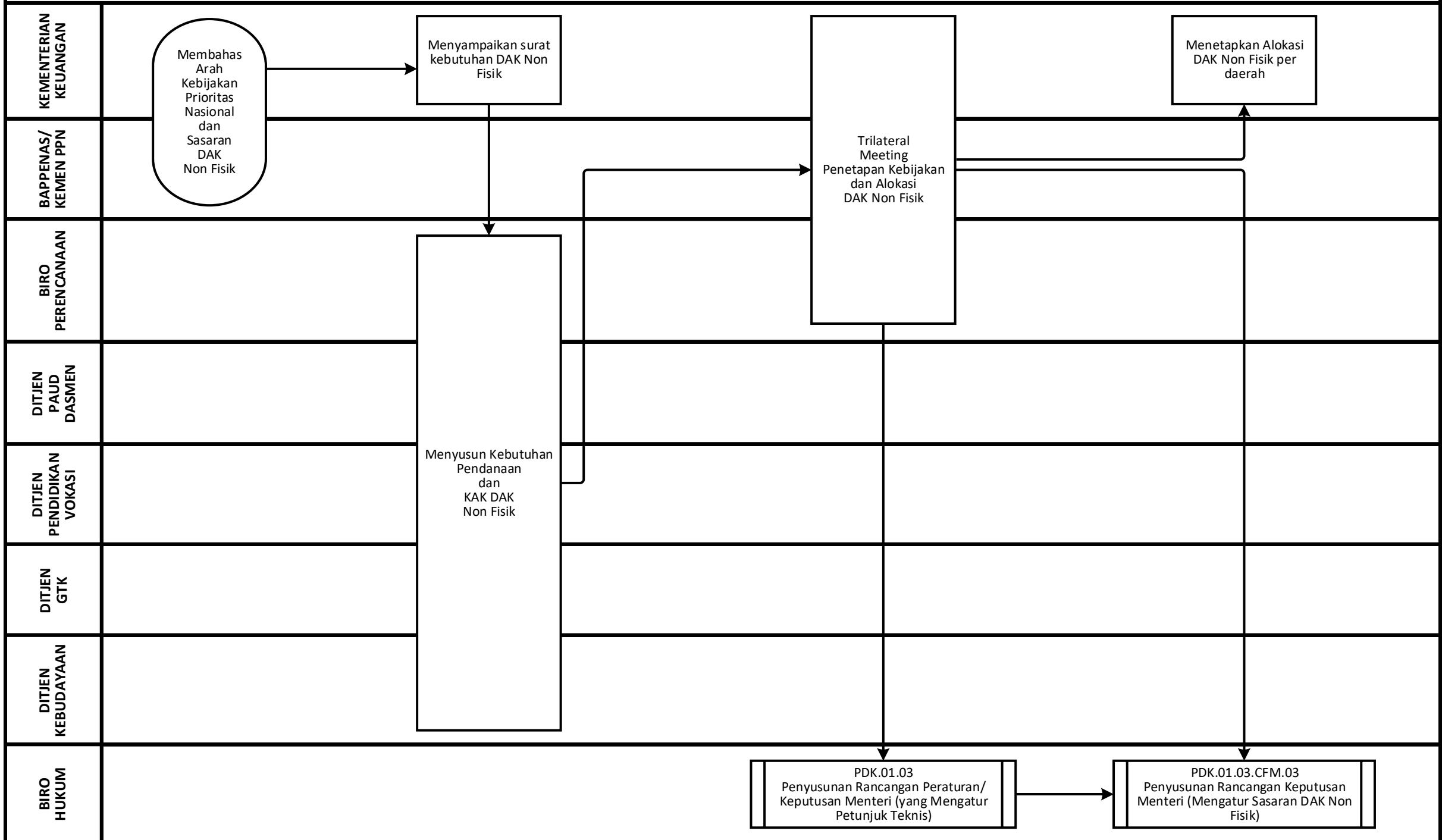

PDK-09.02.CFM. 01 Penetapan Pejabat Perbendaharaan

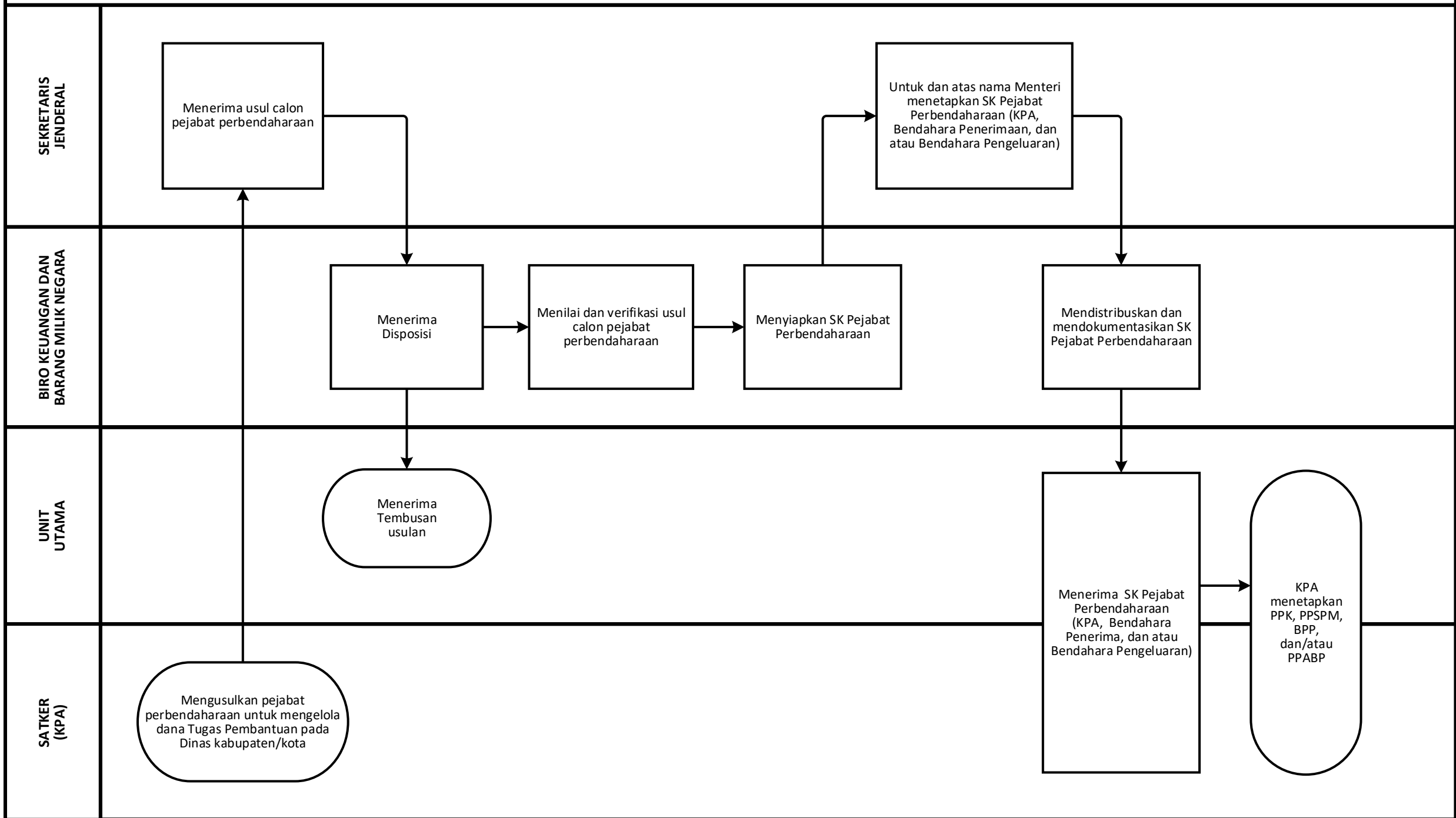

Note: Satker (Kemenkeu) : Punya hak untuk mengelola keuangan, meskipun tidak mempunyai organisasi secara kelembagaan.

PKD-09.02.CFM. 02 Pengelolaan Penerimaan Negara Bukan Pajak (PNBP)

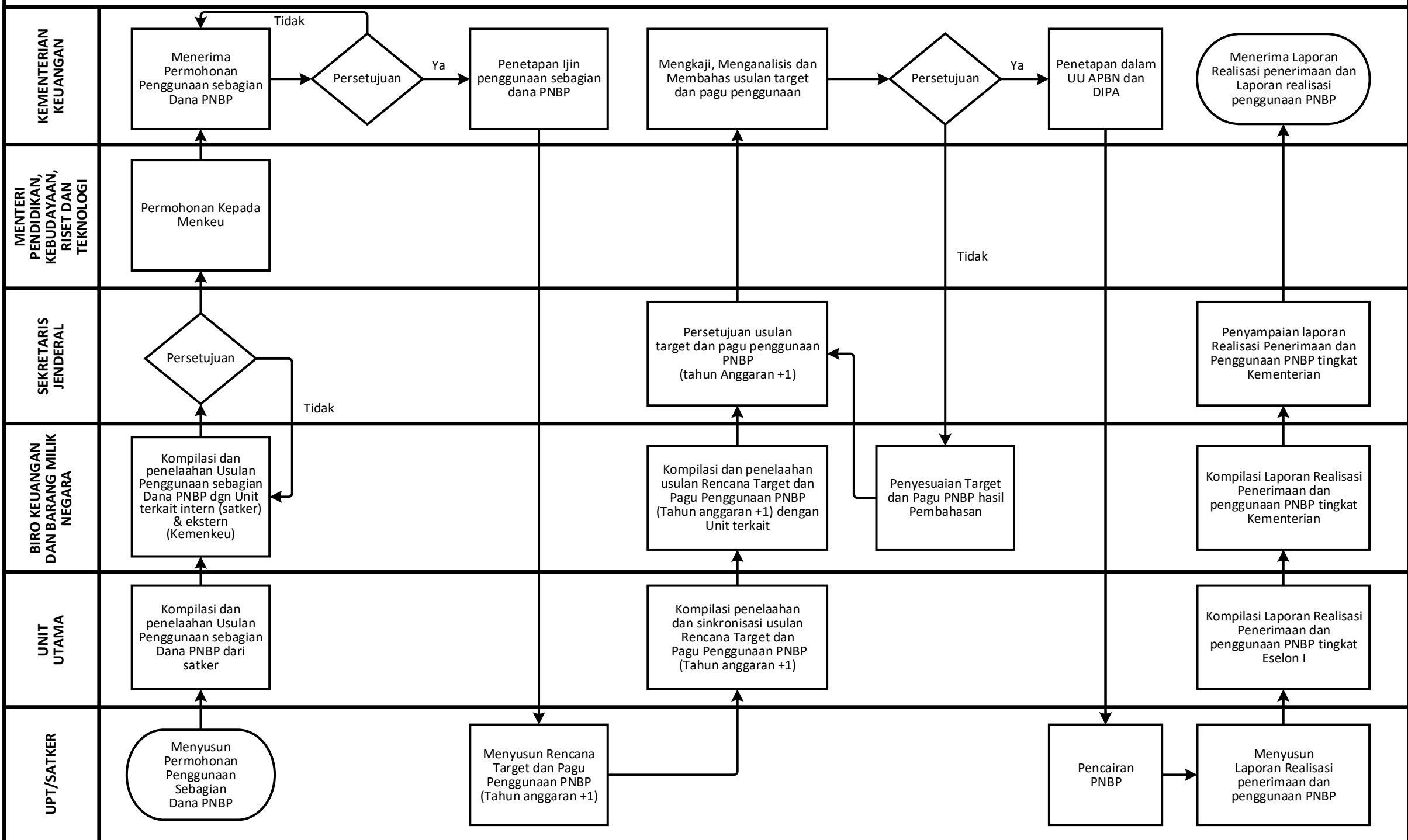

PDK-09.03.CFM. 01 Penyusunan Laporan Keuangan

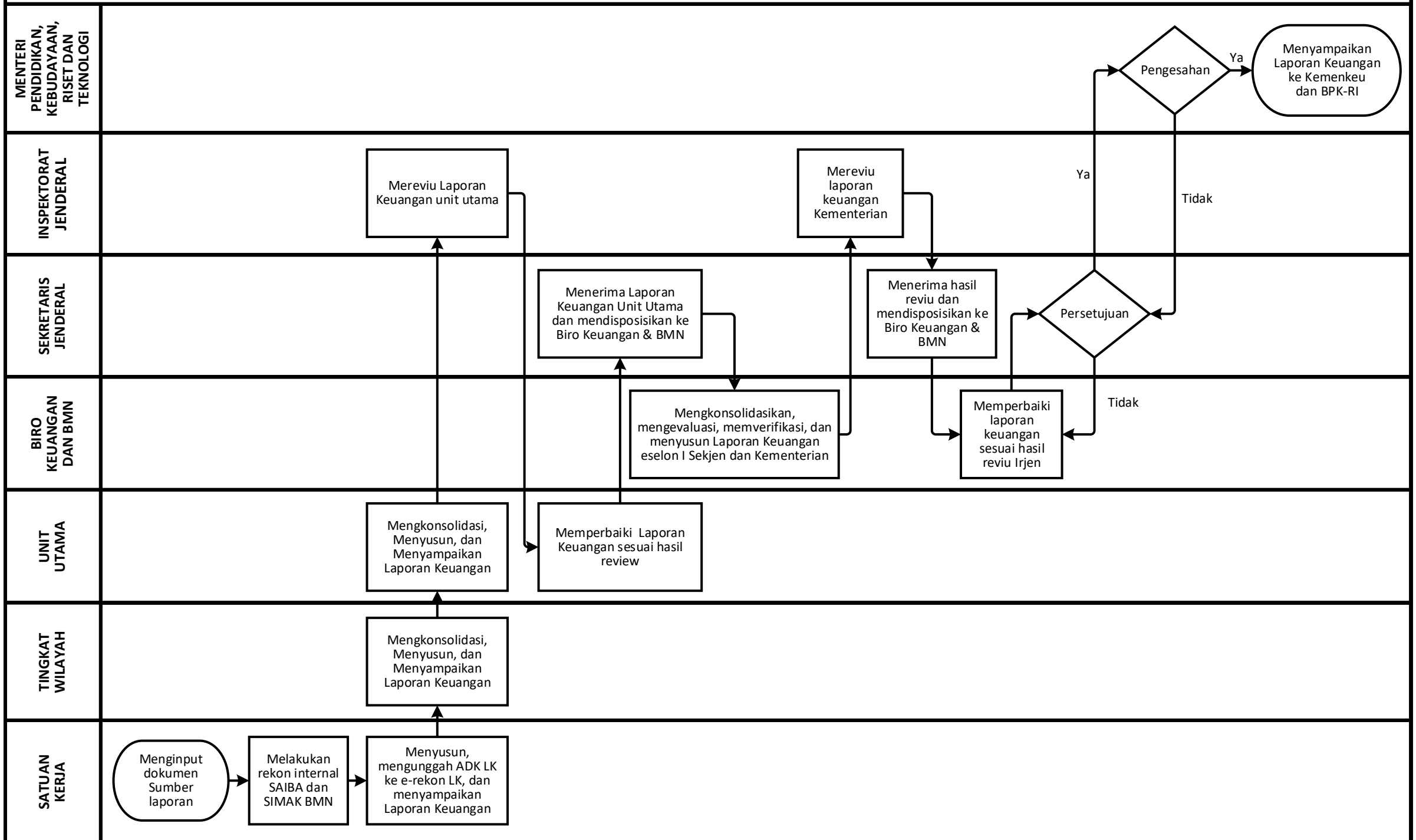

PDK-09.04.CFM. 01 Monitoring dan Evaluasi Pelaksanaan Program, Kegiatan dan Anggaran Kemendikbudristek

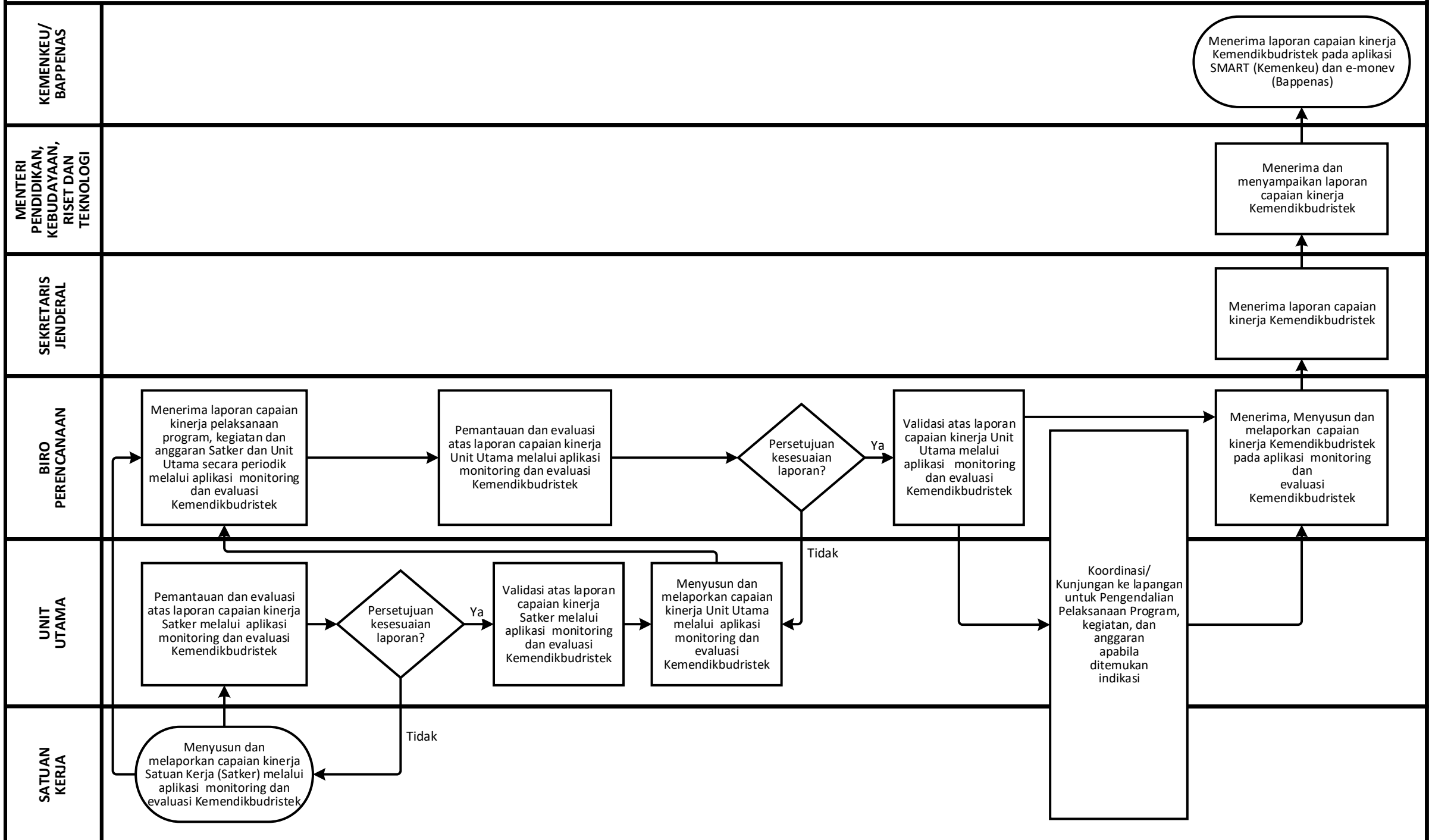

PDK-09.04.CFM. 02 Monitoring dan Evaluasi Akuntabilitas Kinerja (Penyusunan Laporan Kinerja Kementerian)

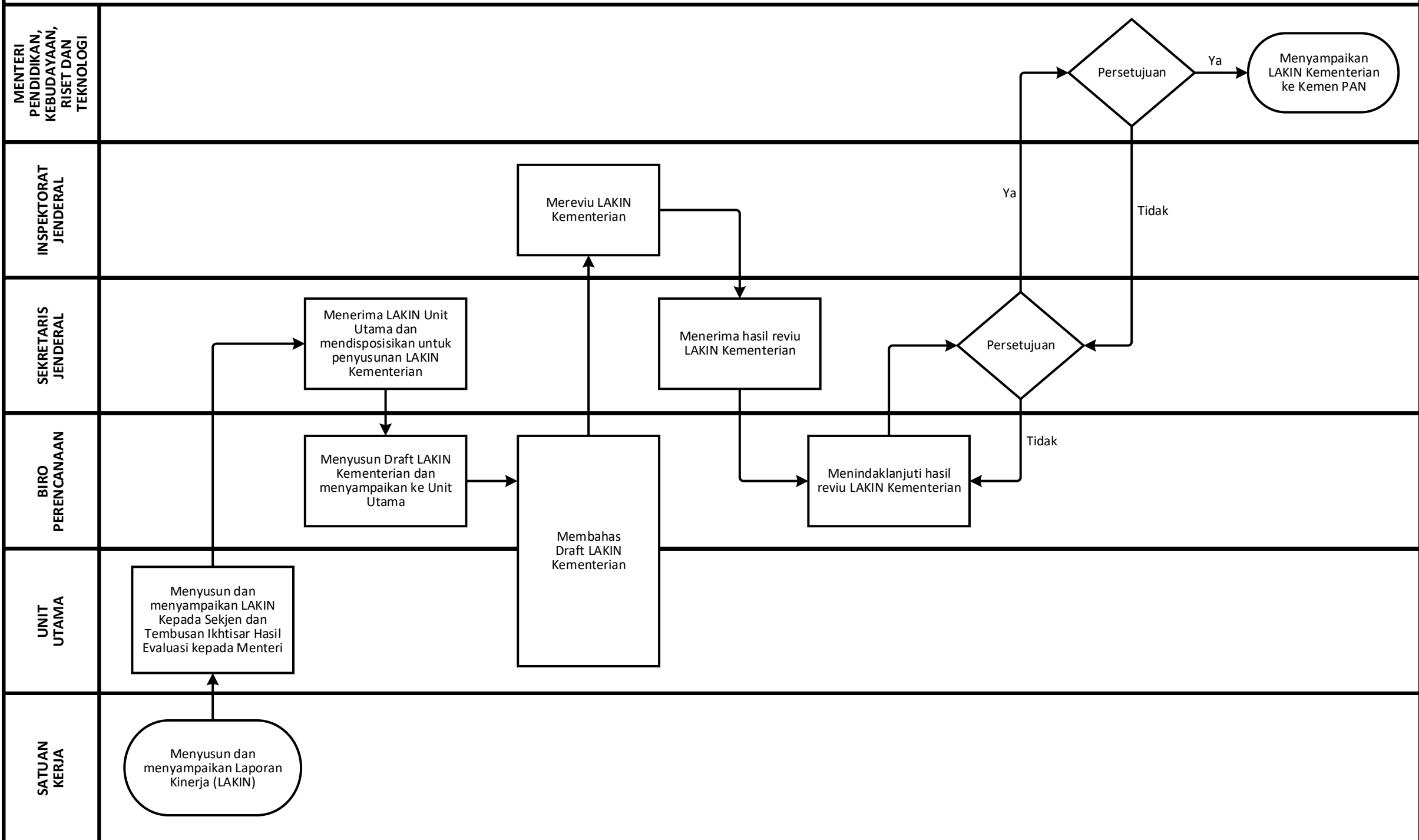

PDK-09.04.CFM. 03 Monitoring dan Evaluasi Akuntabilitas Kinerja (Evaluasi Kinerja Kementerian)

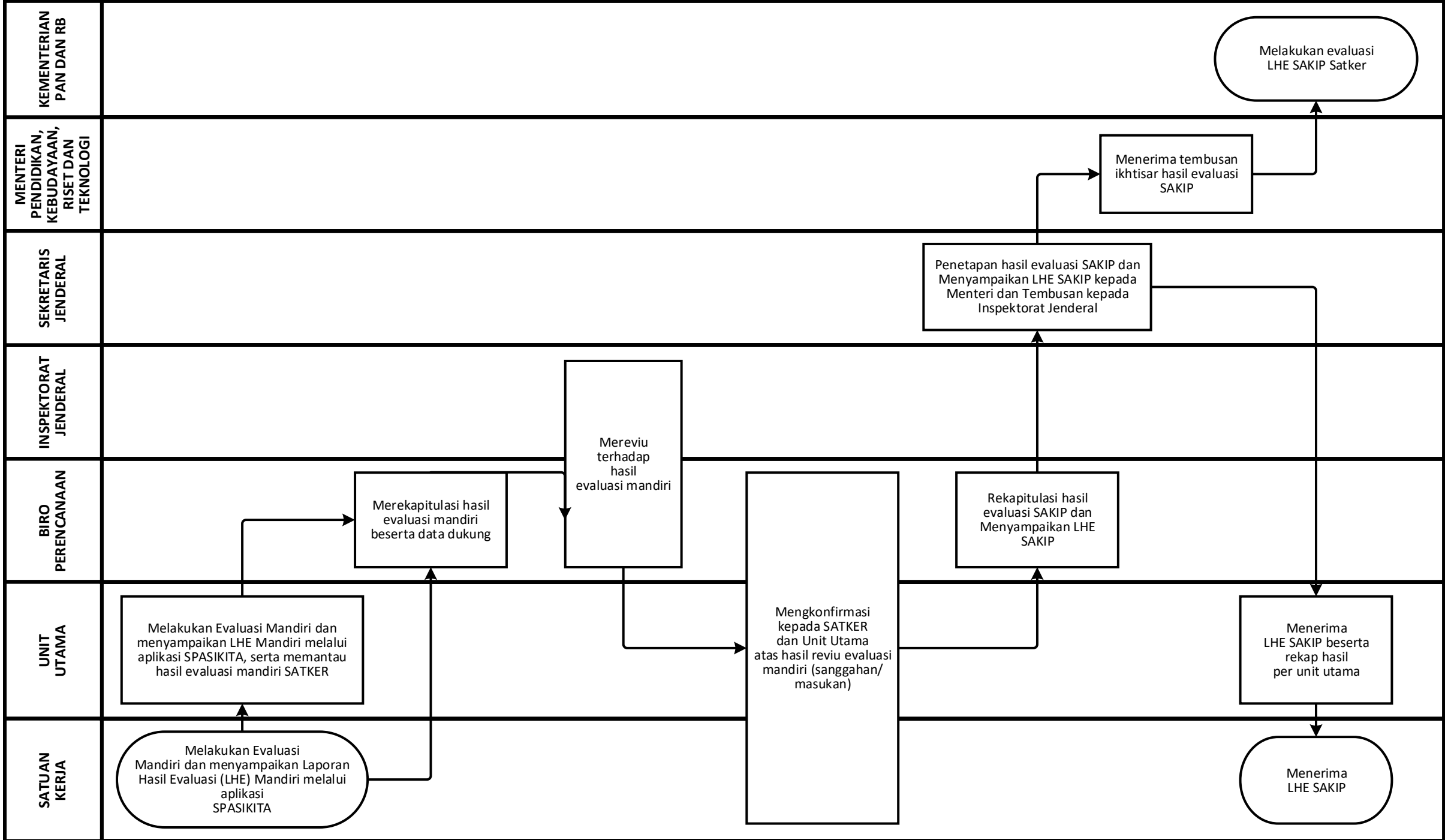

Kode Proses	Peta Proses Bisnis	Kode Subproses	Peta Subproses	Kode Peta Lintas Fungsi	Peta Lintas Fungsi
PDK-10	Pengelolaan SDM	PDK-10.01	Perencanaan dan Pengadaan SDM	PDK-10.01.CFM.01	Perencanaan Kebutuhan SDM
				PDK-10.01.CFM.02	Pengadaan CPNS
				PDK-10.01.CFM.03	Pengadaan Pegawai Dengan Perjanjian Kerja (PPPK)
				PDK-10.01.CFM.04	Penyusunan Bahan Seleksi Kompetensi Dasar CASN
		PDK-10.02	Manajemen Pengembangan SDM	PDK-10.02.CFM.01	Pengembangan Kompetensi
				PDK-10.02.CFM.02	Pengembangan Karir
		PDK-10.03	Manajemen Kinerja	PDK-10.03.CFM.01	Manajemen Kinerja
		PDK-10.04	Pengelolaan Administrasi SDM	PDK-10.04.CFM.01	Pengelolaan Administrasi SDM

PDK-10 Pengelolaan SDM

PDK-10.01
Perencanaan dan Pengadaan SDM

PDK-10.02
Pengelolaan Pengembangan SDM

PDK-10.03
Manajemen Kinerja SDM

PDK-10.04
Pengelolaan Administrasi SDM

PDK-10.01.CFM. 01 Perencanaan Kebutuhan SDM

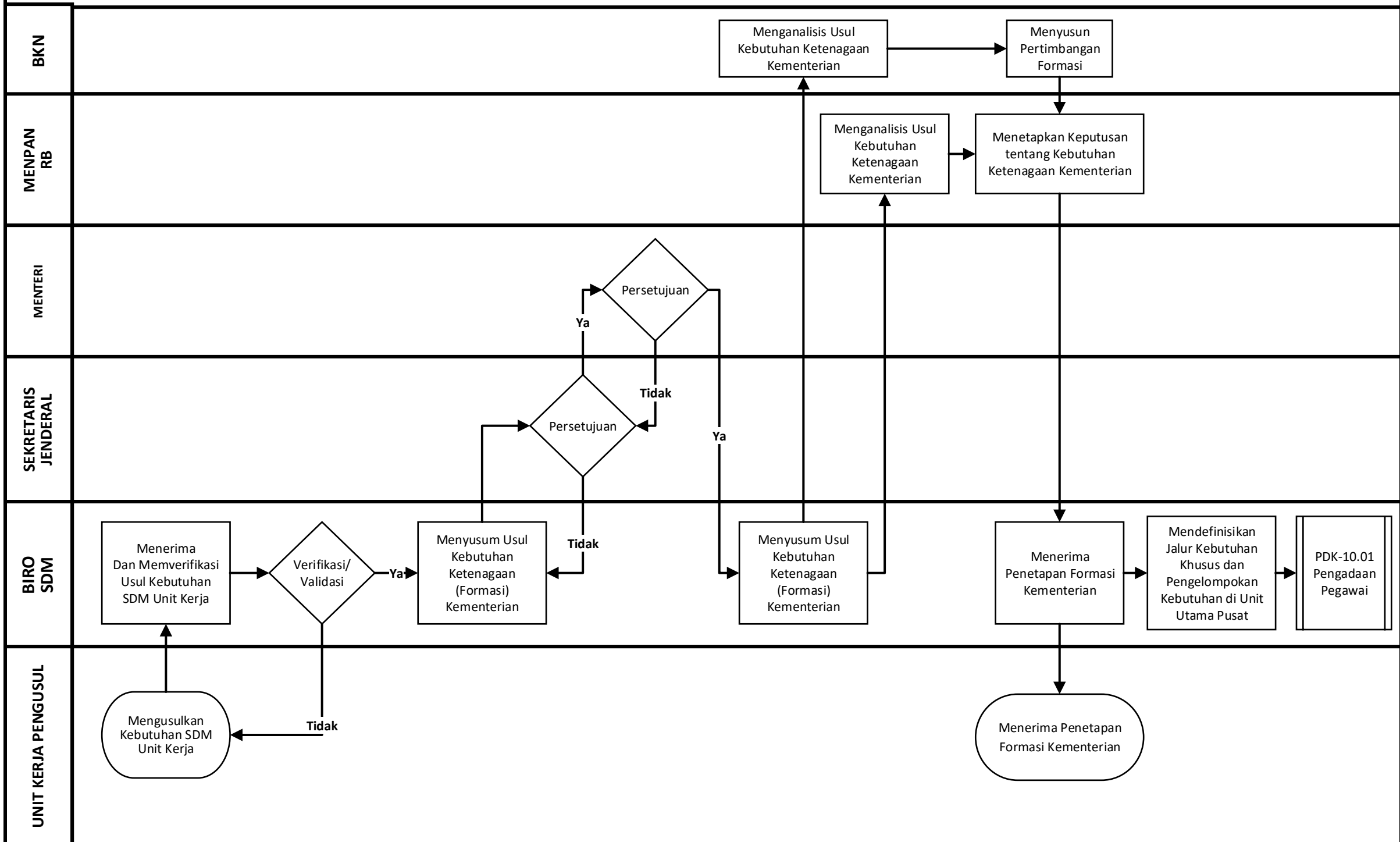

PDK-10.01.CFM. 02 Pengadaan CPNS

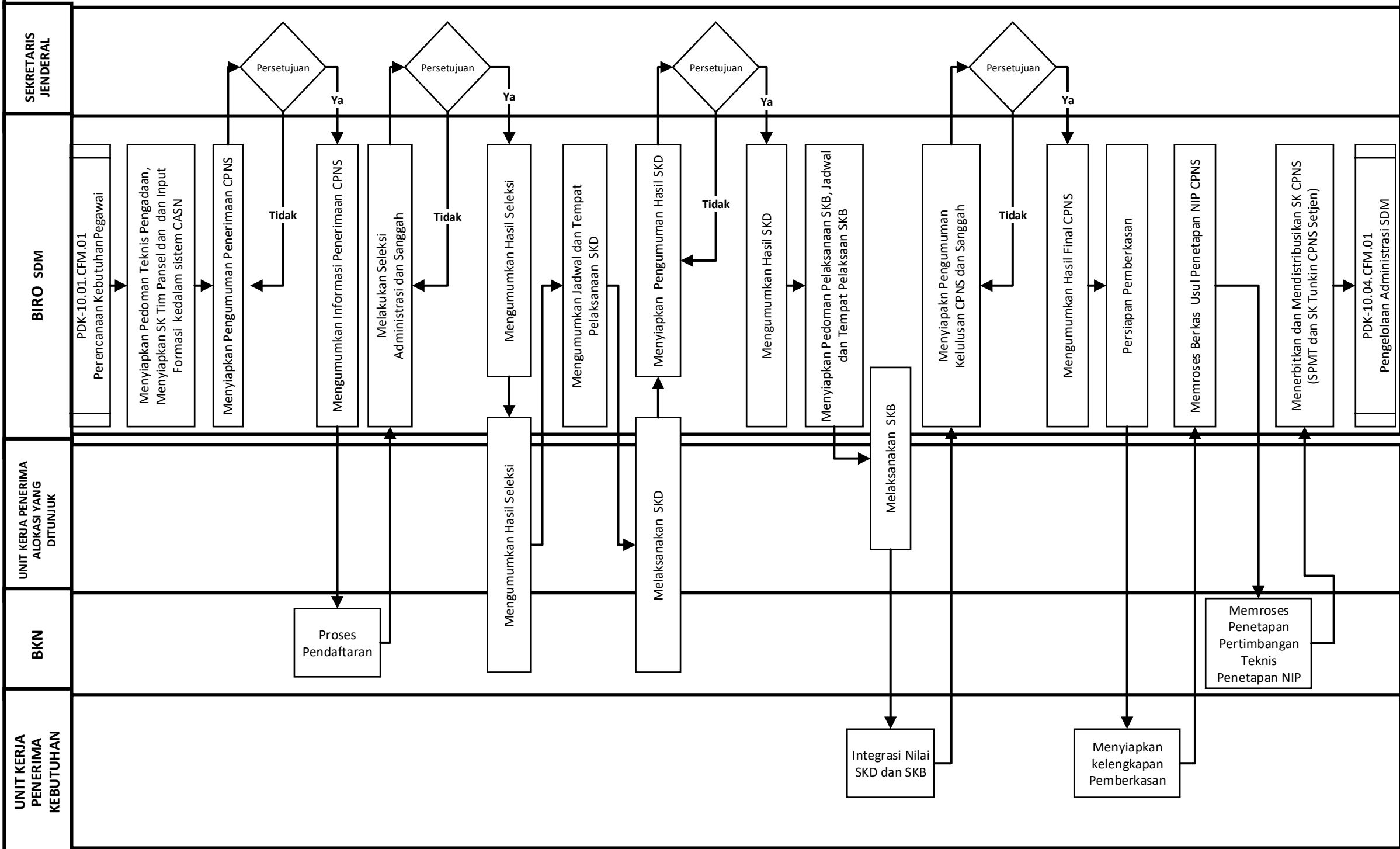

PDK-10.01.CFM. 03 Pengadaan Pegawai Dengan Perjanjian Kerja (PPPK)

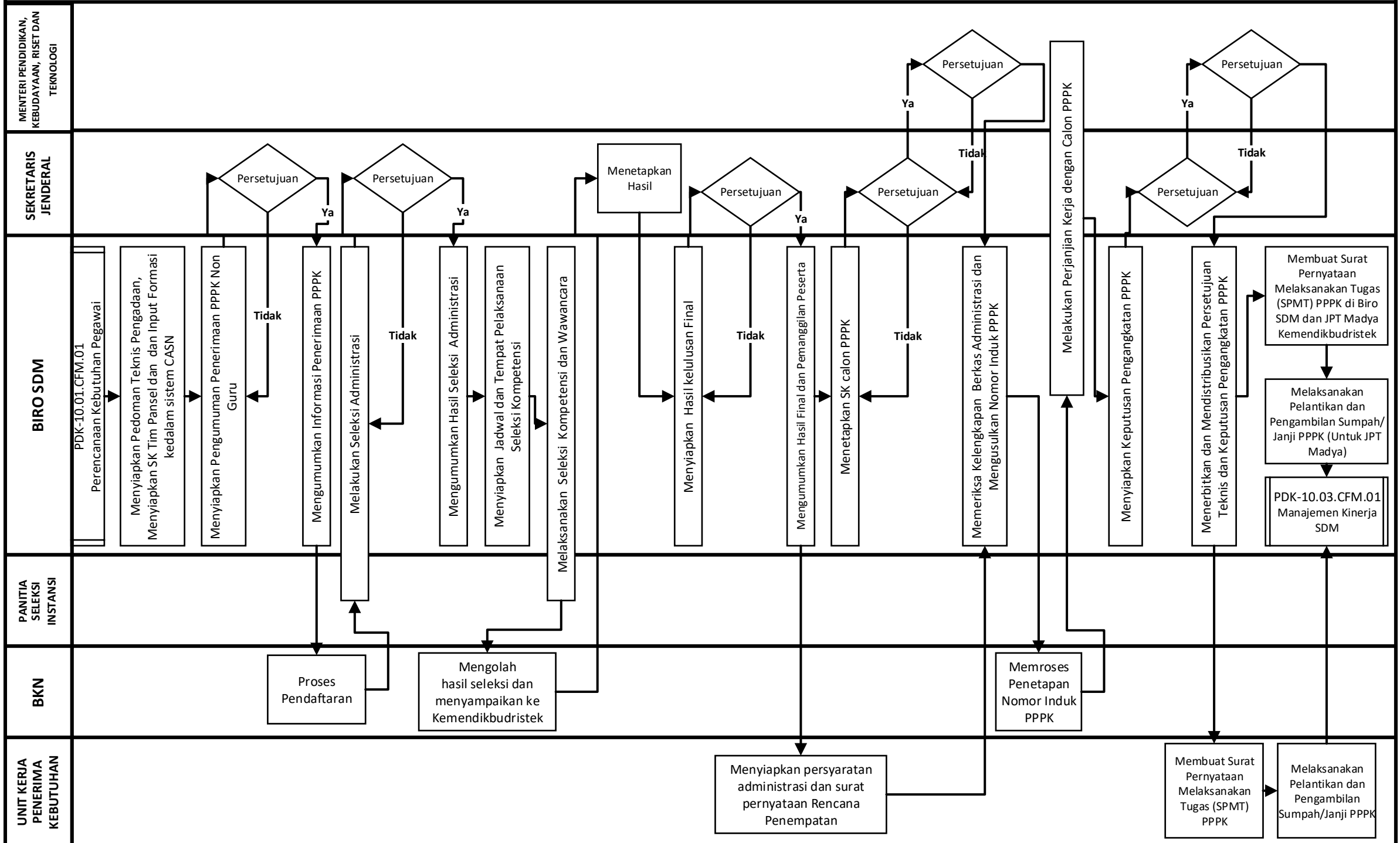

PDK-10.01.CFM. 04 Penyusunan Bahan Seleksi Kompetensi Dasar CASN

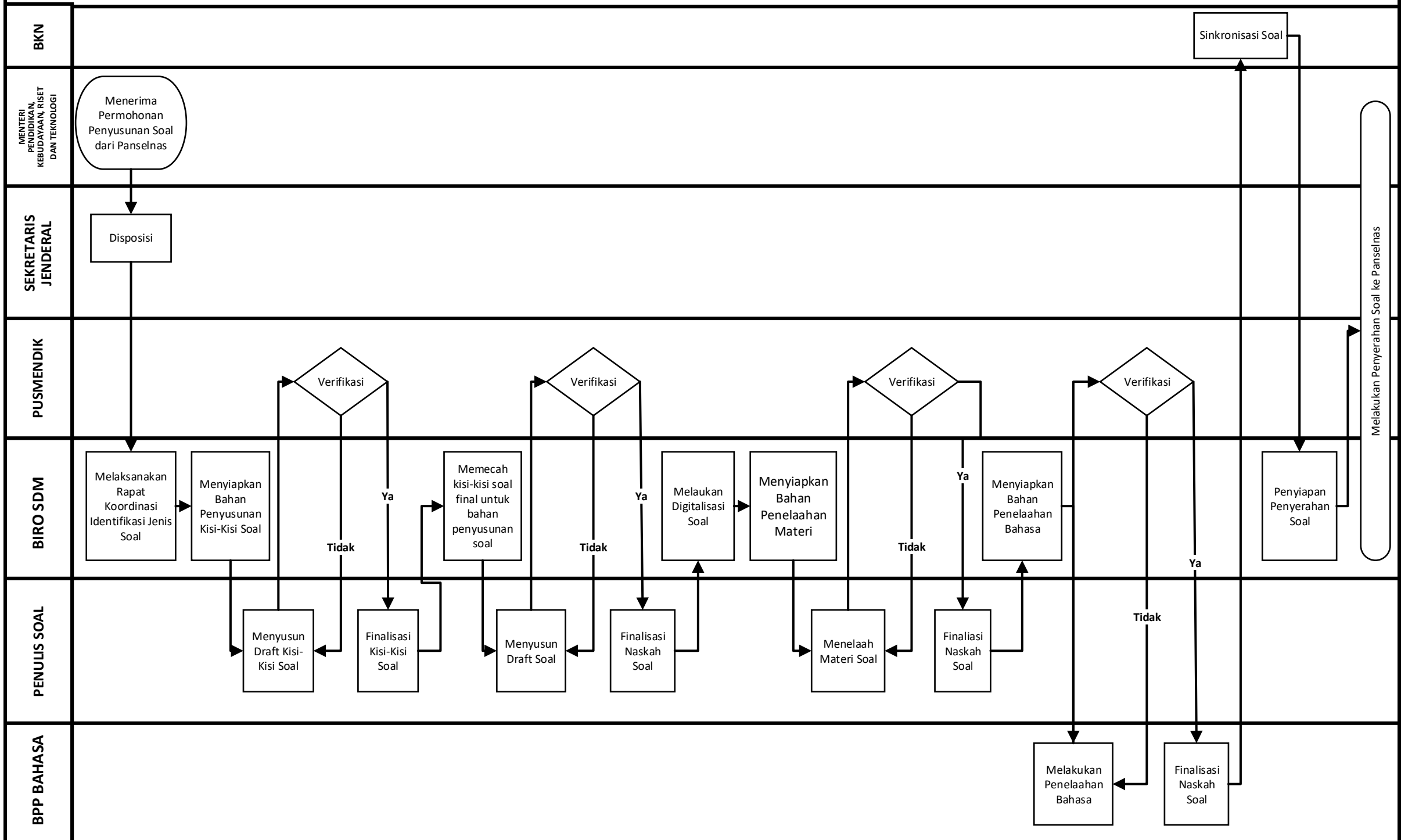

PDK-10.02.CFM. 01 Pengembangan Kompetensi

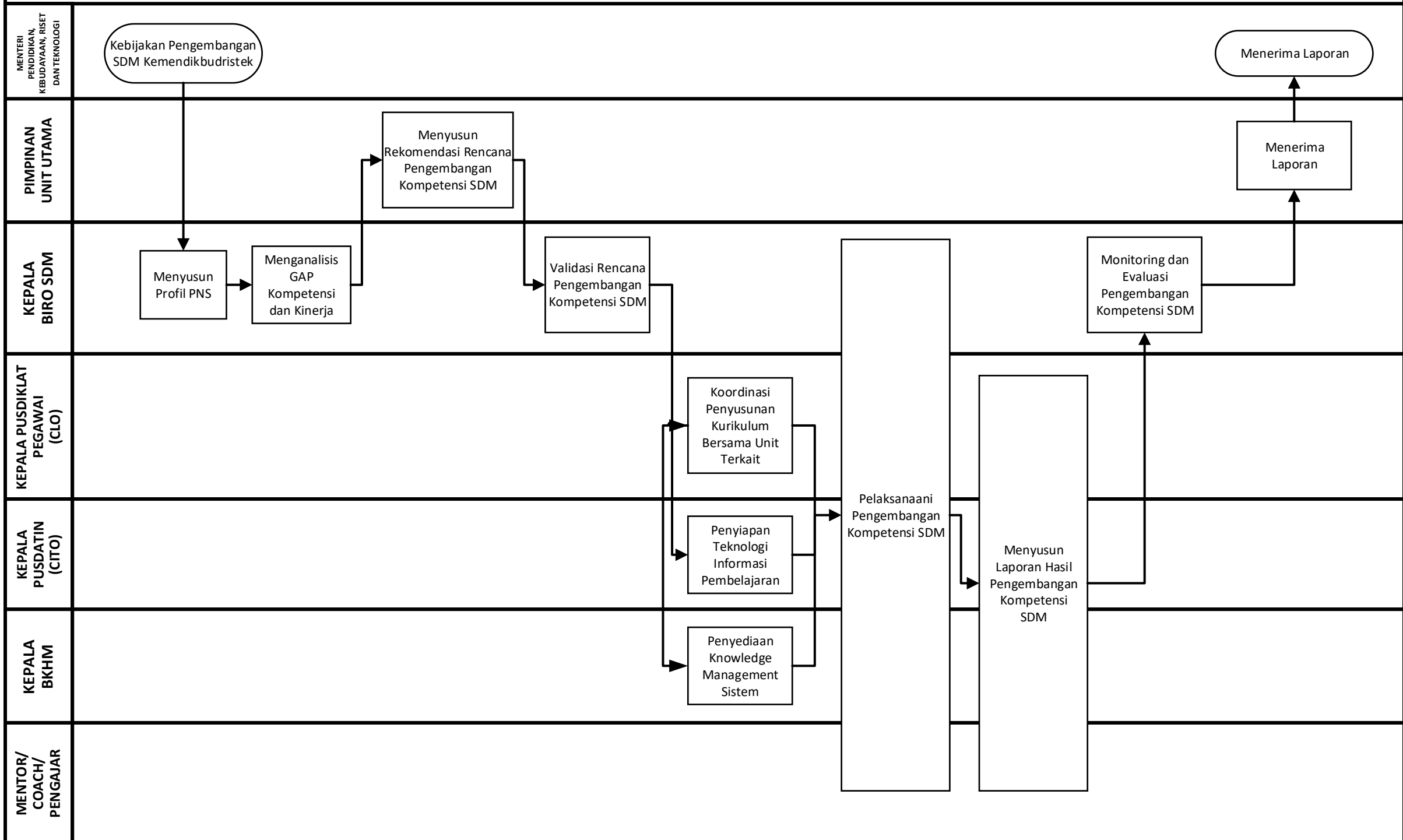

PDK-10.02.CFM. 02 Pengembangan Karier

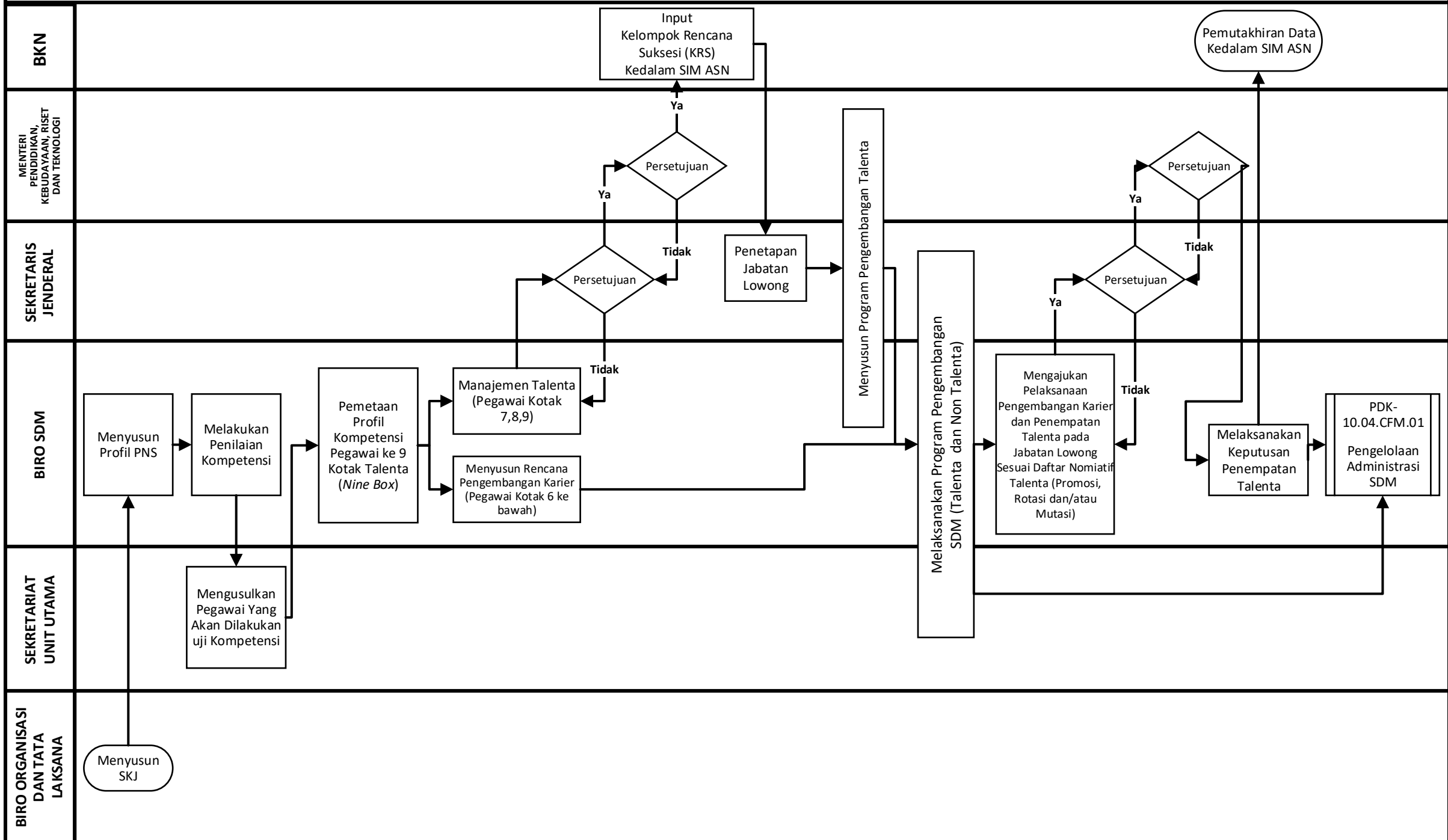

PDK-10.03.CFM. 01 Manajemen Kinerja

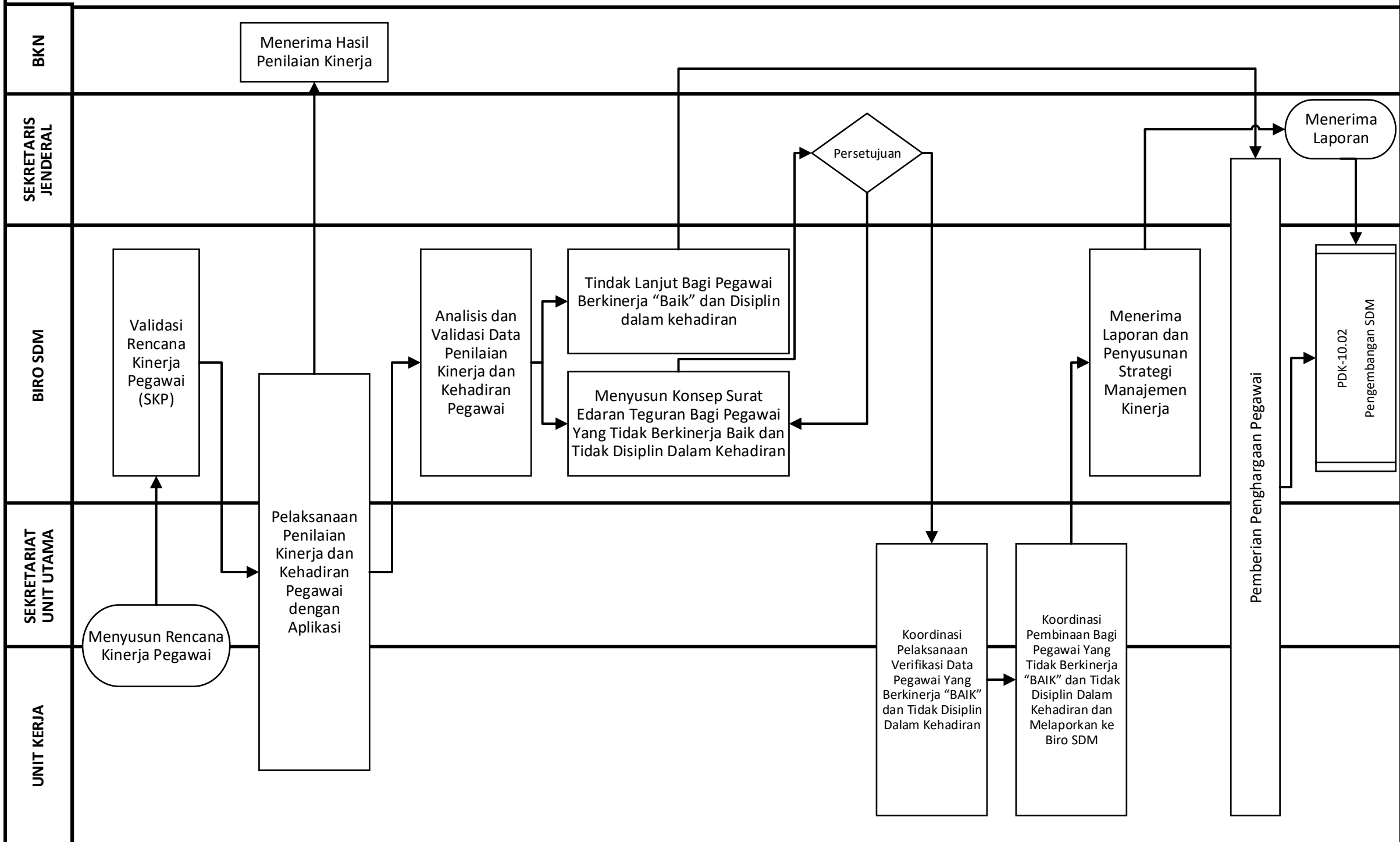

PDK-10.04.CFM. 01 Pengelolaan Administrasi SDM

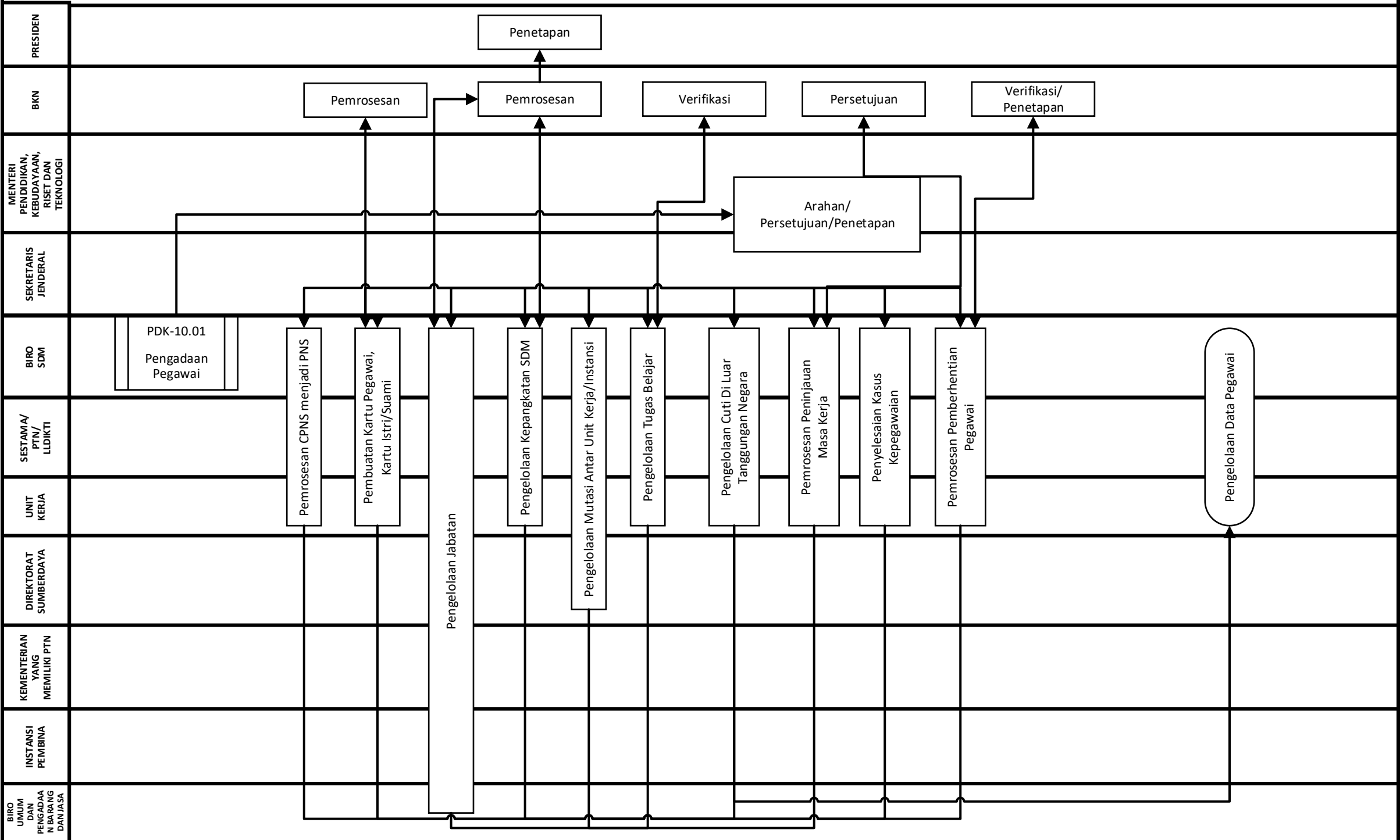

Kode Proses	Peta Proses Bisnis	Kode Subproses	Peta Subproses	Kode Peta Lintas Fungsi	Peta Lintas Fungsi
PDK-11	Pengelolaan Kelembagaan, Tata Laksana, dan Pengawasan	PDK-11.01	Manajemen Perubahan	PDK-11.01.CFM.01	Manajemen Perubahan
		PDK-11.02	Penataan Kelembagaan	PDK-11.02.CFM.01	Penataan Kelembagaan
		PDK-11.03	Pengelolaan Tata Laksana	PDK-11.03.CFM.01	Penyusunan Peta Bisnis Proses
				PDK-11.03.CFM.02	Penyusunan Prosedur Operasional Standar
				PDK-11.03.CFM.03	Penyusunan Standar Pelayanan Publik
		PDK-11.04	Pengelolaan Pengawasan	PDK-11.04.CFM.01	Audit
				PDK-11.04.CFM.02	Reviu (Aspek Kinerja Tertentu, Laporan Keuangan, RK BMN, RKA K/L, dan Kegiatan Lainnya)
				PDK-11.04.CFM.03	Evaluasi (Manajemen Risiko, SPIP, SAKIP, ZI-WBK/WBBM, Penyelenggaraan Pendidikan Daerah, dan Kegiatan Lainnya)
				PDK-11.04.CFM.04	Pemantauan (Tindak Lanjut Hasil Pemeriksaan, Pelaksanaan Program)
				PDK-11.04.CFM.05	Pengawasan Lainnya (Asistensi, Fasilitasi, Sosialisasi, dan Kegiatan Lainnya)

PDK-11

Pengelolaan Kelembagaan, Tata Laksana, dan Pengawasan

PDK-11.01
Manajemen Perubahan

PDK-11.02
Penataan Kelembagaan

PDK-11.03
Pengelolaan Tata Laksana

PDK-11.04
Pengelolaan Pengawasan

PDK-11.01.CFM. 01 Manajemen Perubahan

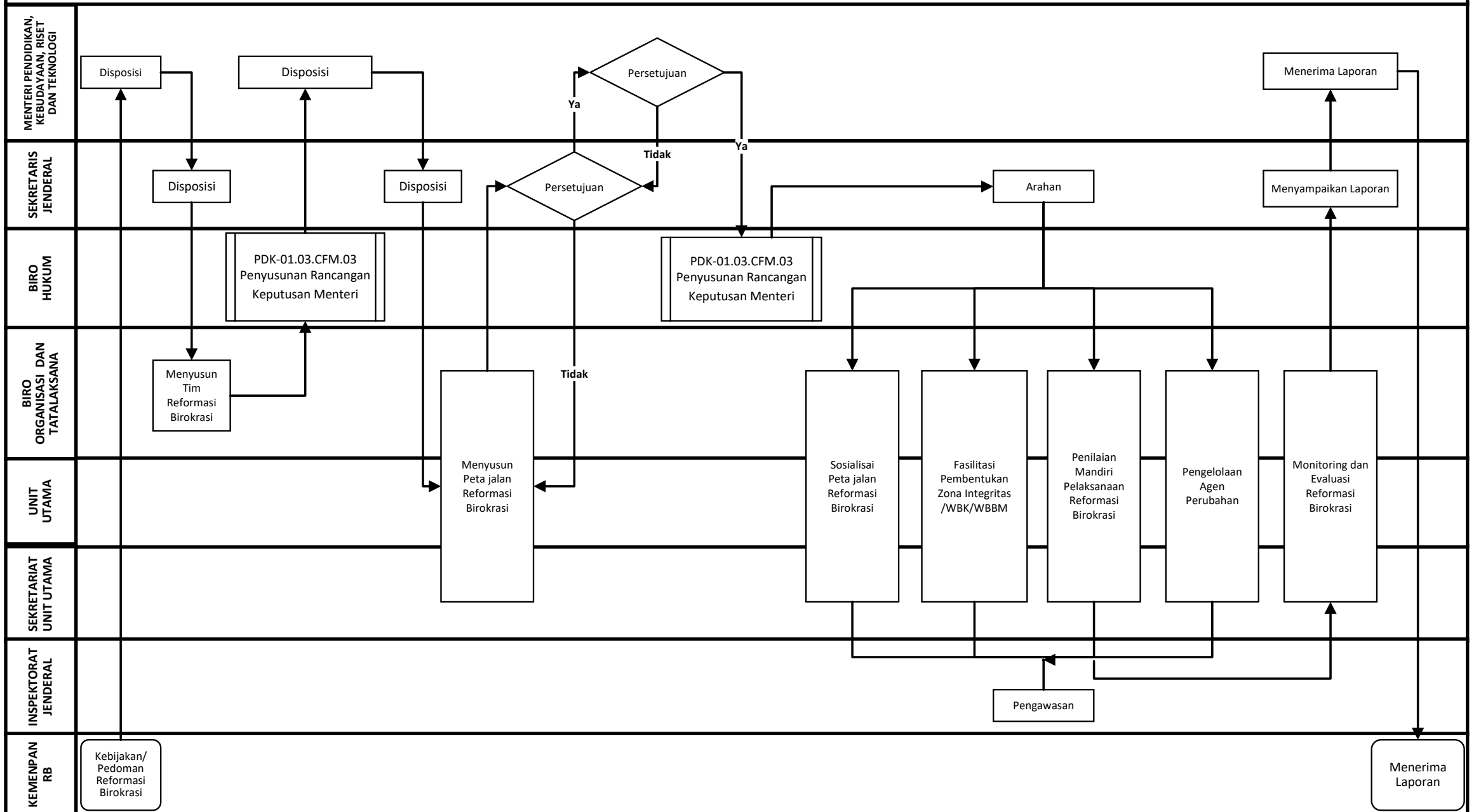

PDK-11.02.CFM. 01 Penataan Kelembagaan

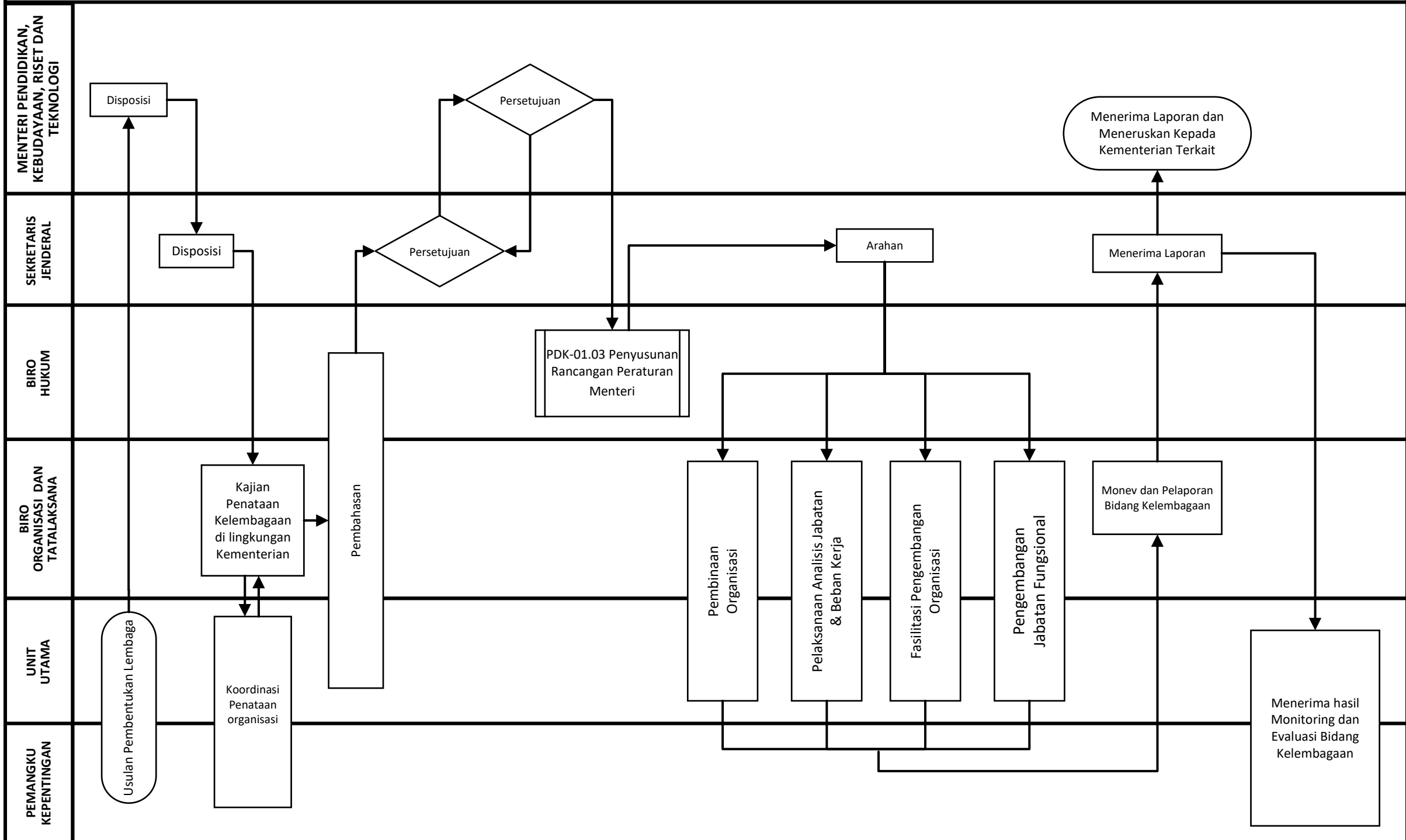

PDK-11.03.CFM. 01 Penyusunan Peta Proses Bisnis

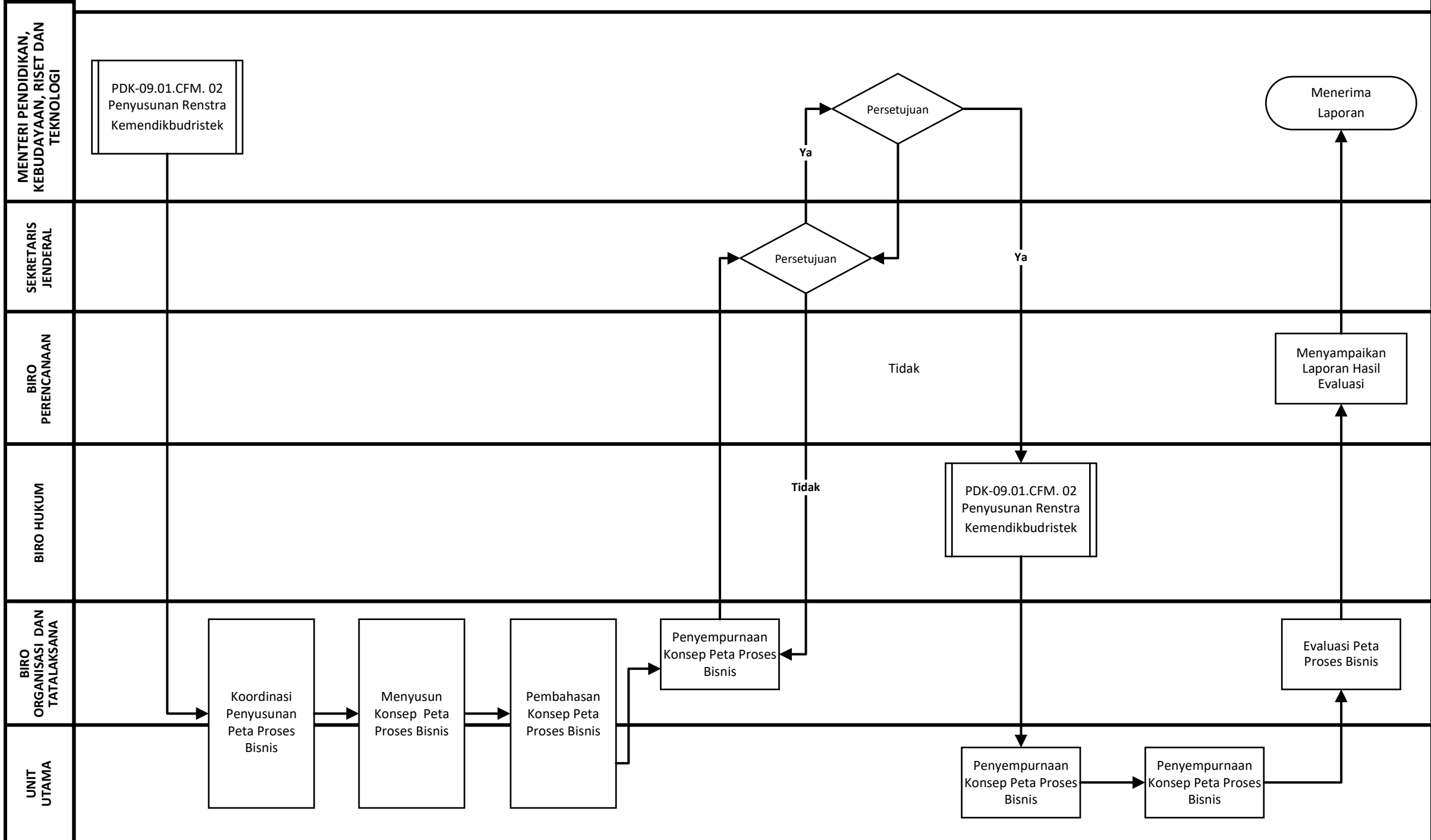

PDK-11.03. CFM. 02 Penyusunan Prosedur Operasional Standar

MENTERI PENDIDIKAN,
KEBUDAYAAN, RISET DAN
TEKNOLOGI

SEKRETARIS JENDERAL

BIRO
ORGANISASI DAN
TATALAKSANA

UNIT ORGANISASI

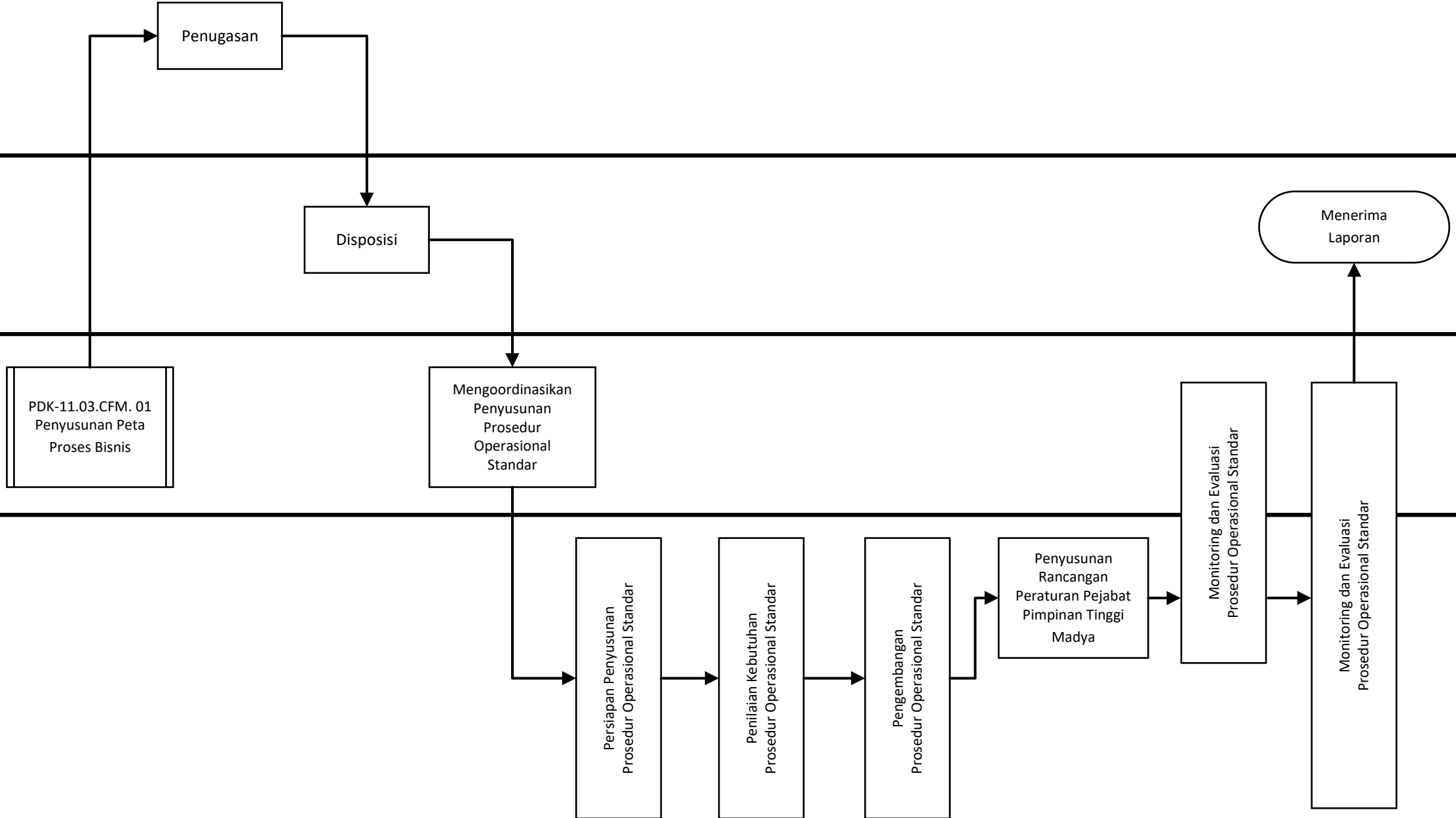

PDK-11.03.CFM. 03 Penyusunan Standar Pelayanan Publik

MENTERI PENDIDIKAN,
KEBUDAYAAN, RISET
DAN TEKNOLOGI

SEKRETARIS
JENDERAL

BIRO
ORGANISASI DAN
TATALAKSANA

SEKRETARIAT UNIT
UTAMA

UNIT KERJA

PEMANGKU
KEPENTINGAN/
MASYARAKAT

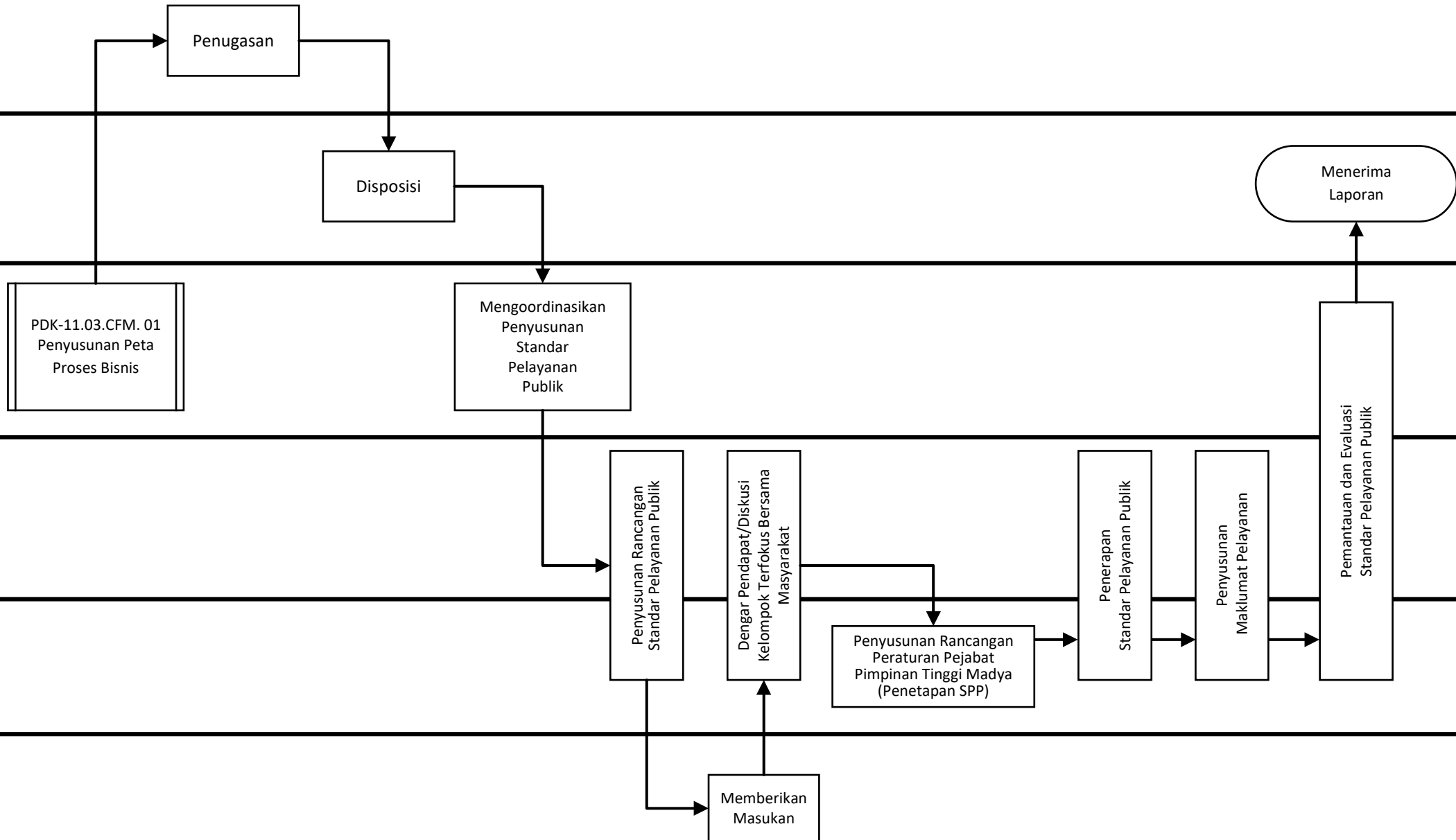

MENTERI PENDIDIKAN,
KEBUDAYAAN, RISET DAN
TEKNOLOGI

SEKRETARIS JENDERAL

INSPEKTORAT JENDERAL

UNIT UTAMA

UNIT KERJA

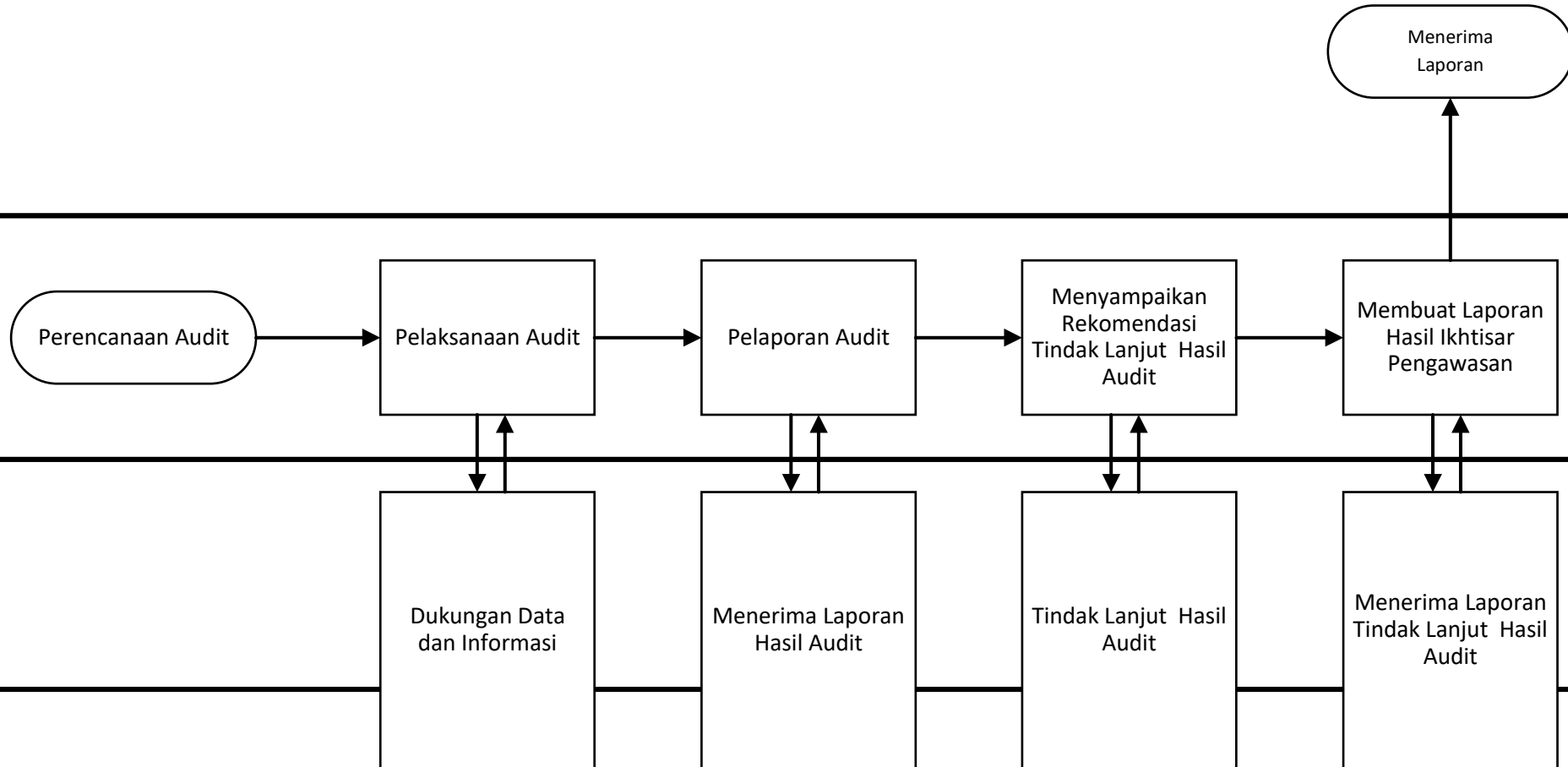

PDK-11.04.CFM. 02 Reviu (Aspek Kinerja Tertentu, Laporan Keuangan, RK BMN, RKA K/L dan Kegiatan Lainnya)

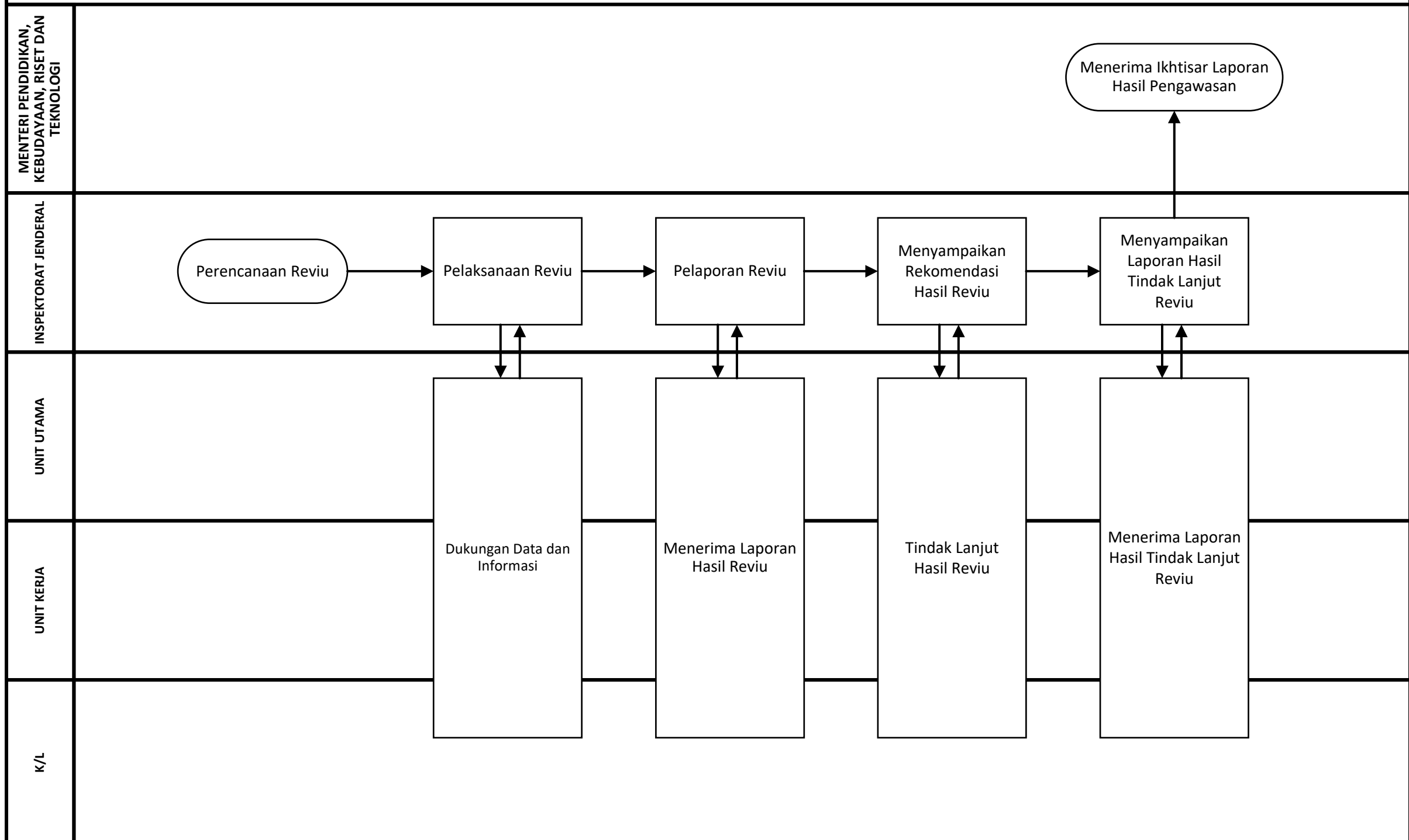

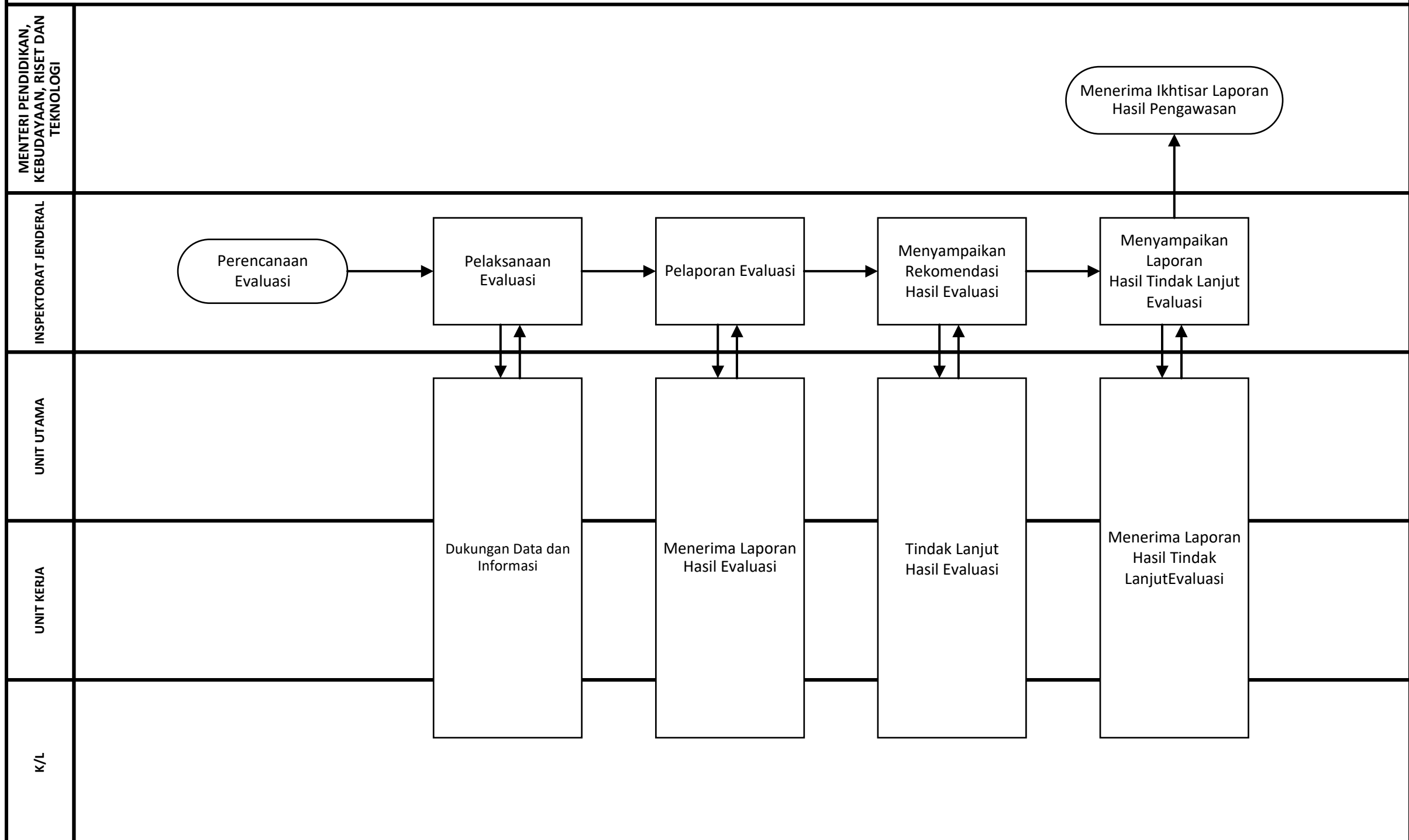

PDK-11.04. CFM. 04. Pemantauan (Tindak Lanjut Hasil Pemeriksaan, Pelaksanaan Program)

MENTERI PENDIDIKAN,
KEBUDAYAAN, RISET DAN
TEKNOLOGI

INSPEKTORAT JENDERAL

UNIT UTAMA

UNIT KERJA

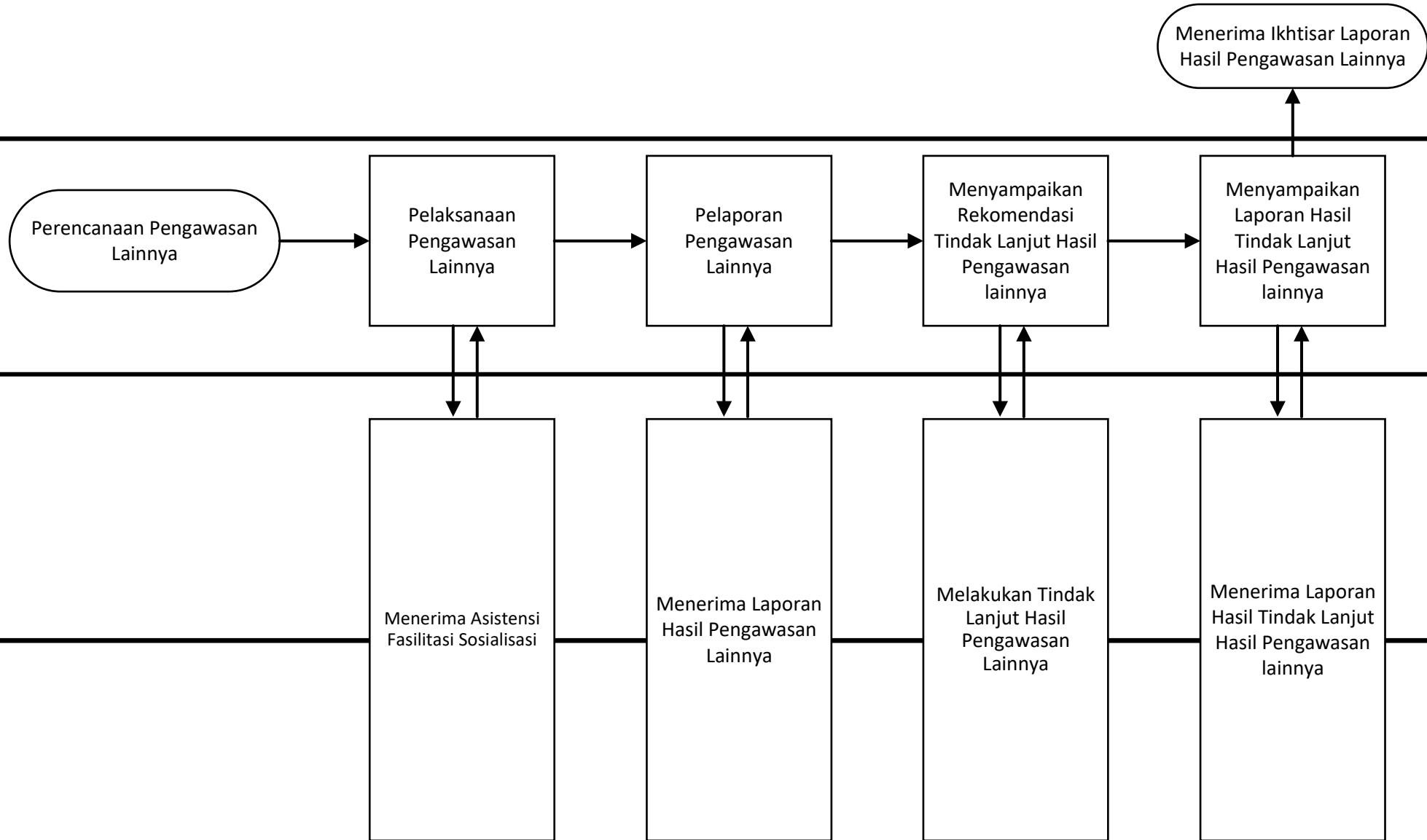

PDK-11.04. CFM. 05. Pengawasan Lainnya (Asistensi, Fasilitasi, Sosialisasi, dan Kegiatan Lainnya)

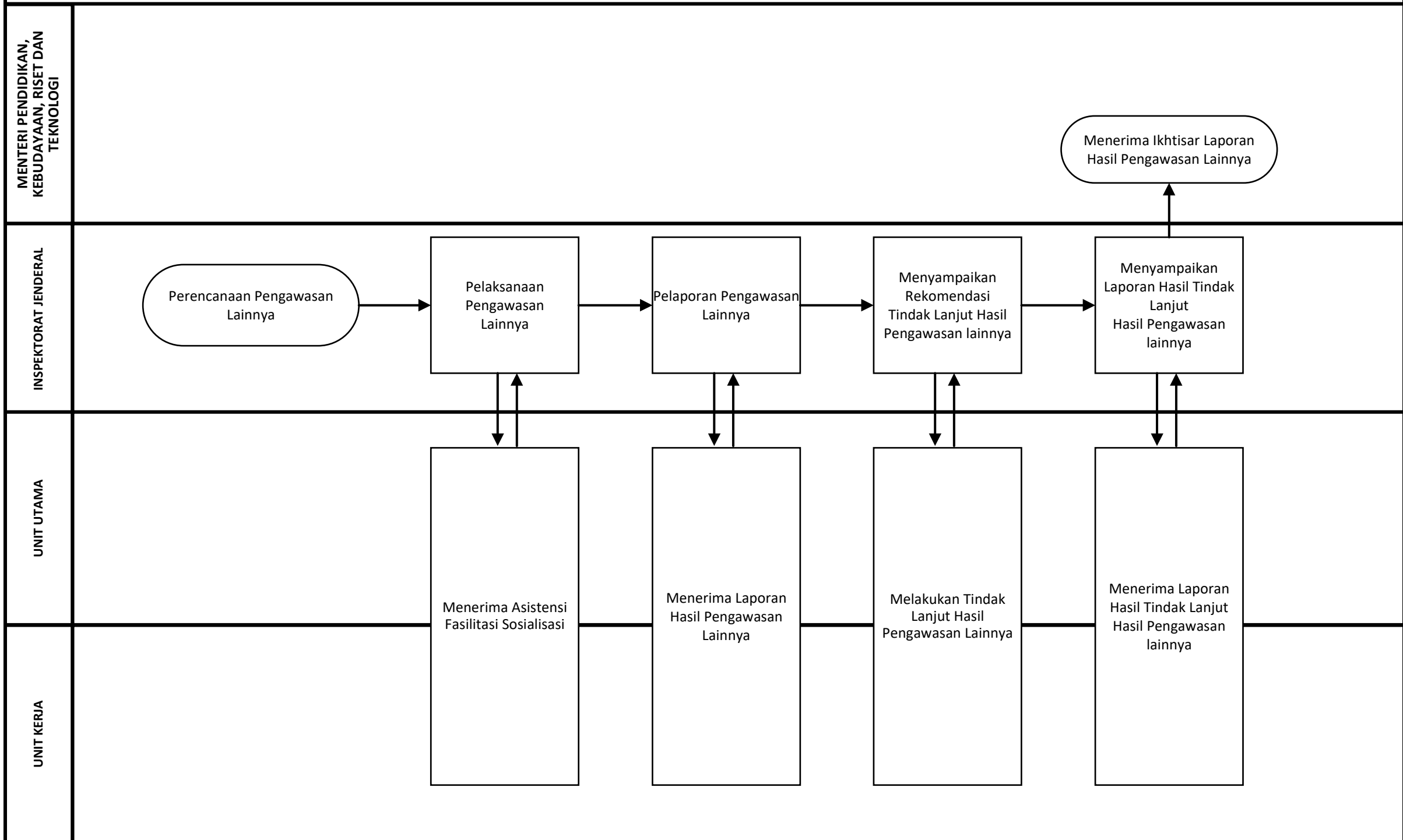

Kode Proses	Peta Proses Bisnis	Kode Subproses	Peta Subproses	Kode Peta Lintas Fungsi	Peta Lintas Fungsi
PDK-12	Layanan Administrasi dan Umum	PDK-12.01	Pengelolaan Pengadaan Barang dan Jasa	PDK-12.01.CFM.01	Pengelolaan Pengadaan Barang dan Jasa
		PDK-12.02	Pengelolaan Sarana dan Prasarana	PDK-12.02.CFM.01	Pengelolaan Sarana dan Prasarana
		PDK-12.03	Pengelolaan Kerumahtanggaan, Keprotokolan, dan Arsip	PDK-12.03.CFM.01	Pengelolaan Kerumahtanggaan
				PDK-12.03.CFM.02	Pengelolaan Keprotokolan
				PDK-12.03.CFM.03	Pengelolaan Arsip

PDK-12

Layanan Administrasi dan Umum

PDK-12.01
Pengelolaan Pengadaan Barang dan
Jasa

PDK-12.02
Pengelolaan Sarana dan Prasarana

PDK-12.03
Pengelolaan Kerumahtanggaan,
Keprotokolan, dan Arsip

PDK-12.01.CFM. 01 Pengelolaan Pengadaan Barang dan Jasa

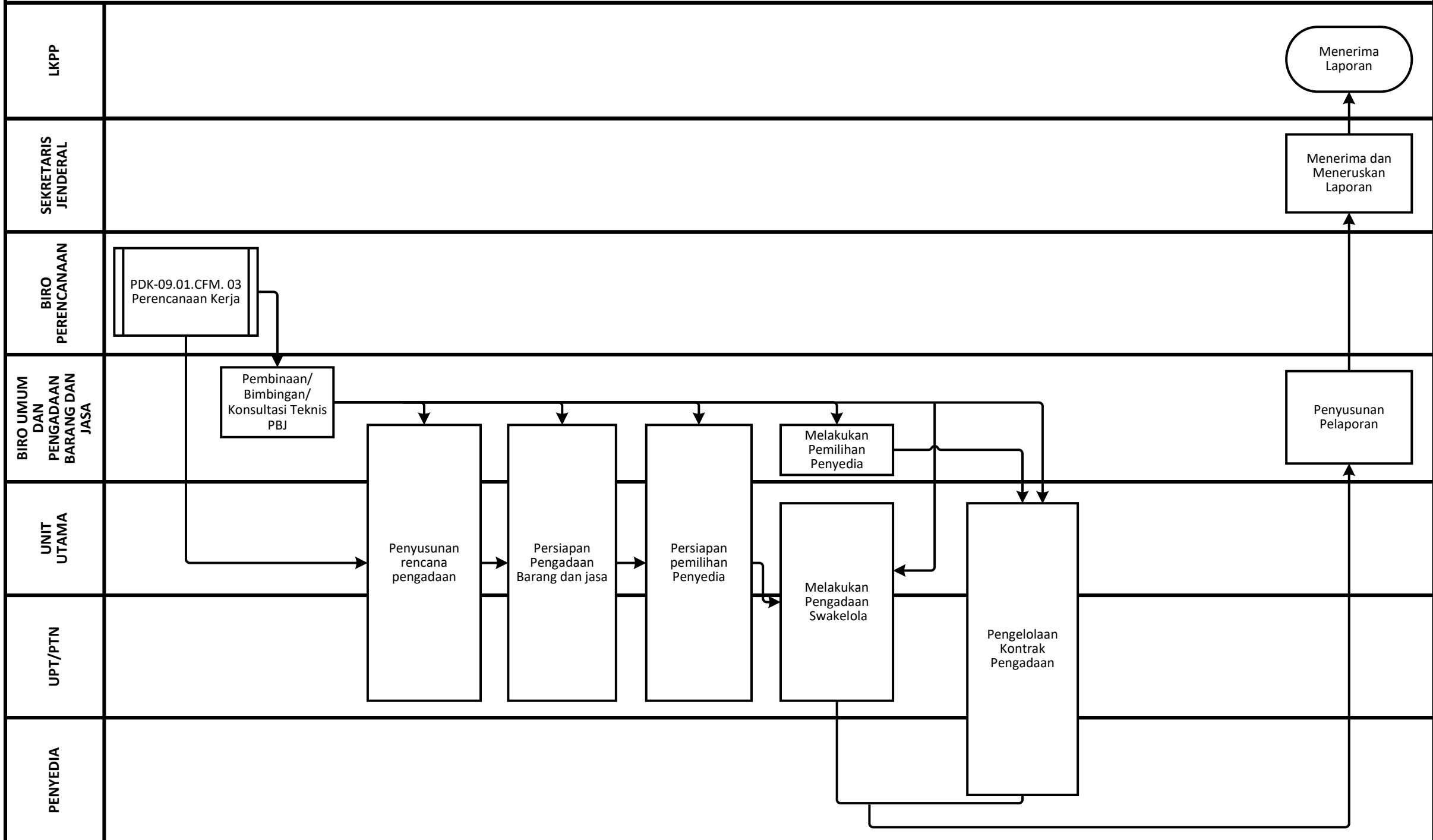

PDK-12.02.CFM. 01 Pengelolaan Sarana dan Prasarana

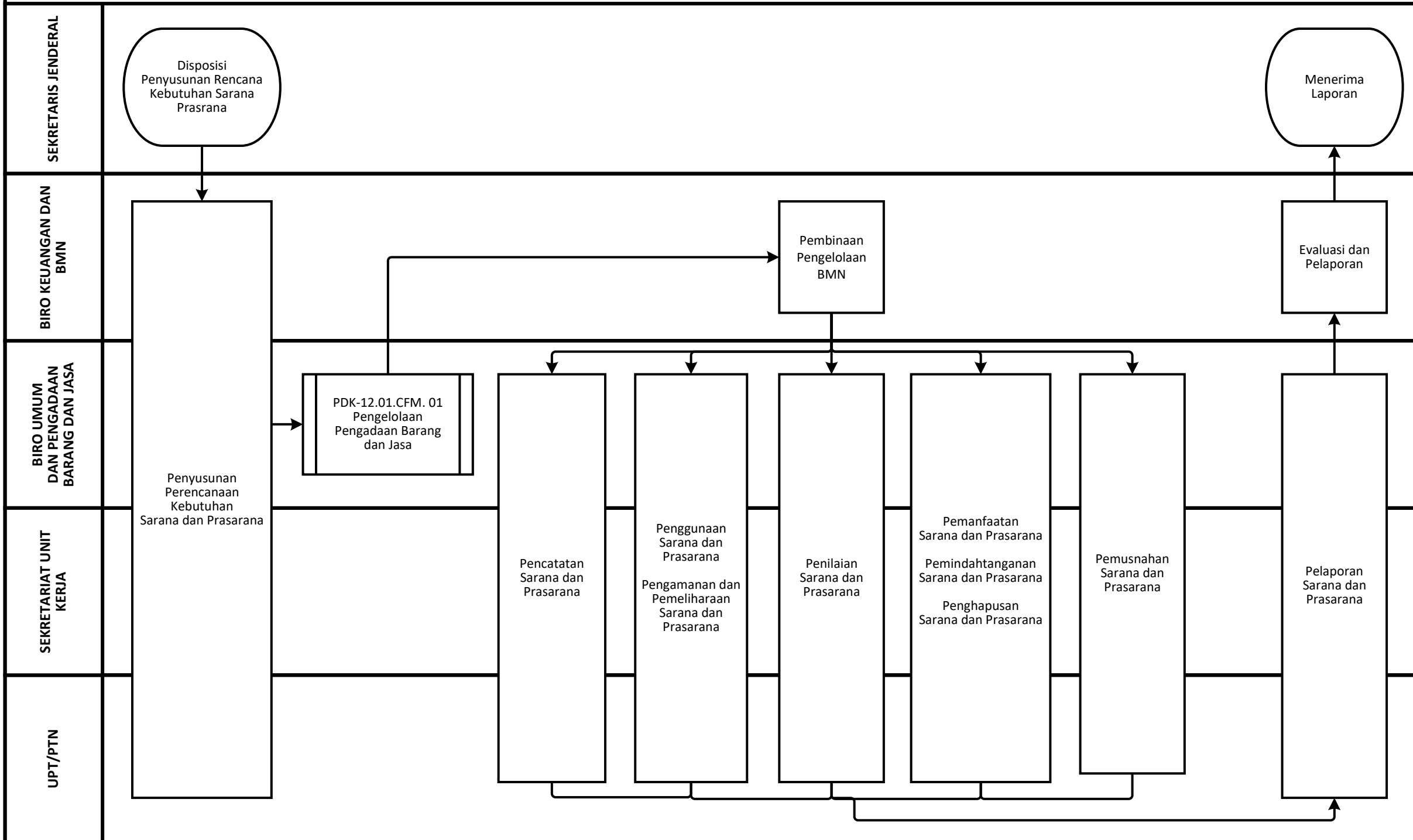

PDK-12.03.CFM. 01 Pengelolaan Kerumahtanggaan

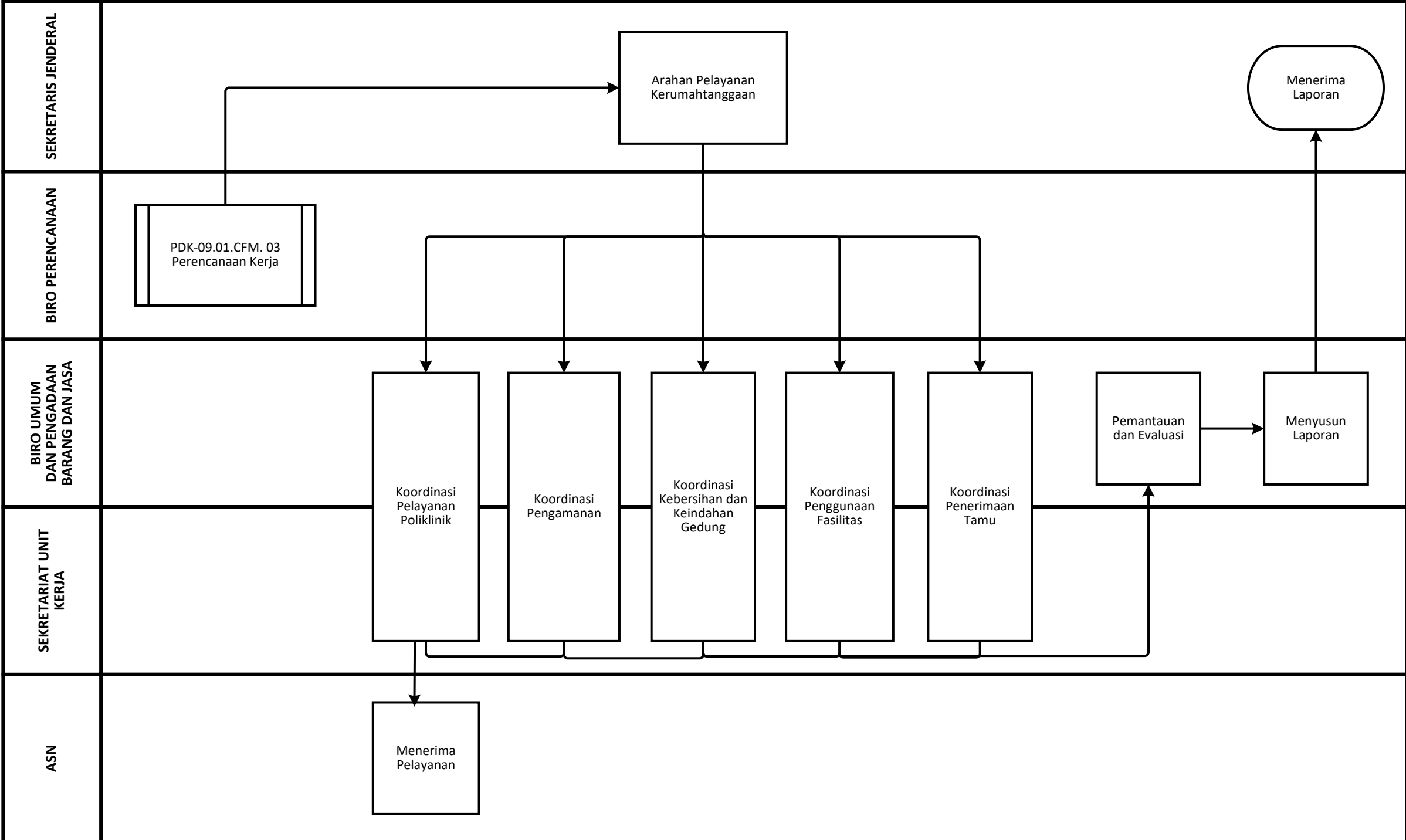

PDK-12.03.CFM. 02 Pengelolaan Keprotokolan

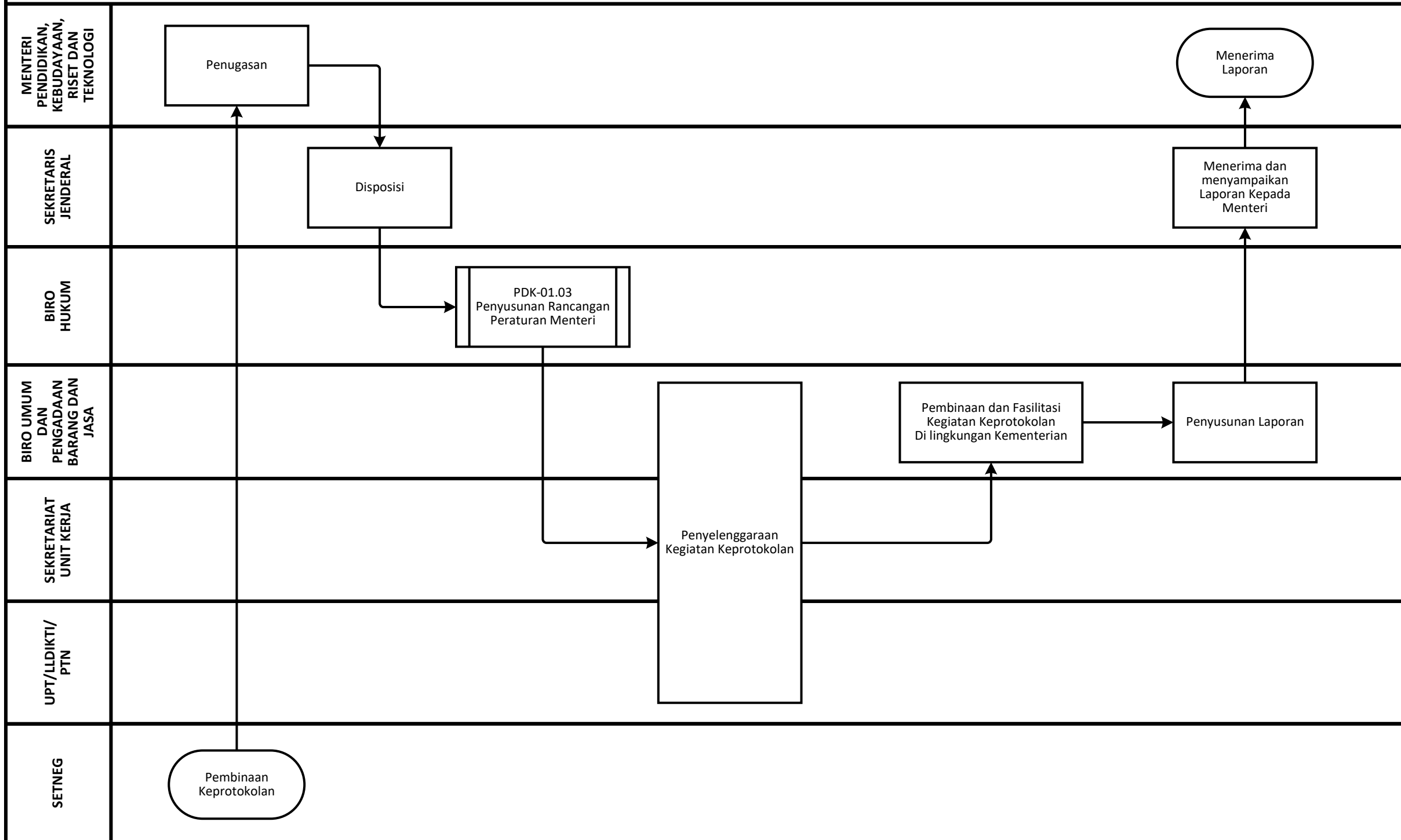

PDK-12.03.CFM.03 Pengelolaan Arsip

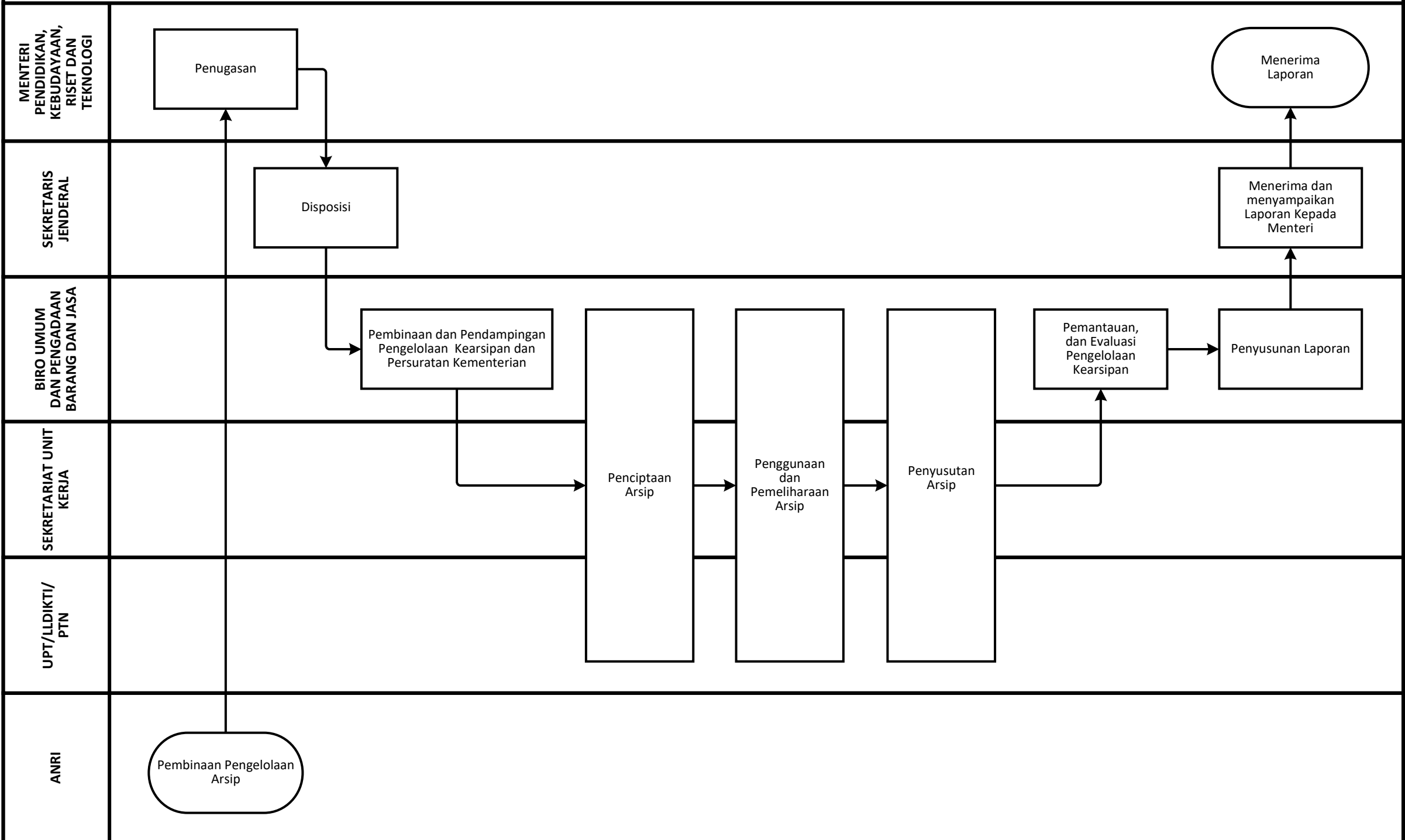

MENTERI PENDIDIKAN, KEBUDAYAAN,
RISET, DAN TEKNOLOGI
REPUBLIK INDONESIA,

TTD.

NADIEM ANWAR MAKARIM

Salinan sesuai dengan aslinya.

Kepala Biro Hukum

Kementerian Pendidikan, Kebudayaan,
Riset, dan Teknologi,



Dian Wahyuni

NIP 196210221988032001